



KFA 대한축구협회
KOREA FOOTBALL ASSOCIATION

2014 / 2015
풋살
경기규칙

FUTSAL LAWS OF THE GAME

FÉDÉRATION INTERNATIONALE DE FOOTBALL ASSOCIATION

President: Joseph S. Blatter

Secretary General: Jérôme Valcke

Address: FIFA
FIFA-Strasse 20
P.O. Box
8044 Zurich
Switzerland

Telephone: +41 (0)43 222 7777

Telefax: +41 (0)43 222 7878

Internet: FIFA.com

2014 / 2015

FUTSAL
LAWS OF THE GAME

Authorised by the Sub-Committee of the
International Football Association Board.

This booklet may not be reproduced or translated in whole or
in part in any manner without the permission of FIFA.

Published by Fédération Internationale de Football Association
FIFA-Strasse 20, 8044 Zurich, Switzerland.

In the event of a difference in interpretation between the various
language versions of this text, the English version is authoritative.

2014 / 2015

풋살
경기규칙

FÉDÉRATION INTERNATIONALE DE FOOTBALL ASSOCIATION

President: Joseph S. Blatter (Switzerland)
Secretary General: Jérôme Valcke (France)
Address: FIFA-Strasse 20
P.O. Box
8044 Zurich
Switzerland
Telephone: +41 (0)43 222 7777
Telefax: +41 (0)43 222 7878
Internet: www.FIFA.com

Ilcho Gjorgjioski FYR	FYR Macedonia
Yildirim Demiroren	Turkey
Raymond Guishard	Anguilla
Raymond Tim Kee	Trinidad and Tobago
Rolando López Sanders	Nicaragua
Domingo Mituy	Equatorial Guinea
Anwar Altashani	Libya
Jules Hmeun	New Caledonia
Juneidi Tilmo	Ethiopia

Futsal Committee

Chairman:	Worawi Makudi	Thailand
Deputy chairman:	Eugenio Figueredo	Uruguay
Members:	Jilong Zhang	China PR
	Petr Fousek	Czech Republic
	Álvaro Melo Filho	Brazil
	Rafael Tinoco	Guatemala
	Hans Boll	Netherlands
	Ali Kafashian	Iran
	Vitor Lup Kwan Cheung	Macau
	Antonio Escribano	Spain
	Rignaal Francisca	Curaçao
	Ruben Hayrapetyan	Armenia
	Magdi Shams Eldin	Sudan
	Quoc Tuan Tran	Vietnam

NOTES ON THE FUTSAL LAWS OF THE GAME

Modifications

Subject to the agreement of the member association concerned and provided that the principles of these Laws are maintained, the Laws may be modified in their application for matches for players of under 16 years of age, for women footballers, for veteran footballers (over 35 years of age) and for players with disabilities.

Any or all of the following modifications are permissible:

- size of the pitch
- size, weight and material of the ball
- width between the goalposts and height of the crossbar from the ground
- duration of the periods of play
- substitutions

Further modifications are only allowed with the consent of the FIFA Refereeing Department and the approval of the FIFA Futsal Committee.

N.B. Terms referring to natural persons are applicable to both genders

key

The following symbol is used in the Futsal Laws of the Game:
a single line in the margin indicates new Law.

경기 규칙상의 주해

수정

관련 국가 협회의 동의와 경기 규칙의 원칙을 유지하는 조건으로, 경기 규칙이 16세 이하 선수, 여자 선수, 베테랑 선수(35세 이상)와 장애인 선수의 경기에 적용될 때 수정될 수 있다.

다음은 일부 또는 전부 수정이 허용된다.

- 경기장의 크기
- 볼의 크기와 무게 그리고 재질
- 골 포스트간의 너비와 지면에서 크로스바까지의 높이
- 전, 후반의 경기시간
- 선수 교체

추가 수정은 FIFA 풋살 위원회와 FIFA 심판부의 동의에 의해서만 허용된다.

개인의 대한 언급은 남, 녀 모두에게 적용된다.

기호

뒤에 오는 기호는 풋살 경기 규칙에 사용된다:
하나의 선은 새로운 규칙 변경을 나타낸다.

CONTENTS

Page	Law
8	1 The Pitch
15	2 The Ball
17	3 The Number of Players
21	4 The Players' Equipment
23	5 The Referees
27	6 The Assistant Referees
31	7 The Duration of the Match
35	8 The Start and Restart of Play
38	9 The Ball In and Out of Play
39	10 The Method of Scoring
40	11 Offside
41	12 Fouls and Misconduct
45	13 Free Kicks
53	14 The Penalty Kick
56	15 The Kick-in
59	16 The Goal Clearance
61	17 The Corner Kick
63	Procedures to Determine the Winner of a Match or Home-and-Away
66	The Technical Area
68	The Reserve Assistant Referee
69	Referee and Assistant Referee Signals
78	Interpretation of the Futsal Laws of the Game and Guidelines for Referees

차례

페이지	규칙
8	1 경기장
15	2 볼
17	3 선수의 수
21	4 선수의 장비
23	5 주심들
27	6 부심들
31	7 경기 시간
35	8 플레이의 시작과 재개
38	9 볼의 인 플레이와 아웃 오브 플레이
39	10 득점방법
40	11 오프 사이드
41	12 반칙과 불법행위
45	13 프리킥
53	14 페널티 킥
56	15 킥-인
59	16 골 클리어런스
61	17 코너 킥
63	경기의 승자 또는 홈 앤드 어웨이를 결정하는 절차
66	기술 지역
68	예비 부심
69	주심과 부심의 신호
78	풋살 경기 규칙 해석과 주심들을 위한 지침

Pitch surface

Matches should be played on flat, smooth and non-abrasive surfaces, preferably made of wood or artificial material, according to the rules of the competition. Concrete or tarmac should be avoided.

Artificial turf pitches are permitted in exceptional cases and only for domestic competitions.

Pitch markings

The pitch must be rectangular and marked with lines. These lines belong to the areas of which they are boundaries and must be clearly distinguishable from the colour of the pitch.

The two longer boundary lines are called touch lines. The two shorter lines are called goal lines.

The pitch is divided into two halves by a halfway line, which joins the midpoints of the two touch lines.

The centre mark is indicated at the midpoint of the halfway line. A circle with a radius of 3 m is marked around it.

A mark must be drawn outside the pitch, 5 m from the corner arc and at right angles to the goal line, to ensure that defending players retreat this distance when a corner kick is being taken. The width of this mark is 8 cm.

Two additional marks, each at a distance of 5 m to the left and the right of the second penalty mark, must be made on the pitch to indicate the minimum distance to be retreated when a kick is being taken from the second penalty mark. The width of this mark is 8 cm.

경기장 표면

경기장은 대회 규정에 따라 가급적이면 나무 또는 인공 재질로 만든, 평평하고, 부드럽고 표면이 거칠지 않은 곳에서 플레이를 하여야 한다.
콘크리트나 아스팔트는 피해야 한다.

인조 잔디 경기장들은 특별한 경우나 국내의 대회에서만 허용 할 수 있다.

경기장의 표시

경기장은 반드시 직사각형이어야 하고 선으로 표시한다.
이 선들은 각 경계의 지역에 포함되고 경기장의 색상과 명확히 구분되어야 한다.

두 개의 긴 경계선은 터치 라인이라 한다.
두 개의 짧은 경계선은 골 라인이라 한다.

경기장은 두 개의 터치라인의 중앙 지점과 만나는 중앙선에 의해 둘로 나누어진다.

센터 마크는 중앙선의 가운데 지점에 표시한다.
센터 서클은 반지름이 3m인 원을 그려 표시한다.

코너 킥을 실시할 때 수비 선수들이 규정 거리를 물러설 수 있게 코너 아크로부터 5m 떨어진 골 라인과 직각인 마크를 경기장 밖에 그려야 한다.
이 마크의 너비는 8cm이다.

두 번째 페널티 마크에서 좌우로 5m 떨어진 두 개의 추가적인 마크는 두 번째 페널티 마크에서 킥을 할 때 물러나야 하는 최소한의 거리를 가리키는 것으로 경기장 위에 그려야 한다.
이 마크의 너비는 8cm이다

Dimensions

The length of the touch line must be greater than the length of the goal line.

All lines must be 8 cm wide.

For non-international matches, the dimensions are as follows:

Length (touch line):	minimum	25 m
	maximum	42 m
Width (goal line):	minimum	16 m
	maximum	25 m

For international matches, the dimensions are as follows:

Length (touch line):	minimum	38 m
	maximum	42 m
Width (goal line):	minimum	20 m
	maximum	25 m

The penalty area

Two imaginary lines of 6 m in length are drawn from the outside of each goalpost and at right angles to the goal line; at the end of these lines a quarter circle is drawn in the direction of the nearest touch line, each with a radius of 6m from the outside of the goalpost. The upper part of each quarter circle is joined by a line 3.16 m in length running parallel to the goal line between the goalposts. The area bounded by these lines and the goal line is the penalty area.

Within each penalty area, a penalty mark is made 6 m from the midpoint between the goalposts and equidistant to them.

크기

터치라인의 길이는 골 라인의 길이보다 반드시 더 길어야 한다.

모든 선들은 너비 8cm이어야 한다.

일반 경기 규격

길이 (터치라인):	최소	25m
	최대	42m
너비 (골 라인):	최소	16m
	최대	25m

국제 경기 규격:

길이 (터치라인):	최소	38m
	최대	42m
너비 (골 라인):	최소	20m
	최대	25m

페널티 에어리어

각 골 포스트 밖에서 직각이 되는 골 라인까지 길이가 6m인 두 개의 가상의 선을 그린다; 이 선들의 끝에서 각 골 포스트 밖에서 6m의 반지름으로 가까운 터치 라인 방향으로 반지름이 6m인 1/4 원을 그린다. 각 1/4의 원의 끝부분을 연결하면 그 선은 골 포스트 사이의 골 라인과 평행이 되고 길이는 3.16m가 된다. 이 선들과 골 라인으로 둘러싸인 경계 지역이 페널티 에어리어이다.

각 페널티 에어리어 안의 양 골 포스트 사이 중간 지점에서 6m 떨어진 지점에 페널티 마크를 표시한다.

The second penalty mark

A second mark is made 10 m from the midpoint between the goalposts and equidistant to them.

The corner arc

A quarter circle with a radius of 25 cm from each corner is drawn inside the pitch.

Goals

A goal must be placed on the centre of each goal line.

A goal consists of two upright posts equidistant from the corners and joined at the top by a horizontal crossbar. The goalposts and crossbar must be made of wood, metal or other approved material. They must be square, rectangular, round or elliptical in shape and must not be dangerous to players.

The distance (inside measurement) between the posts is 3 m and the distance from the lower edge of the crossbar to the ground is 2 m.

Both goalposts and the crossbar have the same width and depth, 8 cm. The nets must be made of hemp, jute or nylon or other approved material and are attached to the back of the goalposts and the crossbar with a suitable means of support. They must be properly supported and must not interfere with the goalkeeper.

The goalposts and crossbars must be of a different colour from the pitch.

The goals must have a stabilizing system that prevents them from overturning. Portable goals may only be used if they satisfy this requirement.

두 번째 페널티 마크

양 골 포스트 사이의 중앙으로부터 10m되는 지점에 두 번째 페널티 마크를 표시한다.

코너 아크

각 코너에서 반지름이 25cm의 1/4원을 경기장 안쪽에 그린다.

골

골은 반드시 각 골 라인의 중앙에 설치한다.

양 코너에서 같은 거리에 두 개의 포스트를 수직으로 세우고, 두 개의 포스트 윗부분을 수평의 크로스바로 연결한다. 골 포스트와 크로스 바는 반드시 나무 또는 금속, 다른 공인된 재료로 만들어 져야 한다. 그것은 선수에게 위험하지 않아야 하며, 반드시 정사각형, 직사각형, 원 또는 타원형이어야 한다.

양 포스트 거리는(안쪽 치수) 3m이고 크로스바의 밑의 끝부분에서 지면까지의 거리는 2m이다.

골 포스트와 크로스바는 폭과 두께는 8cm로 같아야 한다.

네트는 삼 섬유, 마 섬유 또는 나일론 또는 공인된 재질로 만들어져야 하고 적합한 지지 방법으로 골 포스트와 크로스바 뒤에 부착시켜야 한다.

골은 적절히 지탱되어야 하고 골키퍼를 방해해서는 안 된다.

골 포스트와 크로스바의 색상은 경기장과 다른 색이어야 한다.

골이 전복되지 않도록 예방하는 안정적인 시스템을 갖추어야 한다. 이러한 필요조건들이 충족 될 때에만 이동용 골을 사용할 수 있다.

The substitution zones

The substitution zones are the areas on the touch line in front of the team benches, the purpose of which is described in Law 3.

- They are situated in front of the technical area and are 5 m in length. They are marked at each end with a line 80 cm in length, 40 cm of which is drawn on the pitch and 40 cm off the pitch, and 8 cm wide
- The area in front of the timekeeper's table 5 m to either side of the halfway line is kept clear
- A team's substitution zone is situated in the half of the pitch defended by said team and changes in the second half of the match and periods of extra time, if any

교체 지역

교체 지역은 팀 벤치 앞에 터치 라인 위의 지역이며 그 목적은 규칙3에 명시되어 있다.

- 교체 지역은 기술 지역의 앞쪽에 위치하며 길이는 5m이다. 교체 지역은 길이가 80cm선으로 각각의 끝에 표시하고, 40cm는 경기장 위에 40cm는 경기장 밖에, 그리고 두께는 8cm이다.
- 중앙선의 양 옆5m인 계시원 테이블 앞의 지역으로는 출입이 금지된다.
- 팀의 교체 지역은 자신의 팀의 수비 진영에 위치하고 경기의 후반전과 연장전을 한다면 연장전의 전, 후반전에서도 바꾼다.

LAW 1 The Pitch

Pitch

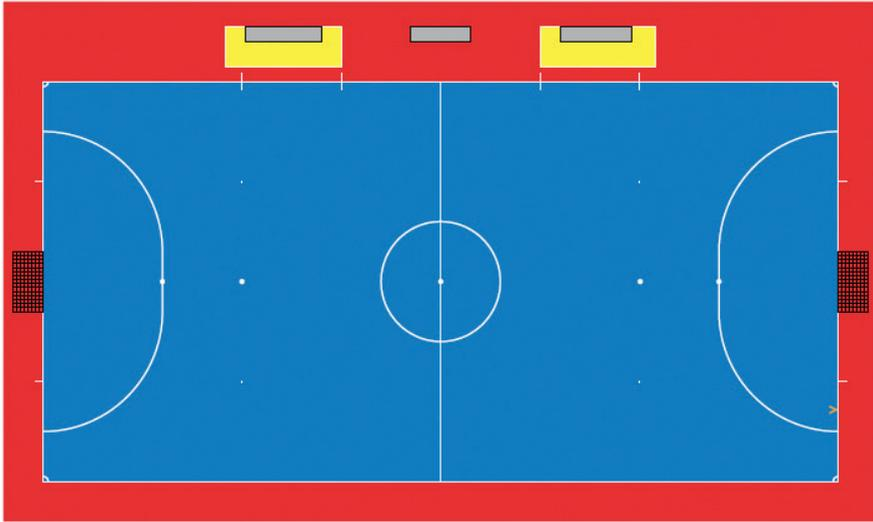

Pitch dimensions

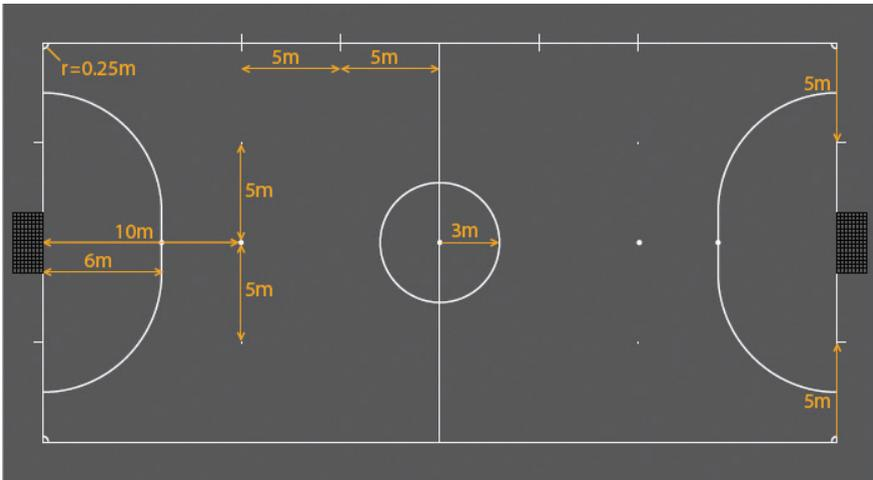

규칙 1 경기장

Pitch

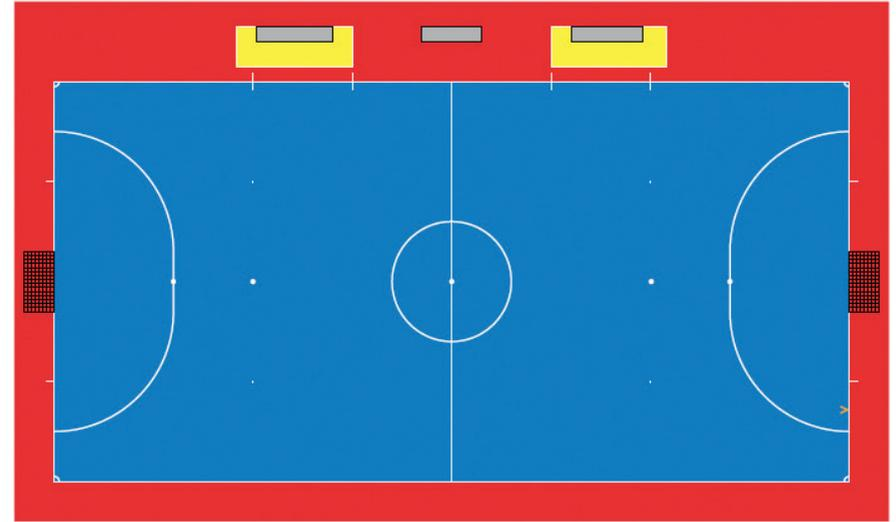

Pitch dimensions

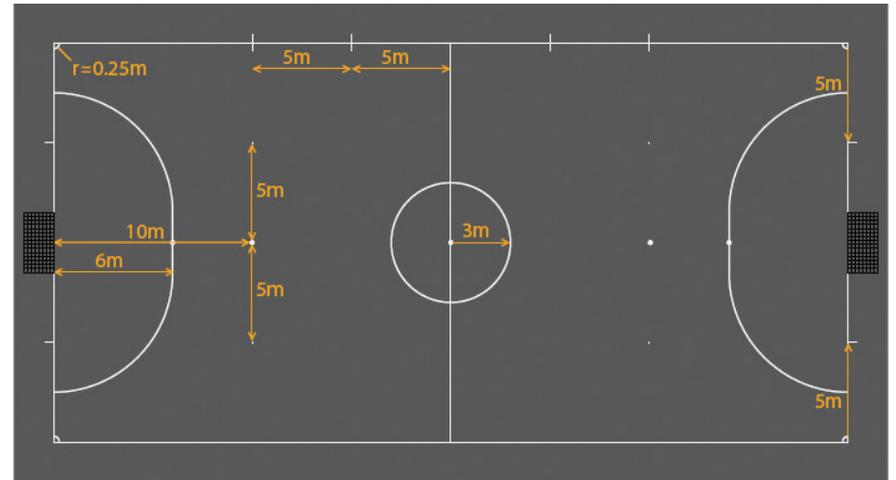

Penalty area

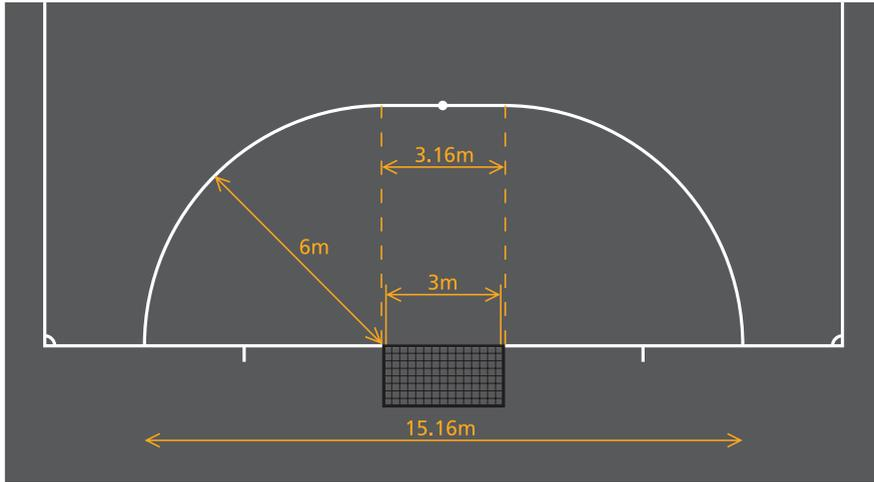

Goal

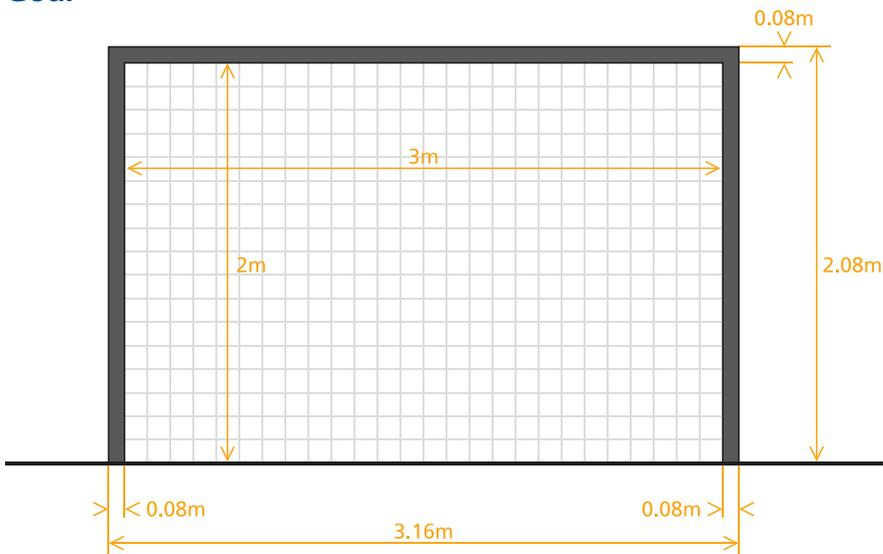

Penalty area

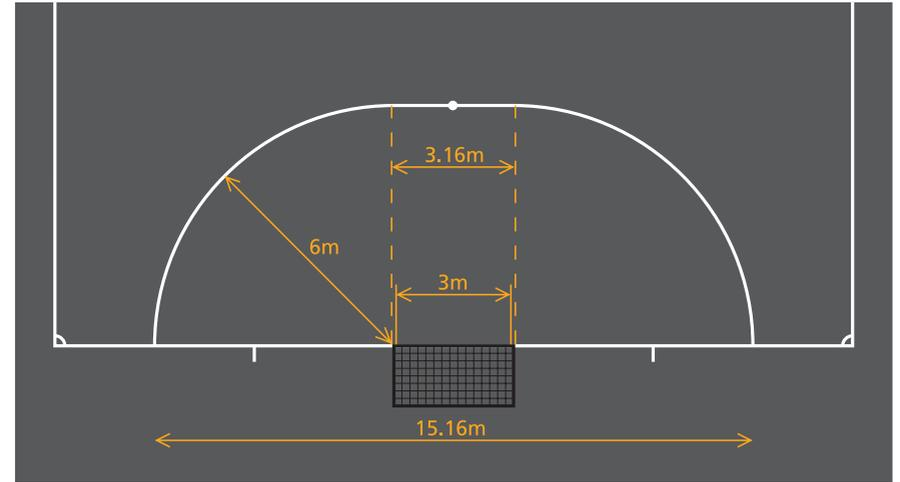

Goal

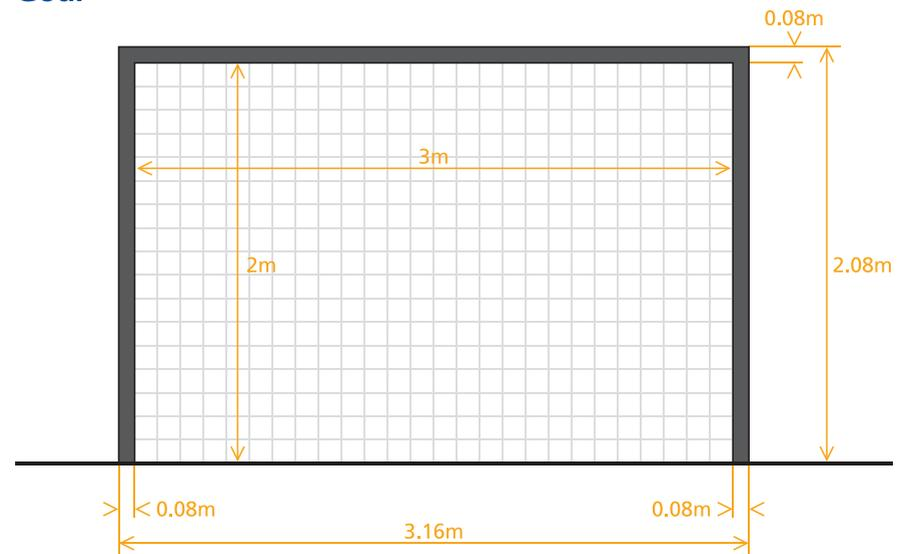

Substitution zone and technical area

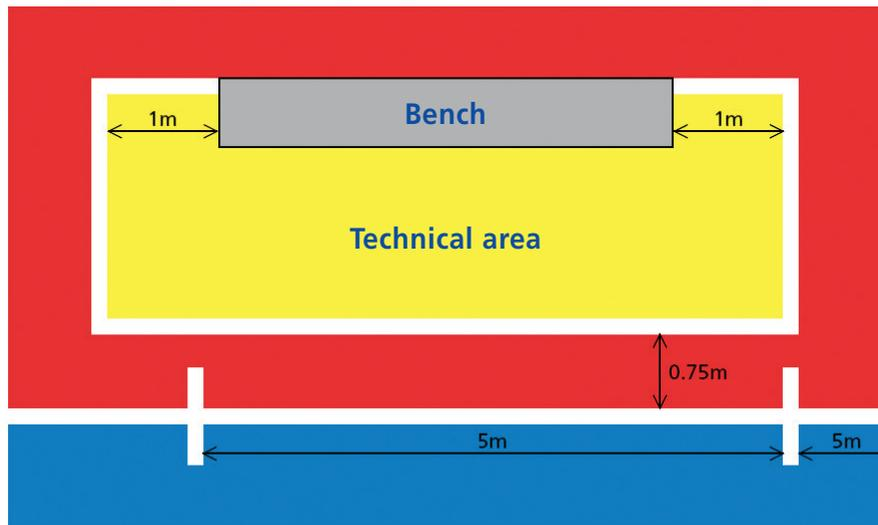

Decision 1

The technical area must meet the requirements contained in the section entitled "The Technical Area".

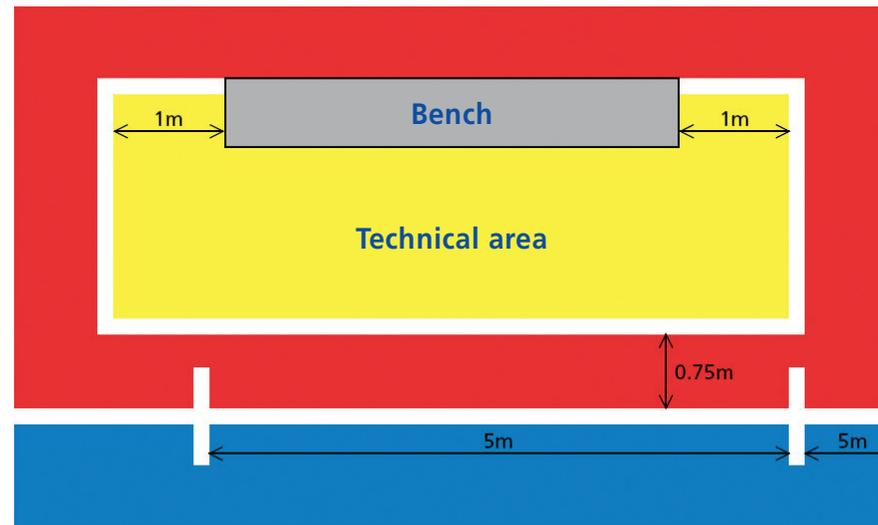

결정 1

해당 기술 지역은 "기술 지역" 섹션에 포함된 요구조건과 같아야 한다.

Qualities and measurements

The ball is:

- spherical
- made of leather or other approved material
- of a circumference of not more than 64 cm and not less than 62 cm
- not more than 440 g and not less than 400 g in weight at the start of the match
- of a pressure equal to 0.6 – 0.9 atmosphere (600 – 900 g/cm²) at sea level
- the ball may not bounce less than 50 cm or more than 65 cm on the first rebound when dropped from a height of 2 m

Replacement of a defective ball

If the ball bursts or becomes defective during the course of a match, the match is stopped :

- the match is restarted by dropping the replacement ball at the place where the original ball became defective, unless play was stopped inside the penalty area, in which case one of the referees drops the replacement ball on the penalty area line at the point nearest to where the original ball was located when play was stopped
- the match is restarted by retaking the kick if the ball bursts or becomes defective while a direct free kick without a wall, a kick from the second penalty mark or a kick from the penalty mark is being taken and does not touch the goalposts, the crossbar or a player and no infringement is committed

If the ball bursts or becomes defective while not in play (at a kick-off, goal clearance, corner kick, dropped ball, free kick, penalty kick or ball inbound):

- the match is restarted in accordance with the Futsal Laws of the Game

The ball may not be changed during the match without the authority of the referees.

품질과 규격

볼은:

- 둥근 모양
- 가죽 또는 승인 된 재질
- 둘레 길이는 최소 62cm 이상 64cm 이하.
- 경기 시작 시, 무게는 400g 이상 440g이하,
- 공기 압력은 해면에서 0.6~0.9기압 (대기압 600~900g/ cm²)이어야 한다.
- 볼을 2m 높이에서 떨어뜨렸을 때 처음 바운드가 50cm에서 65cm 사이가 되어야 한다.

결함이 있는 볼의 교체

경기 중에 볼이 터지거나 결함이 발생하여, 경기가 중단되었다면:

- 페널티 에어리어 내에서 플레이를 중단된 경우를 제외하고 볼의 결함이 발생된 지점에서 교체된 볼을 드롭 하여 경기를 재개 한다. 페널티 에어리어 내에서 중단된 경우는, 플레이가 중단 되었을 때 볼이 있던 지점에서 가장 가까운 페널티 에어리어 라인 위에서 교체된 볼로 주심들 중에 한 명이 드롭 하여 재개한다.
- 볼이 벽이 없는 직접 프리킥, 두 번째 페널티 마크에서 킥 또는 페널티 킥을 하는 동안 골 포스트, 크로스바 또는 선수를 터치하지 않거나, 어떠한 위반이 발생하지 않고 터지거나 결함이 발생한다면 킥을 다시 차는 것으로 경기를 재개한다.

인 플레이가 아닌 동안 볼이 터지거나 결함이 발생 한다면 (킥-오프, 골 클리어런스, 코너-킥, 드롭 볼, 프리킥, 페널티 킥):

- 경기는 풋살 경기규칙에 따라 재개한다.

볼은 경기하는 동안 주심들의 허락 없이 바꿀 수 없다.

Logos on balls

In addition to the requirements of Law 2, acceptance of a ball for use in matches played in an official competition organism under the auspices of FIFA or the confederations is conditional upon the ball bearing one of the following:

- the official “FIFA APPROVED” logo
- the official “FIFA INSPECTED” logo
- the “INTERNATIONAL MATCHBALL STANDARD” logo



Such a logo on a ball indicates that it has been tested officially and found to be in compliance with specific technical requirements, different for each logo and additional to the minimum specifications stipulated in Law 2. The list of the additional requirements specific to each of the respective logos must be approved by the International F.A. Board. The institutes conducting the tests are subject to the approval of FIFA.

Member association competitions may also require the use of balls bearing any one of these three logos.

Advertising

In matches played in an official competition organism under the auspices of FIFA, the confederations or the member associations, no form of commercial advertising on the ball is permitted, except for the emblem of the competition, the name of the competition organiser and the authorised trademark of the manufacturer. The name of the competition regulations may restrict the size and number of such markings.

볼 로고

규칙 2의 요구 조건에 추가하여, FIFA 또는 대륙연맹의 주최 하에 구성된 공식 대회의 경기에 사용 될 볼의 승인은 다음 중 하나를 가지고 있는 볼을 조건으로 한다:

- 공식 “FIFA APPROVED” 로고
- 공식 “FIFA INSPECTED” 로고
- “INTERNATIONAL MATCHBALL STANDARD” 로고



볼 표면에 표시한 이런 로고는 볼이 공식적으로 검사를 받았으며 각 로고마다 서로 다른 세부 기술적 조건으로 따르고 있으며 규칙 2에 규정된 최소 사항을 준수하고 있음을 나타낸다. 각각의 로고에 따른 추가적인 조건의 목록은 국제 축구 평의회 승인을 받아야 한다. 검사를 실시하는 기관은 FIFA의 승인을 받아야 한다.

회원국 협회의 대회에서도 3가지 로고 중 어느 하나를 가지고 있는 볼의 사용을 요구할 수 있다.

광고

FIFA, 대륙연맹 또는 회원국 협회가 주최하는 공식대회의 경기에서, 대회 조직위원회의 상징과 대회의 엠블럼 그리고 볼 제조회사의 등록 상표를 제외하고, 볼에는 다른 모든 형태의 상업 광고를 허용하지 않는다. 대회 규정으로 이런 마크의 크기와 수를 제한할 수 있다.

Players

A match is played by two teams, each consisting of not more than five players, one of whom is the goalkeeper.

A match may not start if either team consists of fewer than three players.

The match is abandoned if one of the teams has fewer than three players on the pitch.

Official competitions

Up to a maximum of nine substitutes may be used in any match played in an official competition organism under the auspices of FIFA, the confederations or the member associations. The rules of the competition must state how many substitutes may be nominated, up to a maximum of nine.

The number of substitutions that may be made during a match is unlimited.

Other matches

In national “A” team matches, up to a maximum of ten substitutes may be used.

In all other matches, a greater number of substitutes may be used, provided that:

- the teams concerned reach agreement on a maximum number
- the referees are informed before the match

If the referees are not informed, or if no agreement is reached before the match, no more than ten substitutes are allowed.

All matches

In all matches, the names of the players and substitutes must be given to the referees prior to the start of the match, whether they are present or not. Any substitute whose name is not given to the referees at this time may not take part in the match.

선수들

경기는 각각 5명 이하로 구성된 두 팀에 의해서 플레이되며, 선수들 중 한 명은 골키퍼이다. 어느 한 팀이 3명보다 적을 때에는 경기를 시작할 수 없다.

경기장에 3명보다 적은 선수들의 한 팀이 된다면 경기는 포기되어야 한다.

공식 경기

FIFA, 대륙연맹, 또는 국가 협회 등에서 주관하는 공식 경기에서는 경기 중 최대 9명까지 교체할 수 있다. 대회 규정에는 반드시 몇 명의 교체선수를 등록할 수 있는지 명시되어야 하고, 최대 9명까지 가능하다.

경기 중 교체 횟수는 무제한이다.

기타 경기

국가 대항 A팀 경기에는, 최대 10명까지 교체할 수 있다.

다른 모든 경기에서, 다음의 조건이라면, 더 많은 수의 교체를 할 수 있다

- 관련된 팀들이 최대 교체 수에 대하여 동의 하였을 때
- 주심이 경기 전에 통보를 받았을 때

주심이 통보를 받지 않았거나, 합의가 경기 전에 되지 않았다면, 교체 선수는 10명 이하 이어야 한다.

모든 경기

모든 경기에서, 참여한 선수들과 교체선수들의 이름을 경기 시작 전에 주심들에게 제출되어야 한다.

명단에 기재되지 않은 교체 선수는 그 경기에 참여할 수 없다.

Substitution procedure

A substitution may be made at any time, whether the ball is in play or not. To replace a player with a substitute, the following conditions must be observed:

- The player leaves the pitch via his own team's substitution zone, save in the exceptions provided for in the Futsal Laws of the Game
- The substitute only enters the pitch after the player being replaced has left
- The substitute enters the pitch via his own team's substitution zone
- The substitution is completed when a substitute enters the pitch via his own team's substitution zone, after handing his bib to the player being replaced, unless this player has had to leave the pitch via another zone for any reason provided for in the Laws of the Game, in which case the substitute shall hand his bib to the third referee
- From that moment, the substitute becomes a player and the player he has replaced becomes a substituted player
- The substituted player may take further part in the match
- All substitutes are subject to the authority and jurisdiction of the referees, whether called upon to play or not
- If a period is extended to allow a penalty kick, a kick from the second penalty mark or a direct free kick without a wall to be taken, only the goalkeeper of the defending team may be substituted

Changing the goalkeeper

- Any of the substitutes may change places with the goalkeeper without informing the referees or waiting for a stoppage in the match
- Any player may change places with the goalkeeper
- The player changing places with the goalkeeper must do so during a stoppage in the match and must inform the referees before the change is made
- A player or substitute replacing the goalkeeper must wear a goalkeeper's jersey with his number on the back

교체 절차

교체는 볼이 인 플레이이든 아니든 관계없이 언제든지 가능하다.

선수를 교체하려면, 다음과 같은 조건은 준수해야 한다:

- 경기장을 떠나는 선수는 풋살 경기 규칙에 언급된 예외적인 상황을 제외하고, 자기 팀의 교체 지역을 통해서 나간다.
- 교체 선수는 교체되는 선수가 경기장을 떠난 후에만 경기장에 입장 할 수 있다.
- 교체 선수는 자기 팀의 교체 지역을 통해서 경기장에 입장한다.
- 교체는 경기규칙에서 제공하는 어떤 이유로 다른 지역을 통해 경기장을 떠난 선수로 인해 자신의 조끼를 대기심에게 손으로 전달하는 경우를 제외하고, 교체 선수의 조끼를 교체되는 선수에게 손으로 전달한 후 자기 팀의 교체 지역을 통해서 경기장에 입장할 때 완료된다.
- 교체되는 순간, 교체 선수는 선수가 되고 선수는 교체 선수가 된다.
- 교체된 선수는 그 이후에도 경기에 참여할 수 있다.
- 교체 선수는, 경기에 참여하든 아니하든 주심의 권위와 권한의 대상이 된다.
- 페널티 킥, 두 번째 페널티 마크에서의 킥 또는 벽이 없는 직접 프리킥을 시행하기 위해 경기 시간을 연장한다면, 오직 수비 팀의 골키퍼만 교체될 수 있다.

골키퍼 교대

- 어떤 교체 선수든 경기 중단을 기다리거나 주심들에게 알림 없이 골키퍼와 위치를 바꿀 수 있다.
- 어떤 선수도 골키퍼와 위치를 바꿀 수 있다.
- 골키퍼와 위치를 바꾸는 선수는 바꾸기 전 경기가 중단되어 있는 동안 주심들에게 알려야만 한다.
- 선수 또는 교체 선수가 골키퍼와 교체할 때는 자기 등 번호의 골키퍼들의 상의를 입어야만 한다.

Infringements and sanctions

If a substitute enters the pitch before the player being replaced has left or, during a substitution, a substitute enters the pitch from a place other than his own team's substitution zone:

- the referees stop play (although not immediately if they can apply the Advantage)
- the referees caution him for infringing the substitution procedure and order him to leave the pitch

If the referees have stopped play, it is restarted with an indirect free kick to the opposing team from the position of the ball at the time of the stoppage (see Law 13 – Position of free kick). If this substitute or his team also commits another infringement, play is restarted in accordance with the section entitled “Interpretation of the Futsal Laws of the Game and Guidelines for Referees”(Law 3).

If, during a substitution, the player being replaced leaves the pitch for reasons not provided for in the Futsal Laws of the Game and via a place other than his own team's substitution zone:

- the referees stop play (although not immediately if they can apply the Advantage)
- the referees caution the player for infringing the substitution procedure

If the referees have stopped play, it is restarted with an indirect free kick to the opposing team from the position of the ball at the time of the stoppage (see Law 13 – Position of free kick).

In the event of any other infringements of this Law:

- the players concerned are cautioned
- the match is restarted with an indirect free kick to the opposing team from the position of the ball at the time of the stoppage (see Law 13 – Position of free kick). In special cases, play is restarted in accordance with the section entitled “Interpretation of the Futsal Laws of the Game and Guidelines for Referees” (Law 3)

위반과 처벌

선수가 경기장을 떠나기 전에 교체 선수가 경기장으로 들어가거나 또는, 교체 중에 교체 선수가 자신의 팀 교체 지역이 아닌 다른 곳으로 경기장에 들어간다면:

- 주심들은 플레이를 중지시킨다. (어드밴티지가 적용될 수 있다면 즉시 중지시킬 필요는 없다)
- 주심들은 교체 절차를 위반한 교체 선수에게 경고하고 경기장을 떠나도록 명령한다.

주심들이 플레이를 중지시켰다면, 중단되었을 때 볼이 있던 위치에서 상대 팀의 간접 프리킥으로 재개된다. (참고, 규칙13-프리킥의 위치)
이 교체 선수 또는 그의 팀이 또 다른 위반을 범한다면, 플레이는 “풋살 경기규칙 해석 과 주심들을 위한 지침”에 따라 재개한다. (규칙3)

교체 중에, 선수가 풋살 경기 규칙에 언급되지 않은 이유로 자신의 팀의 교체 지역이 아닌 다른 곳으로 경기장을 떠난다면:

- 주심들은 플레이를 중지시킨다. (어드밴티지가 적용될 수 있다면 즉시 중지시킬 필요는 없다)
- 주심들은 교체 절차를 위반한 선수에게 경고 조치한다.

주심들이 플레이를 중지시켰다면, 중단되었을 때 볼이 있던 위치에서 상대 팀의 간접 프리킥으로 재개된다. (참고, 규칙13-프리킥의 위치)

본 규칙의 다른 위반은:

- 해당 선수들에게 경고 조치한다.
- 경기가 중단 되었을 때, 볼이 있던 위치에서 상대 팀의 간접 프리킥으로 재개한다. (참고, 규칙13-프리킥의 위치) 특별한 경우, 플레이는 “풋살 경기규칙 해석 과 주심들을 위한 지침”에 따라 재개한다. (규칙3)

Players and substitutes sent off

A player who has been sent off before the kick-off may be replaced only by one of the named substitutes.

A named substitute who has been sent off, either before the kick-off or after play has started, may not be replaced.

A substitute player may replace a sent-off player and enter the pitch after two minutes of playing time have elapsed since the sending-off, provided that he has the authorisation of the timekeeper or the third referee (assistant referees), unless a goal is scored before the two minutes have elapsed, in which case the following conditions apply:

- if there are five players against four and the team with the greater number of players scores a goal, the team with only four players may be completed with a fifth player
- if both teams are playing with three or four players and a goal is scored, both teams remain with the same number of players
- if there are five players playing against three, or four against three, and the team with the greater number of players scores a goal, the team with three players may be increased by one player only
- if the team that scores the goal is the one with fewer players, the game continues without changing the number of players

선수들과 교체 선수들의 퇴장

선수가 킥-오프 전에 퇴장 되었을 때 등록된 교체 선수 중의 한 명으로 보충할 수 있다.

교체 선수가 킥-오프 전 또는 플레이가 시작된 후 어느 쪽이든, 퇴장 되었을 때는 보충할 수 없다.

2분이 경과되기 전에 득점이 이루어진 경우를 제외하고, 퇴장된 시간으로부터 2분의 플레이 타임 이후, 교체 선수 중 한 명이 계시원 또는 대기실 (부심들)의 권한 하에 퇴장된 선수를 대신할 수 있다.

2분이 경과되기 전에 득점이 이루어진 경우 다음의 상황을 적용한다

- 선수들이 5명 대 4명이고 선수들 수가 많은 팀이 득점 한다면, 4명의 선수들 팀은 다섯 번째의 선수를 보충 할 수 있다.
- 양팀 모두 3명 또는 4명의 선수들이고 득점이 이루어졌다면, 양 팀 모두 같은 선수들의 수를 유지한다.
- 선수들이 5명 대 3명, 또는 4명 대 3명이고 선수들 수가 많은 팀이 득점을 한다면, 3명의 선수들 팀은 오직 한 명의 선수만 더 증가시킬 수 있다.
- 득점을 한 팀이 한 명이 적은 선수들의 팀이라면, 경기는 선수들의 수 변화 없이 계속된다.

Safety

A player must not use equipment or wear anything that is dangerous to himself or another player (including any kind of jewelry).

Basic equipment

The basic compulsory equipment of a player comprises the following separate items:

- A jersey or shirt – if undergarments are worn, the colour of the sleeve must be the same main colour as the sleeve of the jersey or shirt
- Shorts – if undershorts are worn, they must be of the same main colour as the shorts. The goalkeeper is permitted to wear long trousers.
- Stockings – if tape or similar material is applied externally it must be the same colour as that part of the stocking it is applied to.
- Shin guards
- Footwear – canvas or soft leather training or gymnastic shoes with soles of rubber or a similar material

Shin guards

- are covered entirely by the stockings
- are made of rubber, plastic or a similar approved material
- provide a reasonable degree of protection

Colours

- The two teams must wear colours that distinguish them from each other and also the referees and the assistant referees
- Each goalkeeper must wear colours that distinguish him from the other players, the referees and the assistant referees

Infringements and sanctions

In the event of any infringement of this Law:

- play need not be stopped
- the player at fault is instructed by the referees to leave the pitch to correct his equipment when the ball next ceases to be in play, unless he has already corrected his equipment

안전

선수는 자신이나 다른 선수에게 위험한 장비를 사용하거나 착용해서는 안 된다.
(모든 종류의 보석류 포함)

기본 장비

선수의 기본적인 의무 장비는 다음과 같이 각각 이루어진다.

- 상의 – 속옷을 입었다면, 소매의 색상은 상의 소매의 주 색상과 같아야 한다.
- 하의 – 보온 바지를 입었다면, 반드시 하의 주 색상과 같아야 한다. 풀키퍼는 긴 바지 착용을 허용한다.
- 양말 – 테이핑 또는 비슷한 재질의 색상은 스타킹의 주 색상과 같아야 한다.
- 정강이 보호대
- 신발 – 밑창이 고무 또는 유사한 물질로 된 캔버스화 또는 부드러운 가죽의 트레이닝화 또는 실내화.

정강이 보호대

- 스타킹으로 완전히 덮는다.
- 고무, 플라스틱 또는 승인된 유사한 재료로 제작된 것을 사용한다.
- 보호의 정도에 무리가 없는 것

색상

- 두 팀은 서로를 구별할 수 있고 역시 주심들과 부심들과도 구별되는 색상을 입어야만 한다.
- 각 풀키퍼는 다른 선수들, 주심들, 부심들과 구별되는 색상을 입어야만 한다.

위반 과 처벌

이 규칙의 어떤 위반의 경우:

- 플레이를 중단 할 필요는 없다.
- 선수의 장비가 이미 올바르게 되었을 때를 제외하고, 주심들은 다음 아웃 오브 플레이일 때 잘못이 있는 선수에게 장비를 올바르게 하기 위해 경기장을 떠나도록 지시한다.

LAW 4 The Players' Equipment

- any player required to leave the pitch to correct his equipment must not re-enter without the permission of the referees or third referee
- the referees, either directly or through the third referee, check that the player's equipment is correct before allowing him to re-enter the pitch
- the player, if he has not been substituted, is only allowed to re-enter the pitch when the ball is out of play or under the supervision of the third referee when the ball is in play

A player having been required to leave the pitch because of an infringement of this Law and not having been substituted who re-enters the pitch without the permission of the referees or third referee must be cautioned.

Restart of play

If play is stopped by the referees to administer a caution:

- the match is restarted with an indirect free kick taken by a player of the opposing team, from the place where the ball was located when the referees stopped the match (see Law 13 – Position of free kick)

Advertising on equipment

Basic compulsory equipment

The basic compulsory equipment must not have any political, religious or personal slogans, statements or images. The team of a player whose basic compulsory equipment has political, religious or personal slogans, images or statements will be sanctioned by the competition organiser or by FIFA.

Undergarments

Players must not reveal undergarments showing political, religious or personal slogans, images or statements, or any advertising other than the manufacturer's logo.

Player or teams revealing undergarments showing political, religious or personal slogans, images or statements or advertising other than the manufacturer's logo will be sanctioned by the competition organiser or by FIFA.

규칙 4 선수의 장비

- 장비를 올바르게 하기 위해 경기장을 떠나도록 요구된 선수는 주심들 또는 대기심의 허가 없이 경기장에 재 입장을 할 수 없다.
- 주심이 직접하든 대기심을 통해 하든지, 선수가 경기장에 재 입장 하기 전에 선수의 장비가 올바른지 확인한다.
- 만약 교체되지 않은 선수는 볼이 아웃 오프 플레이가 되었을 때 또는 볼이 인 플레이일 때는 대기심의 관리 하에 의해서만 경기장에 재 입장이 허용된다.

이 규칙 위반 때문에 경기장을 떠난 선수가 교체도 하지 않고, 주심 또는 대기심의 허가 없이 재 입장한 경우 반드시 경고를 받아야 한다.

플레이 재개

주심들이 경고를 주기 위해 플레이를 중지시켰다면:

- 주심이 경기를 중지시켰을 때, 볼이 있던 지점에서 상대팀의 간접 프리킥으로 경기를 재개 한다. (참고, 규칙 13 – 프리킥의 위치)

장비에 광고

기본 필수 장비

기본 필수 장비에 정치적, 종교적, 개인적인 슬로건, 표현, 이미지를 갖고 있지 않아야 한다. 기본 필수 장비에 정치적, 종교적, 개인적인 슬로건, 표현 또는 이미지를 담고 있는 선수의 소속 팀은 대회 조직 위원회 또는 FIFA에 의해 처벌을 받게 될 것이다.

속옷

선수들은 정치적, 종교적, 개인적인 슬로건, 표현, 이미지 또는 제조사 로고 이외의 광고를 담은 속옷을 노출시켜서는 안 된다.

선수 또는 팀은 정치적, 종교적, 개인적인 슬로건, 표현, 이미지 또는 제조사 로고 이외의 광고를 담은 속옷을 노출할 경우 대회 주최 측 또는 FIFA로부터 제재 받을 수 있다.

The authority of the referees

Each match is controlled by two referees, the referee and the second referee, who have full authority to enforce the Futsal Laws of the Game in connection with the match to which they have been appointed

Powers and duties

The referees:

- enforce the Futsal Laws of the Game
- control the match in cooperation with the assistant referees, where applicable
- ensure that any ball used meets the requirements of Law 2
- ensure that the players' equipment meets the requirements of Law 4
- keep a record of the match incidents
- stop the match, at their discretion, for any infringements of the Futsal Laws of the Game
- stop the match because of outside interference of any kind
- stop the match if, in their opinion, a player is seriously injured and ensure that he is removed from the pitch. An injured player may only return to the pitch after the match has restarted
- allow play to continue until the ball is out of play if a player is, in their opinion, only slightly injured
- ensure that any player bleeding from a wound leaves the pitch. The player may only return on receiving a signal from the referees, who must be satisfied, either directly or through the third referee, that the bleeding has stopped
- allow play to continue when the team against which an offence has been committed stands to benefit from such an advantage and penalize the original offence if the anticipated advantage does not ensue at that time
- punish the more serious offence when a player commits more than one offence at the same time
- punish the more serious misconduct when a player commits more than one act of misconduct at the same time

주심들의 권위

풋살 경기 규칙 시행과 관련된 모든 권위를 가지고 있는 주심과 제2주심에 의하여 경기가 관리되도록 매 경기마다 주심들이 임명이 된다.

권한과 임무

주심들은:

- 풋살 경기 규칙을 시행한다.
- 부심들과 협조하여 경기를 관리한다.
- 사용되는 볼이 규칙2의 요구조건에 적합한지 확인 한다.
- 선수의 장비가 규칙4의 요구조건에 적합한지 확인 한다.
- 경기의 사고를 기록 한다.
- 풋살 경기 규칙의 어떤 위반이 있을 경우, 주심들의 재량권으로 경기를 중지할 수 있다.
- 어떤 종류의 외부 방해로 인해 경기를 중지 시킬 수 있다.
- 주심들의 견해로, 선수가 심한 부상을 입었다면, 경기를 중지시키고 그 선수를 경기장에서 나가도록 한다. 부상당한 선수는 경기가 재개된 후에만 경기장에 복귀할 수 있다.
- 주심들의 견해로, 선수가 가벼운 부상이라면, 볼이 아웃 오브 플레이가 될 때까지 경기를 계속하도록 허용 한다.
- 상처에서 피가 나는 선수는 경기장을 떠나도록 한다. 그 선수는 출혈이 멈췄는지를 반드시 대기심 또는 주심이 확인 한 후, 주심들의 신호를 받아야만 복귀할 수 있다.
- 반칙을 당한 팀이 이득이 있을 때에는 경기를 계속하도록 허용하고 예상된 어드밴티지가 그 당시에 실현되지 않는다면 최초의 반칙으로 처벌한다.
- 선수가 한가지 이상의 반칙을 동시에 범한다면, 더 심한 반칙으로 처벌한다.
- 선수가 한가지 이상의 불법행위를 동시에 범한다면, 더 심한 불법행위로 처벌한다.

LAW 5 The Referees

- take disciplinary action against players guilty of cautionable and sending-off offences. They are not obliged to take this action immediately but must do so when the ball next goes out of play
- take action against team officials who fail to conduct themselves in a responsible manner and may, at their discretion, expel them from the technical area and the surrounds of the pitch
- ensure that no unauthorised persons enter the pitch
- indicate the restart of the match after it has been stopped
- give the signals described in the section entitled “Referee and Assistant Referee Signals”
- position themselves on the pitch as described in the section entitled “Positioning with ball in play” and “Positioning in ball out of play Situations”, which is part of the “Interpretation of the Futsal Laws of the Game and Guidelines for Referees”(Law 5 – The Referees), when they are required to do so
- provide the appropriate authorities with a match report, which includes information on any sanctions imposed on players and/or team officials and any other incidents that occurred before, during or after the match

The referee:

- acts as timekeeper and third referee in the event that the assistant referees are not present
- suspends or abandons the match, at his discretion, for any infringements of the Futsal Laws of the Game
- suspends or abandons the match because of outside interference of any kind

The second referee:

- replaces the referee in the event that he becomes injured or indisposed

규칙 5 주심들

- 경고성과 퇴장성 반칙들을 저지른 선수들에 대하여 징계 조치를 취한다. 주심들은 이 조치를 즉시 취할 의무는 없지만 볼이 다음 아웃 오브 플레이 될 때에 반드시 조치해야 한다.
- 스스로 책임 있는 태도로 행동하지 않은 팀 임원들에게 대해 조치를 취한 다음 주심들의 재량권으로, 팀 임원을 기술 지역 또는 경기장 주변에서 추방시킬 수 있다.
- 허가를 받지 않은 사람의 경기장 입장을 불허 한다.
- 경기가 중단된 후 경기의 재개를 알린다.
- “주심과 부심의 신호” 섹션에서 설명된 신호를 해야 한다.
- 주심들이 필요한 경우라면 “풋살 경기 규칙의 해석과 주심을 위한 지침”에서 “볼 인 플레이 중의 위치”와 “볼 아웃 오브 플레이 상황에서 위치” 섹션에 설명되어 있는 경기장에 위치하여야 한다. (규칙5 – 주심들)
- 경기 보고서를 해당 기관에 제공하고, 이 보고서는 선수 그리고/또는 팀 임원에게 처벌한 것과 경기 전, 중 또는 후에 발생한 기타 사건에 대한 정보를 포함해야 한다.

주심은:

- 부심들이 없는 상황에서는 계시원과 대기심의 역할을 한다.
- 풋살 경기규칙의 위반이 있을 경우 주심의 재량권으로 경기를 중지, 일시 중단, 종료시킬 수 있다.
- 모든 형태의 외부 방해로 인해 경기를 중지, 일시 중단, 종료시킬 수 있다.

제2 주심:

- 주심이 부상당하거나 불가능한 상황에서는 제2주심이 주심으로 대체된다.

Decisions of the referees

The decisions of the referees regarding facts connected with play, including whether or not a goal is scored and the result of the match, are final.

The referees may only change a decision on realizing that it is incorrect or, at their discretion, on the advice of an assistant referee, provided that they have not restarted play or terminated the match.

The decisions of the referee prevail over those of the second referee if both signal an infringement and there is disagreement between them.

In the event of undue interference or improper conduct, the referee will relieve the second referee or the assistant referees of their duties, arrange for them to be substituted and make a report to the appropriate authorities.

Responsibilities of the referees

The referees (or where applicable, an assistant referee) are not held liable for:

- any kind of injury suffered by a player, official or spectator
- any damage to property of any kind
- any other loss suffered by any individual, club, company, association or other body, which is due or which may be due to any decision that they may take under the terms of the Futsal Laws of the Game or in respect of the normal procedures required to hold, play and control a match

Such decisions may include:

- a decision that the condition of the pitch or its surrounds or that the weather conditions are such as to allow or not to allow a match to take place
- a decision to abandon a match for whatever reason
- a decision as to the suitability of the accessories and equipment used during a match
- a decision to stop or not to stop a match due to spectator interference or any problem in spectator areas

주심들의 결정

플레이와 관련된 득점 여부 그리고 경기의 결과를 포함한 사실에 대한 주심들의 결정은 최종적인 것이다.

주심들이 경기를 재개하지 않았거나 경기를 종료시키지 않았을 경우에 한하여 결정의 잘못을 깨달았거나 부심의 조언에 따라 결정을 바꿀 수 있다.

주심들이 위반 신호를 하고 그들 사이의 의견이 불일치 된다면 주심의 결정이 제2주심의 결정보다 우선이다.

지나친 간섭 또는 부적절한 행동의 경우에, 주심은 제2주심 또는 부심들의 임무를 완화할 수 있고, 그들의 임무를 재 배치하고 해당 기관에 보고서를 작성하여 제출한다.

주심들의 책임

주심들(또는 관련된, 부심)은 다음 사항에 대하여 책임을 지지 않는다:

- 선수, 임원, 관중이 당한 부상
- 재산상 발생하는 손해
- 경기 규칙의 의거한 결정사항 또는 경기진행 및 운영에 요구되는 정상적인 절차에 따라 결정된 사항이 개인, 클럽, 회사, 협회 또는 기타 단체에 끼치는 손실

다음과 같은 결정을 포함할 수 있다:

- 경기장 또는 그 주변의 조건, 기후 조건이 경기의 개최를 허용할지 아니면 하지 않을지 여부에 대한 결정
- 어떤 이유 때문에 경기를 포기할 결정
- 경기에 사용되는 부속 장비 및 볼의 적합성에 대한 결정
- 관중의 방해 또는 관중석 지역의 어떤 문제 때문에 플레이를 중지할 것인지 안 할 것인지에 대한 결정

- a decision to stop or not to stop play to allow an injured player to be removed from the pitch for treatment
- a decision to require an injured player to be removed from the pitch for treatment
- a decision to allow or not to allow a player to wear certain apparel or equipment
- a decision (where they have the authority) to allow or not to allow any persons (including team or venue officials, security officers, photographers or other media representatives) to be present in the vicinity of the pitch
- any other decision that they may take in accordance with the Futsal Laws of the Game or in conformity with their duties under the terms of FIFA, confederation, member association or league rules or regulations under which the match is played

International matches

A second referee is mandatory for international matches.

Reserve assistant referee

In tournaments or competitions where a reserve assistant referee is appointed, his role and duties must be in accordance with the provisions stipulated in the Futsal Laws of the Game.

- 치료를 위해 부상 선수를 경기장 밖으로 나가도록 허락하기 위해 플레이를 중지할 것인지 안 할 것인지에 대한 결정
- 부상 선수를 치료하기 위해 경기장 밖으로 나가도록 하는 결정
- 선수가 특정 복장 또는 장비를 착용하는 것을 허용할지 아니면 허용하지 않을지 여부에 대한 결정
- (팀 또는 경기장 임원, 안전 책임자, 사진사 또는 다른 미디어 관계자를 포함한) 모든 사람들이 경기장 근처에 있을 수 있도록 하는 것에 대한 결정 (주심들이 권한을 갖고 있는 경우)
- 주심들이 경기 규칙에 따라 또는 경기가 플레이 되는 FIFA, 대륙 연맹, 국가 협회 또는 리그 규칙 혹은 규정에 의해 주심들의 임무에 일치하여 취할 수 있는 기타 결정

국제 경기

국제 경기에 있어 제 2주심의 임명은 의무적이다.

예비 부심

예비 부심이 임명된 대회에서는, 예비 부심의 역할과 임무는 풋살 경기 규칙에서 제공한 규정에 따라야 한다.

The authority of the assistant referees

Two assistant referees may be appointed (a third referee and a timekeeper) who must perform their duties in accordance with the Futsal Laws of the Game. They are positioned off the pitch, level with the halfway line and on the same side as the substitution zones. The timekeeper remains seated at the timekeeper's table, while the third referee may perform his duties either seated or standing up.

The timekeeper and the third referee are equipped with a suitable chronometer and the necessary equipment to keep a record of accumulated fouls, which is supplied by the association or club under whose jurisdiction the match is being played.

They are provided with a timekeeper's table in order to perform their duties correctly.

Powers and duties

The third referee:

- assists the referees and the timekeeper
- keeps a record of the players taking part in the match
- monitors the replacement of balls at the request of the referees
- checks the substitutes' equipment before they enter the pitch
- records the goalscorers' numbers
- informs the timekeeper of a request for a time-out when a team official makes one (see Law 7 – The Duration of the Match)
- gives the mandatory time-out signal once the timekeeper has sounded the acoustic signal, to inform the referees and the teams that the time-out has been granted
- keeps a record of the time-outs requested
- keeps a record of the accumulated fouls by each team signalled by the referees in each period of play

부심들의 권위

부심들은 2명이 임명되며 (대기심, 계시원) 풋살 경기 규칙에 따라 임무를 수행해야 한다. 부심들은 하프 라인과 수평하고 교체 지역과 동일 선상의 경기장 밖에 위치한다. 계시원은 계시원 책상에서 앉아 있어야 하고, 대기심은 앉거나 서서 의무를 수행할 있다.

계시원과 대기심은 협회 또는 경기가 진행되는 해당 클럽에서 제공하는 적합한 정밀시계와 누적파울들을 기록하는 필수적인 장비를 갖추어야 한다.

계시원과 대기심은 올바르게 그들의 의무를 수행하기 위해 계시원 책상을 제공받아야 한다.

권한과 임무

대기심:

- 주심들과 계시원을 도와준다.
- 경기에 참가한 선수들에 관한 사항들을 기록한다.
- 주심들의 볼 교체요구에 대비 볼을 관리한다.
- 교체 선수의 장비를 경기장 입장 전에 검사한다.
- 득점자의 번호를 기록한다.
- 팀 임원이 작전타임을 요구 할 때 작전 타임의 요청을 계시원에게 알린다. (참조, 규칙7-경기 시간)
- 계시원이 주심들과 작전 타임을 요청 한 팀에게 알리기 위한 음향 신호를 울리자마자 의무적으로 작전 타임 신호를 한다.
- 요청한 작전 타임을 기록한다.
- 전, 후반 각각 동안에 주심들이 표시한 각 팀들의 누적파울들을 기록한다.

- gives the mandatory signal that one team has committed five accumulated fouls in a period of play
- places a visible sign on the timekeeper's table to indicate that a team has committed five accumulated fouls in one period of play
- records the names and numbers of any players cautioned or sent off
- hands a document to the officials of each team before the start of each period of play with which they can request time-outs and collects it at the end of each period if none have been requested



TIME-OUT
TEMP MORT
TIEMPO MUERTO
AUSZEIT

- hands a document to the officials of each team which indicates when a substitute can enter the pitch to replace a player who has been sent off



THE SUBSTITUTE PLAYER WILL BE ABLE TO ENTER THE FIELD OF PLAY, WHEN THERE ARE ____ MINUTE(S) AND ____ SECOND(S) ON THE CHRONOMETER LEFT TO END THE ____ PERIOD.

LE JOUEUR SUBSTITUT POURRA ENTRER DANS LE TERRAIN DE JEU QUAND LE CHRONOMÈTRE INDIQUERA ____ MINUTE(S) ET ____ SECONDE(S) ____ POUR FINIR LA ____ PÉRIODE.

EL JUGADOR SUSTITUTO PODRÁ ENTRAR EN EL TERRENO DE JUEGO CUANDO EL CRONÓMETRO ESTÉ EN EL MINUTO ____ Y SEGUNDOS ____ PARA FINALIZAR EL ____ PERIODO.

DER ERSATZSPIELER KANN DAS SPIELFELD BETRETEN, WENN AUF DER ZEITMESSUNG NOCH ____ MINUTE(N) UND ____ SEKUNDE(N) FEHLEN, UM DIE ____ PERIODE ZU BEENDEN.

- 전, 후반 각각에 5개의 누적 파울들을 범한 팀에게 의무적으로 신호를 한다.
- 전, 후반 중에 처음 5개의 누적 파울들을 범한 팀을 가리키는 표시를 계시원 책상 위에 잘 보이는 곳에 놓는다.
- 경고나 퇴장 당한 선수들의 이름과 번호를 기록한다
- 전, 후반 시작 전에 작전 타임아웃을 요청할 수 있는 문서를 각 팀 임원들에게 제공하고 어떠한 요청이 없다면 전, 후반 종료 때 문서를 수집한다.



TIME-OUT
TEMP MORT
TIEMPO MUERTO
AUSZEIT

- 교체 선수가 퇴장 당한 선수를 대신해 언제 경기장에 들어갈 수 있는지를 알려주는 문서를 각 팀 임원에게 제공한다.



THE SUBSTITUTE PLAYER WILL BE ABLE TO ENTER THE FIELD OF PLAY, WHEN THERE ARE ____ MINUTE(S) AND ____ SECOND(S) ON THE CHRONOMETER LEFT TO END THE ____ PERIOD.

LE JOUEUR SUBSTITUT POURRA ENTRER DANS LE TERRAIN DE JEU QUAND LE CHRONOMÈTRE INDIQUERA ____ MINUTE(S) ET ____ SECONDE(S) ____ POUR FINIR LA ____ PÉRIODE.

EL JUGADOR SUSTITUTO PODRÁ ENTRAR EN EL TERRENO DE JUEGO CUANDO EL CRONÓMETRO ESTÉ EN EL MINUTO ____ Y SEGUNDOS ____ PARA FINALIZAR EL ____ PERIODO.

DER ERSATZSPIELER KANN DAS SPIELFELD BETRETEN, WENN AUF DER ZEITMESSUNG NOCH ____ MINUTE(N) UND ____ SEKUNDE(N) FEHLEN, UM DIE ____ PERIODE ZU BEENDEN.

- under the referees' supervision, monitors the entry of a player who has left the pitch to correct his equipment
- under the referees' supervision, monitors the entry of a player who has left the pitch due to an injury of any kind
- signals to the referees when an obvious error has been made in cautioning or sending off a player or if an act of violence has been committed out of their field of vision. In any case, the referees decide on any facts connected with play
- supervises the conduct of the persons situated in the technical area, if any, and on the benches and informs the referees of any inappropriate behaviour
- keeps a record of stoppages in play because of outside interference and the reasons for them
- provides any other information relevant to the game
- positions himself on the pitch as described in the section entitled "Positioning with ball in play" and "Positioning in ball out of play situations", which is part of the "Interpretation of the Futsal Laws of the Game and Guidelines for Referees" (Law 5 – The Referees), when he is required to do so
- replaces the second referee in the event that the referee or second referee becomes injured or indisposed

The timekeeper ensures that the duration of the match complies with the Provisions of Laws 7 by:

- starting the chronometer after a kick-off has been taken correctly
- stopping the chronometer when the ball is out of play
- restarting the chronometer after play has been correctly resumed after a kick-in, a goal clearance, a corner kick or kick-off, a free kick, kicks from the penalty mark or second penalty mark or a dropped ball
- records the goals, accumulated fouls and periods of play on the public scoreboard, if available
- indicates a team's request for a time-out with a different whistle or acoustic signal from the one used by the referees, after the third referee has informed him
- times the one-minute time-out

- 주심들의 감독하에 장비를 올바르게 하기 위해 경기장을 떠난 선수의 입장을 관리한다.
- 주심들의 감독하에 어떤 종류의 부상 때문에 경기장을 떠난 선수의 입장을 관리한다.
- 선수에게 경고 또는 퇴장을 주는 명백한 실수를 하거나 주심들의 경기장 시야 밖에서 폭력적인 행동을 범했다면 주심들에게 신호를 한다. 이런 경우에 주심들은 플레이와 관련된 사실들로 결정한다.
- 기술 지역에 위치한 사람들의 행동을 감독하고 벤치에서 부적절한 행동을 한다면 주심들에게 알린다.
- 외부 방해에 의한 플레이 중단을 기록하고 그것에 대한 이유를 기록한다.
- 게임과 관련된 다른 정보를 제공한다.
- 부심들이 필요한 경우라면 "풋살 경기 규칙의 해석과 주심을 위한 지침"에서 "볼 인 플레이 중의 위치"와 "볼 아웃 오브 플레이 상황에서 위치" 섹션에 설명되어 있는 경기장에 위치하여야 한다. (규칙5 – 주심들)
- 주심 혹은 제2주심이 부상 당하거나 혹은 불가능한 상황이라면 제2 주심이 된다.

계시원은 규칙7의 조항을 따라 경기 시간을 조정한다:

- 올바르게 킥-오프가 된 후에 정밀시계를 작동한다.
- 볼이 아웃 오브 플레이 될 때 정밀시계를 정지시킨다.
- 플레이가 킥-인, 골 클리어스, 코너-킥, 킥-오프, 프리킥, 페널티 킥, 두 번째 페널티 마크에서 킥 또는 드롭 볼이 올바르게 시작된 후 정밀시계의 재 시작
- 득점, 누적 파울들, 플레이 시간을 기록하고 가능하다면 전광판에 기록한다.
- 대기심으로부터 통보를 받은 후 주심들이 사용하는 것과 다른 휘슬 또는 음향신호로 팀의 작전 타임 요청을 알린다.
- 1분 작전 타임을 측정한다.

- indicates the end of the one-minute time-out with a different whistle or acoustic signal from those used by the referees
- indicates the fifth accumulated foul by a team with a different whistle or acoustic signal from the one used by the referees, after the third referee has informed him
- times a player's two-minute expulsion
- indicates the end of the first half, the end of the match or the end of the periods of extra time, if any, with a different whistle or acoustic signal from the one used by the referees
- positions himself on the pitch as described in the section entitled "Positioning with ball in play" and "Positioning in ball out of play situations", which is part of the "Interpretation of the Futsal Laws of the Game and Guidelines for Referees" (Law 5 – The Referees), when he is required to do so
- performs the specific duties of the third referee in the event of the latter's absence
- provides any other information relevant to the game

International matches

For international matches, the presence of a third referee and a timekeeper is mandatory.

For international matches, the chronometer used must incorporate all the necessary functions (precise timekeeping, a device to time the two-minute expulsion of four players simultaneously and monitor the accumulation of fouls by each team during each period of play).

- 주심들이 사용하는 것과 다른 휘슬 또는 음향 신호로 1분 작전 타임의 종료를 알린다.
- 다섯 번째 누적파울을 대기심으로부터 통보를 받은 후, 주심들이 사용하는 것과 다른 휘슬 또는 음향 신호로 팀에게 알린다.
- 선수들의 2분 퇴장을 측정한다.
- 주심들이 사용하는 것과 다른 휘슬 또는 음향 신호로 전반의 종료와 경기의 종료 또는 연장 전 시간의 종료를 알린다.
- 부심들이 필요한 경우라면 "풋살 경기 규칙의 해석과 주심을 위한 지침"에서 "볼 인 플레이 중의 위치"와 "볼 아웃 오브 플레이 상황에서 위치" 섹션에 설명되어 있는 경기장에 위치하여야 한다. (규칙5 – 주심들)
- 대기심이 없는 상황에서는 대기심의 구체적인 임무를 수행한다.
- 경기와 관련된 다른 정보를 제공한다.

국제 경기

국제 경기에서 대기심과 계시원의 임명은 필수적이다.

국제 경기에서 사용되는 정밀시계는 모든 필수 기능을 복합시켜야 한다.
(정밀한 시간기록, 동시에 4명의 선수의 2분 퇴장 시간을 측정하는 장치와 전, 후반 각 팀들의 파울들의 누적 관리하는 장치)

Periods of play

The match lasts two equal periods of 20 minutes, unless otherwise mutually agreed between the referee and the two teams. Any agreement to alter the duration of the periods of play must be made before the start of play and must comply with the competition rules.

Ending the periods of play

The timekeeper indicates the end of each 20-minute period with the acoustic Signal. After hearing the timekeeper's acoustic signal, one of the referees announces the end of the period or match with his whistle, bearing in mind the following:

- if a kick from the second penalty mark or direct free kick, beginning with the sixth accumulated foul, must be taken or retaken, the period in question is extended until the kick has been taken
- if a penalty kick has to be taken or retaken, the period in question is extended until the kick has been taken

If the ball has been played towards one of the goals before the timekeeper sounds the acoustic signal, the referees must wait for the kick to end before announcing the end of the period or match with a whistle. The period or match ends when:

- the ball goes directly into the goal and a goal is scored
- the ball leaves the boundaries of the pitch
- the ball touches the goalkeeper or another player in the defending team, the goalposts, crossbar or ground, crosses the goal line and a goal is scored
- the defending goalkeeper or another player in the defending team touches the ball or it rebounds from the goalposts or crossbar and does not cross the goal line.
- the ball touches any player in the team that played the ball, except if an indirect free kick was taken and the ball was heading towards the opponent's goal after being touched by the second player
- no infringement has been committed that is sanctioned with a direct free kick, an indirect free kick or a penalty kick, and a direct free kick, indirect free kick or penalty kick does not have to be retaken

If an infringement has been committed during this period that is sanctioned with a direct free kick after the fifth accumulated foul of one of the teams, or sanctioned with a penalty kick, the period ends when:

- the ball is not kicked directly at the goal
- the ball goes directly into the goal and a goal is scored
- the ball leaves the boundaries of the pitch

플레이의 시간

경기는 주심과 양 팀 사이에 서로 동의되지 않는다면 20분의 동등한 시간의 전, 후반으로 진행된다. 플레이 시간을 변경하기 위한 동의는 반드시 플레이 시작 전에 이루어져야 하며, 반드시 대회 규정에 따라야 한다.

플레이의 시간의 종료

계시원은 음향 신호로 각각의 20분 시간의 종료를 알린다. 계시원의 음향 신호를 들은 후에 한 명의 주심이 자신의 휘슬로 시간의 종료 또는 경기의 종료를 알리고, 다음을 명심한다:

- 여섯 번째 누적과울로 시작하는 직접 프리킥 또는 두 번째 페널티 마크에서 킥이 진행되거나 재개되어야 한다면 킥이 진행될 때까지 관련된 시간을 연장시킨다.
- 페널티 킥을 진행 또는 재 진행해야 한다면, 킥을 할 때까지 관련된 시간을 연장시킨다.

계시원의 음향 신호가 울리기 전에 플레이 한 볼이 골로 향하게 되었다면, 주심들은 휘슬로 경기 또는 시간의 종료를 모두에게 알리기 전까지 킥의 결과를 반드시 기다려야 한다.

다음 상황에서 경기 또는 시간이 종료된다:

- 볼이 골로 바로 들어가고 득점이 되는 경우
- 볼이 경기장의 경계선을 떠나는 경우
- 볼이 골키퍼, 또는 수비 팀의 다른 선수, 골 포스트, 크로스바 또는 지면을 맞고 골 라인을 넘어간 후 득점이 된 경우
- 수비 측 골키퍼, 또는 수비 팀의 다른 선수가 터치하거나, 골 포스트 또는 크로스바를 맞고 나온 볼이 골 라인을 넘어가지 않은 경우
- 플레이 한 팀의 어떤 선수가 볼을 터치했을 때, 만약 간접 프리킥을 하여 두 번째 선수가 터치된 후 상대방의 골로 향했을 경우는 제외.
- 직접 프리킥, 간접 프리킥 또는 페널티 킥으로 처벌되는 어떤 위반도 없거나 재차 진행하지 않을 때.

이 시간 동안 어느 한 팀이 다섯 번 누적 과울을 한 후 직접 프리킥 또는 페널티 킥으로 처벌되는 위반을 범했다면 다음 상황에서 시간이 종료된다.

- 볼을 골로 직접 차지 않았을 때
- 볼이 골로 바로 들어가고 득점이 되는 경우
- 볼이 경기장의 경계선을 떠나는 경우

- the ball hits one or both posts, the crossbar, the goalkeeper or another player in the defending team and a goal is scored
- the ball hits one or both posts, the crossbar, the goalkeeper or another player in the defending team and a goal is not scored
- no other infringement sanctioned with a direct free kick, indirect free kick or penalty kick is committed

If during this period an infringement sanctioned with a direct free kick, is committed before the sixth accumulated foul of one of the teams, the period ends when:

- the ball is not kicked directly at the goal
- the ball goes directly into the goal and a goal is scored
- the ball leaves the boundaries of the pitch
- the ball hits one or both posts, the crossbar, the goalkeeper or another player in the defending team and a goal is scored
- the ball hits one or both posts, the crossbar, the goalkeeper or another player in the defending team and a goal is not scored
- the ball touches a player in the team taking the kick
- no other infringement that is sanctioned with a direct free kick, indirect free kick or penalty kick is committed

If an infringement sanctioned with an indirect free kick is committed during this period, the period ends when:

- the ball goes directly into the goal without being touched by another player during its trajectory or touching one or both of the posts or the cross bar, in which case the goal will not be allowed
- the ball leaves the boundaries of the pitch
- the ball hits one or both posts, the crossbar after touching the goalkeeper or another player in the defending or attacking team, not the player taking the kick, and a goal is scored
- the ball hits one or both posts, the crossbar after touching the goalkeeper or another player in the defending or attacking team, not the player taking the kick, and a goal is not scored
- no other infringement sanctioned with a direct free kick, indirect free kick or penalty kick is committed

- 볼이 골키퍼 또는 수비 팀의 다른 선수와 골 포스트 중 하나 또는 두 개, 크로스 바를 맞고 득점이 되었을 때
- 볼이 골키퍼 또는 수비 팀의 다른 선수와 골 포스트 중 하나 또는 두 개, 크로스 바를 맞고 득점이 되지 않았을 때
- 직접 프리킥, 간접 프리킥 또는 페널티 킥으로 처벌되는 어떤 위반도 없을 때.

이 시간 동안 어느 한 팀이 여섯 번째 누적 파울을 하기 전에 직접 프리킥으로 처벌하는 위반을 범했다면, 다음 상황에서 시간이 종료된다.

- 볼을 골로 직접 차지 않았을 때
- 볼이 골로 바로 들어가 득점이 되는 경우
- 볼이 경기장의 경계선을 떠나는 경우
- 볼이 골키퍼 또는 수비 팀의 다른 선수와 골 포스트 중 하나 또는 두 개, 크로스 바를 맞고 득점이 되었을 때
- 볼이 골키퍼 또는 수비 팀의 다른 선수와 골 포스트 중 하나 또는 두 개, 크로스 바를 맞고 득점이 되지 않았을 때
- 볼이 킥을 하는 팀의 선수가 터치 했을 때
- 직접 프리킥, 간접 프리킥 또는 페널티 킥으로 처벌되는 어떤 위반도 없을 때.

경기 중에 간접 프리킥으로 처벌되는 위반을 범했다면 다음 상황에서 시간이 종료된다.

- 볼이 골로 향하는 동안 다른 선수의 터치 없이 또는 골 포스트 중 하나 또는 두 개, 크로스 바를 맞고 골로 직접 들어가 득점으로 인정되지 않는 경우
- 볼이 경기장의 경계선을 떠나는 경우
- 볼이 킥을 한 선수가 아닌 공격 팀 또는 수비 팀의 다른 선수나 골키퍼가 터치 된 후 골 포스트 중 하나 또는 두 개, 크로스 바를 맞고 득점이 되었을 때
- 볼이 킥을 한 선수가 아닌 공격 팀 또는 수비 팀의 다른 선수나 골키퍼가 터치 된 후 골 포스트 중 하나 또는 두 개, 크로스 바를 맞고 득점이 되지 않았을 때
- 직접 프리킥, 간접 프리킥 또는 페널티 킥으로 처벌되는 어떤 위반도 없을 때.

Time-out

The teams are entitled to a one-minute time-out in each period.

The following conditions apply:

- The team officials are authorised to request the third referee, or the timekeeper if there is no third referee, for a one-minute time-out using the document provided
- The timekeeper grants the time-out when the team that has requested it is in possession of the ball and the ball is out of play, using a different whistle or acoustic signal from the ones used by the referees
- During the time-out, the players may remain on or off the pitch. In order to have a drink, the players must leave the pitch
- During the time-out, the substitutes must stay off the pitch
- During the time-out, officials are not allowed to give instructions on the pitch
- Substitutions may only be made after the acoustic signal or whistle has sounded to indicate the end of the time-out
- A team that does not request a time-out in the first period of the match is only entitled to one time-out during the second half
- If there is neither a third referee nor a timekeeper, a team official may request the referees for a time-out
- There are no time-outs during extra time, if played

작전 타임

양팀은 전, 후반전 중 각 1분간의 작전 타임을 요청할 수 있다.

다음 조건들이 적용된다:

- 팀 임원은 대기심, 혹은 대기심이 없다면 계시원에게, 1분간의 작전 타임을 제공된 문서를 사용하여 요청할 수 있다.
- 계시원은 볼이 아웃 오프 플레이가 될 때 작전 타임을 요청한 팀이 볼의 소유권이 주어진다 면 주심들이 사용하는 것과 다른 휘슬 또는 음향 신호를 사용하여 작전 타임을 부여한다.
- 작전 타임 동안, 선수들은 경기장 위 또는 밖에 있을 수 있다. 음료수를 마시기 위해서는 선수들은 경기장을 떠나야 한다.
- 작전 타임 동안, 교체 선수들은 경기장 밖에 머물러야 한다.
- 작전 타임 동안, 경기장 위에서 지시를 할 수 없다.
- 교체는 작전 타임의 종료를 알리는 휘슬 또는 음향 신호가 울린 후에만 가능하다.
- 전반전에 작전 타임을 요청하지 않은 팀은 후반전에 한 번의 작전 타임만 가능하다.
- 대기심과 계시원이 없다면 팀 임원은 작전 타임을 주심에게 요청할 수 있다.
- 연장전을 한다면 연장전에는 어떠한 작전 타임도 없다.

Half-time interval

Players are entitled to an interval at half-time.

The half-time interval must not exceed 15 minutes.

Competition rules must state the duration of the half-time interval.

The duration of the half-time interval may be altered only with the consent of the referee.

Abandoned match

An abandoned match is replayed unless the competition rules provide otherwise.

하프 타임 휴식

선수는 하프 타임 휴식에 대한 권리를 갖고 있다.

하프 타임 휴식은 15분을 초과하지 않아야 한다.

대회 규정은 하프 타임 휴식 시간을 반드시 규정하여야 한다.

하프 타임 휴식의 시간은 주심의 승인에 의해서만 변경될 수 있다.

포기된 경기

대회 규정에 따라 명시되어 있지 않다면, 포기된 경기는 재경기를 실시한다.

Preliminaries

A coin is tossed and the team that wins the toss decides which goal it will attack in the first half of the match.

The other team takes the kick-off to start the match.

The team that wins the toss takes the kick-off to start the second half of the match.

In the second half of the match, the teams change ends and attack the opposite goals.

Kick-off

A kick-off is a way of starting or restarting play:

- at the start of the match
- after a goal has been scored
- at the start of the second half of the match
- at the start of each period of extra time, where applicable

A goal may not be scored directly from the kick-off.

Procedure

- All players must be in their own half of the pitch
- The opponents of the team taking the kick-off are at least 3 m from the ball until it is in play
- The ball must be stationary on the centre mark
- The referee gives a signal
- The ball is in play when it is kicked and moves forward

After a team scores a goal, provided that the period has not ended, the kick-off is taken by the other team

준비

동전으로 토스해서 이긴 팀이 전반전에 공격할 골을 결정한다.

상대 팀은 경기를 시작하기 위한 킥-오프를 실시한다.

토스를 이긴 팀은 경기의 후반전을 시작하기 위한 킥-오프를 한다.

경기의 후반전에, 양 팀은 진영을 바꾸어 반대편 골을 향해 공격한다.

킥-오프

킥-오프는 플레이를 시작 또는 재개하는 방법이다.

- 경기 시작 때
- 득점이 된 후
- 경기의 후반전 시작 때
- 연장전을 할 경우, 연장전의 전, 후반전의 시작 시

킥-오프에서 직접 득점이 될 수 없다.

절차

- 모든 선수들은 자신의 진영에 위치해야 한다.
- 킥-오프를 실시하는 팀의 상대편은 볼이 인 플레이가 될 때까지 볼에서 최소 3m 떨어져 있어야 한다.
- 볼은 센터 마크 위에 정지되어 있어야 한다.
- 주심은 신호를 한다.
- 볼이 킥이 되어 앞으로 이동하면 인 플레이이다.

한 팀이 득점한 후, 경기가 종료되지 않았다면, 킥-오프는 상대 팀에 의해 실시한다.

Infringements and sanctions

If the ball is in play and the player taking the kick-off touches the ball again (except with his hands) before it has touched another player :

- an indirect free kick is awarded to the opposing team, to be taken from the position of the ball when the infringement occurred (see Law 13 – Position of free kick)

If the ball is in play and the player taking the kick-off deliberately handles the ball before it has touched another player:

- an direct free kick is awarded to the opposing team, to be taken from the position of the ball when the infringement occurred (see Law 13 – Position of free kick) and his team is sanctioned with an accumulated foul

In the event of any other infringement of the kick-off procedure:

- the kick-off is retaken and the advantage cannot be applied

Dropped ball

If, while the ball is still in play, the referees are required to stop play temporarily for any reason not mentioned elsewhere in the Futsal Laws of the Game, the match is restarted with a dropped ball. The match is also restarted with a dropped ball when provided for in the Futsal Laws of the Game.

Procedure

The referee or second referee drops the ball from the position of the ball when play was stopped, unless play was stopped inside the penalty area, in which case one of the referees drops the ball on the penalty area line at the point nearest to where the ball was located when play was stopped.

Play restarts when the ball touches the ground within the boundaries of the pitch. If the ball leaves the pitch after it makes contact with the ground, without a player touching it after being in play, the ball is dropped at the same point where it was dropped the first time.

위반과 처벌

다른 선수가 터치하기 전에 킥 오프를 실시한 선수가 인 플레이 된 볼을 다시 터치 (손은 제외)한다면:

- 위반이 발생한 볼의 위치에서 상대 팀에게 간접 프리킥을 부여한다. (참조, 규칙13 – 프리킥의 위치)

다른 선수가 터치하기 전에 킥 오프를 실시한 선수가 인 플레이 된 볼을 의도적으로 핸드볼을 한다면:

- 위반이 발생한 볼의 위치에서 상대 팀에게 직접 프리킥을 부여하고 (참조, 규칙13-프리킥의 위치) 그의 팀은 누적 파울로 처벌한다.

킥-오프절차의 다른 위반의 경우에는:

- 킥-오프는 다시 진행되고 어드밴티지는 적용될 수 없다.

드롭 볼

볼이 인 플레이 일 때, 주심들이 경기 규칙 어디에도 언급되지 않은 이유로 일시적으로 플레이를 중지시켜야 한다면, 경기는 드롭 볼로 재개한다.

경기 재개를 위한 드롭 볼 방법은 풋살 경기 규칙에서 제공된다.

절차

주심 또는 제2주심은 플레이가 페널티에어리어 내에서 중단된 경우를 제외하고 플레이가 중단되었을 때 볼이 있던 위치에서 드롭 볼로 재개한다. 볼이 페널티 에어리어 내에서 중단되었다면, 주심들은 플레이가 중단되었을 때 볼이 있던 지점에서 가장 가까운 지점의 페널티 에어리어 라인 위에서 드롭 볼로 재개한다.

플레이는 볼이 경기장의 경계선 내의 지면에 바운드 될 때 재개된다. 선수가 인 플레이 되고 있는 볼을 선수의 터치 없이 지면에 바운드된 후에 경기장을 벗어났다면, 첫 번째 떨어뜨린 동일 지점에서 볼을 떨어뜨린다.

LAW 8

The Start and Restart of Play

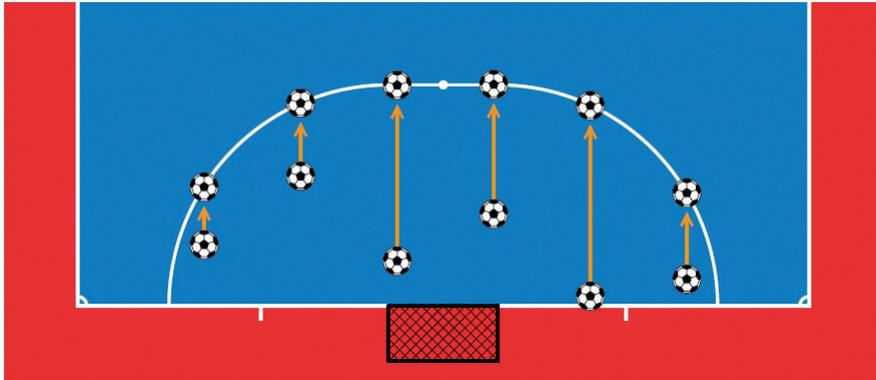

Infringements and sanctions

The ball is dropped again at the same place where it was dropped the first time:

- if it is touched by a player before it makes contact with the ground
- if the ball leaves the pitch after it makes contact with the ground without a player touching it
- if any infringement is committed before the ball makes contact with the ground

if, after the ball has made contact with the ground, a player kicks it once directly towards one of the goals and the ball goes directly:

- into the opponent's goal, a goal clearance is awarded
- into the team's own goal, a corner kick is awarded to the opposing team

if, after the ball has made contact with the ground, a player kicks the ball with more than one touch towards one of the goals and:

- the ball enters one of the goals, a goal is awarded

규칙 8

플레이의 시작과 재개

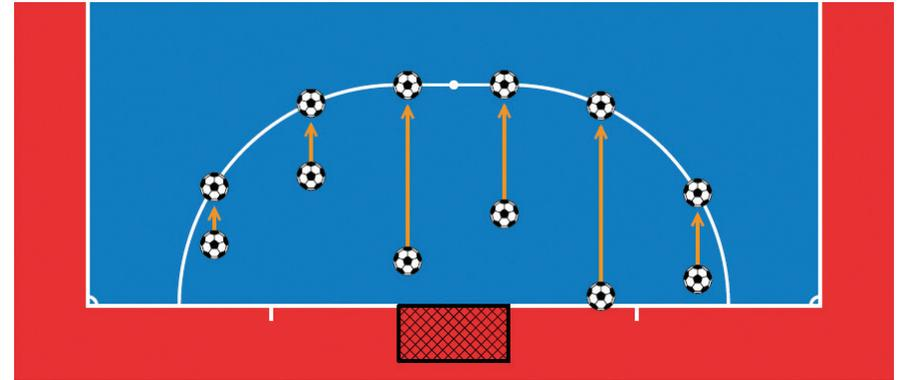

위반과 처벌

다음의 경우에는 처음 드롭 볼을 실시한 장소에서 다시 한다.

- 만약 볼이 지면에 닿기 전 선수에 의해 터치된 경우
- 만약 볼이 지면에 닿은 후 선수의 터치 없이 경기장을 벗어난 경우
- 볼이 지면에 닿기 전 어떤 위반이 발생한 경우

볼이 지면에 닿은 후, 선수가 한 번에 직접 킥한 볼이 골 중 한 골로 직접 들어간다면:

- 볼이 상대 팀의 골로 들어간 경우, 골 클리어스가 주어진다.
- 볼이 자기 팀의 골로 들어간 경우, 상대 팀에게 코너킥이 주어진다.

볼이 지면에 닿은 후, 한 선수가 한 번 이상 터치해 킥한 볼이 골 중 한 골로 향한다면:

- 볼이 골 중 하나로 들어가면, 골로 주어진다.

Ball out of play

The ball is out of play when:

- it has wholly crossed the goal line or touch line whether on the ground or in the air
- play has been stopped by the referees
- it hits the ceiling

Ball in play

The ball is in play at all other times, including when:

- it rebounds off a goalpost or crossbar and remains on the pitch
- it rebounds off the referees when they are on the pitch

Indoor pitch

The minimum height of ceilings is 4 m and is stipulated in the competition rules.

If the ball hits the ceiling while in play, the game is restarted with a kick-in taken by the opponents of the team that last touched the ball. The kick-in is taken from the point on the touch line nearest to the place on the ground above which the ball hit the ceiling (see Law 15 – Position of kick-in).

볼의 아웃 오브 플레이

볼이 다음의 경우일 때 아웃 오브 플레이이다:

- 볼 전체가 지면 또는 공중으로 터치 라인 또는 골 라인을 완전히 넘어 갔을 때
- 플레이가 주심들에 의해 중단되었을 때
- 천장에 부딪혔을 때

볼의 인 플레이

다음의 경우일 때 볼은 인 플레이이다:

- 볼이 골 포스트 또는 크로스바를 맞고 튀어 나와 경기장내에 남아 있을 때
- 볼이 경기장 내에 있는 주심들을 맞고 경기장내로 되돌아 왔을 때

실내 경기장

천장의 최소높이는 4m이고 대회 규정에 명시한다.

볼이 인 플레이 동안 천장에 부딪혔다면, 경기는 마지막으로 볼을 터치한 팀의 상대팀의 킥-인으로 재개된다. 킥-인은 볼이 천장에 부딪힌 지점의 바로 아래의 지면에서 가까운 터치 라인 위에서 진행된다. (규칙 15-킥-인의 위치 참조)

Goal scored

A goal is scored when the whole of the ball passes over the goal line, between the goalposts and under the crossbar, provided that no infringement of the Futsal Laws of the Game has been committed previously by the team scoring the goal.

A goal is disallowed if the goalkeeper of the attacking team throws or hits the ball intentionally with his hand or arm from inside his own penalty area and is the last player to touch or play the ball. The match is restarted with a goal clearance to the opposing team.

If, after a goal is scored, the referees realize, before play restarts, that the team that scored the goal is playing with an extra player or has carried out a substitution incorrectly, they must disallow the goal and restart play with an indirect free kick to be taken by the opponents of the offending player from any point inside the penalty area. If the kick-off has already been taken, they sanction the offending player in accordance with Law 3, but the goal is allowed. The referees report the fact to the appropriate authorities. If the goal was scored by the other team, they must allow it.

Winning team

The team scoring the greater number of goals during a match is the winner. If both teams score an equal number of goals, or if no goals are scored, the match is drawn.

Competition rules

When the competition rules require there to be a winning team after a match or home-and-away tie, the following are the only permitted procedures for determining the winning team :

- away goals rule
- extra time
- kicks from the penalty mark

These procedures are described in the section entitled “Procedures to Determine the Winner of a Match or Home-and-Away Tie”.

득점

득점 전에 풋살 경기규칙을 위반하지 않고, 볼 전체가 골포스트 사이와 크로스바 아래의 골 라인을 완전히 넘어갔을 때 득점이 된다.

공격하는 팀의 골키퍼가 자신의 페널티 에어리어 안에서 의도적으로 손 또는 팔로 볼을 던지거나 쳐서 플레이 또는 터치한 마지막 선수라면 득점은 인정되지 않는다. 경기 재개는 상대 팀에게 골 클리어스로 한다.

득점 된 후에 그리고 플레이가 재개되기 전에, 득점한 팀이 추가 선수로 플레이 했거나 올바르지 않게 교체를 수행했다는 것을 주심들이 알았다면, 주심들은 득점을 인정해서는 안되고 페널티 에어리어 안의 어느 곳에서 위반한 선수의 상대 팀의 간접 프리킥으로 플레이를 재개한다. 주심들이 규칙3에 따라 상대 선수를 처벌하고 킥-오프가 이미 재개 되었다면 득점은 인정된다. 주심들은 해당기관에 이러한 사실을 보고한다. 다른 팀에 의해 득점이 되었다면 주심들은 득점을 인정해야 한다.

승리 팀

경기 동안 더 많은 득점을 한 팀이 승리 팀이다. 양 팀이 같은 수의 득점 또는 무득점이라면, 경기는 무승부이다.

대회 규정

대회 규정상 무승부의 경기 또는 홈 앤드 어웨이 경기에서 승리 팀이 있어야만 하는 경우, 다음 방법으로 승리 팀을 결정하도록 한다.

- 어웨이 득점
- 연장전
- 승부차기

이러한 과정들은 “경기의 승자를 결정하는 방법 또는 홈 앤드 어웨이” 부분에 기재되어 있다.

LAW 11 Offside

There is no offside in futsal.

규칙 11 오프사이드

풋살에는 오프사이드가 없다.

Fouls and acts of misconduct are infringements of the Futsal Laws of the Game that are penalized as follows:

Fouls

Fouls are penalized with a direct free kick, penalty kick or indirect free kick.

Fouls penalised with a direct free kick

A direct free kick is awarded to the opposing team if a player commits any of the following seven offences in a manner considered by the referees to be careless, reckless or using excessive force:

- Kicks or attempts to kick an opponent
- Trips an opponent
- Jumps at an opponent
- Charges an opponent
- Strikes or attempts to strike an opponent
- Pushes an opponent
- Tackles an opponent

A direct free kick is also awarded to the opposing team if a player commits any of the following three offences:

- Holds an opponent
- Spits at an opponent
- Handles the ball deliberately (except for the goalkeeper within his own penalty area)

A direct free kick is taken from the place where the offence occurred (see Law 13 – Position of free kick)

The above offences are accumulated fouls.

반칙과 불법행위는 다음에 따라 처벌된다:

반칙

반칙은 직접 프리킥, 페널티 킥, 간접 프리킥으로 처벌된다.

직접 프리킥으로 처벌되는 반칙

직접 프리킥은 선수가 주심들의 견해로 조심성 없이, 무모하게, 또는 과도한 힘을 사용하여 다음 7개의 반칙 중 어느 것을 범했을 경우 상대팀에게 부여된다.

상대 팀에게 직접 프리킥이 부여된다:

- 상대 선수를 차거나 차려고 시도했을 때
- 상대 선수를 걸었을 때
- 상대 선수에게 뛰어 덤벼들었을 때
- 상대 선수를 차징 했을 때
- 상대 선수를 때리거나 때리려고 시도했을 때
- 상대 선수를 밀었을 때
- 상대 선수를 태클했을 때

선수가 다음 3개의 반칙 중 어느 한 가지를 범한다면, 직접 프리킥은 역시 상대 팀에게 부여된다:

- 상대 선수를 붙잡았을 때
- 상대 선수에게 침을 뱉었을 때
- 의도적으로 볼에 손을 댔을 때 (자신의 페널티 에어리어 내에 있는 골키퍼는 제외)

직접 프리킥은 반칙이 발생한 지점에서 실시된다.
(참조, 규칙13-프리킥의 위치)

위의 반칙들은 누적되는 반칙이다.

Fouls penalised with a penalty kick

A penalty kick is awarded if any of the above ten offences is committed by a player inside his own penalty area, irrespective of the position of the ball, provided it is in play.

Fouls penalised with an indirect free kick

An indirect free kick is awarded to the opposing team if a goalkeeper commits any of the following four offences:

- Controls the ball with his hands or feet in his own half of the pitch for more than four seconds
- After playing the ball, he touches it again in his own half of the pitch after it has been deliberately played to him by a team-mate without an opponent playing or touching it
- Touches the ball with his hands inside his own penalty area after it has been deliberately kicked to him by a team-mate
- Touches the ball with his hands inside his own penalty area after he has received it directly from a kick-in by a team-mate

An indirect free kick is also awarded to the opposing team if, in the opinion of the referees, a player:

- plays in a dangerous manner in the presence of an opponent
- impedes the progress of an opponent
- prevents the goalkeeper from releasing the ball from his hands
- commits against a team-mate one of the nine offences penalized with a direct free kick if they are committed against an opponent
- commits any other infringement not previously mentioned in Law 12 or in any other Law, for which play is stopped to caution or dismiss a player

The indirect free kick is taken from the place where the offence occurred (see Law 13 – Position of free kick).

페널티 킥으로 처벌되는 반칙

인 플레이 중에, 볼의 위치와 관계없이, 선수가 자신의 페널티 에어리어 내에서 위의 10가지 반칙 중 어느 한가지를 범한다면 페널티 킥이 부여된다

간접 프리킥으로 처벌되는 반칙

골키퍼가 다음 4가지 반칙 중 어느 것을 범한다면, 간접 프리킥이 상대 팀에게 부여된다:

- 자기 진영에서 볼을 손 또는 발로 4초 이상 컨트롤 했을 때
- 볼을 플레이 한 후, 상대 선수가 볼을 플레이 또는 터치하지 않은 상태에서 팀 동료가 의도적으로 플레이 한 볼을 자기 진영에서 재차 터치 했을 때
- 팀 동료가 의도적으로 킥한 볼을 자신의 페널티 에어리어 내에서 손으로 터치 했을 때.
- 팀 동료가 직접 킥-인한 볼을 자신의 페널티 에어리어 내에서 손으로 터치 했을 때.

주심들의 견해로, 선수가 다음의 행동을 한다면, 역시 상대 팀에게 간접 프리킥이 부여된다:

- 상대 선수 앞에서 위험한 태도로 플레이를 한 경우
- 상대 선수의 진행을 방해한 경우
- 손에서 볼을 방출하는 골키퍼를 방해한 경우
- 직접 프리킥으로 처벌되는 9가지 반칙 중의 하나를 팀 동료에게 범한 경우
- 규칙12 또는 기타 규칙에서 언급되어 있지 않은, 다른 위반을 범하여 선수를 경고 또는 퇴장시키기 위해서 플레이를 중단시킨 경우

간접 프리킥은 반칙이 발생한 지점에서 실시된다.
(참조, 규칙13-프리킥의 위치)

Misconduct

Misconduct is penalized with a caution or a sending-off.

Disciplinary sanctions

The yellow card is used to communicate that a player or substitute has been cautioned.

The red card is used to communicate that a player or substitute has been sent off.

Only a player or substitute may be shown the red or yellow card. The relevant card is shown publicly on the pitch if the match has started. In other cases, the referees verbally inform the players and team officials of the disciplinary sanction taken.

The referees have the authority to take disciplinary sanctions from the moment they enter the premises where the pitch is located before the start of the match until they leave them.

A player who commits a cautionable or sending-off offence, either on or off the pitch, whether directed towards an opponent, a team-mate, the referees or any other person, is disciplined according to the nature of the offence committed.

Cautionable offences

A player is cautioned if he commits any of the following seven offences:

- Unsporting behaviour
- Dissent by word or action
- Persistent infringement of the Futsal Laws of the Game
- Delaying the restart of play

불법행위

불법행위는 경고 또는 퇴장으로 처벌된다.

징계 처벌

옐로우 카드는 선수 또는 교체 선수에게 경고를 할 경우 사용한다.

레드 카드는 선수 또는 교체 선수를 퇴장시키기 위해 사용한다.

오직 선수 또는 교체 선수에게만 레드 또는 옐로우 카드를 제시 할 수 있다. 경기가 시작되었다면, 관련된 카드는 경기장 위에서 공개적으로 보여준다. 다른 경우에는, 주심들은 선수와 팀 임원에게 조치한 징계 처벌을 구두로 알린다.

주심들은 경기장이 위치한 구내에 들어가는 순간부터 경기의 시작 전 그리고 경기장을 떠날 때까지 징계 처벌을 취할 수 있는 권한을 가진다.

경기장 안 또는 밖에서, 상대 선수, 팀 동료, 심판들, 또는 그 밖에 모든 사람들에게 경고성 또는 퇴장성 반칙을 범한 선수는, 범한 반칙의 성격에 따라 징계한다.

경고성 반칙

선수가 다음 7가지 반칙들 중 어느 한가지를 범한다면 경고를 제시 받는다:

- 반스포츠적 행위를 한 경우
- 말 또는 행동으로 항의한 경우
- 풋살 경기 규칙의 지속적인 위반을 한 경우
- 플레이 재개를 지연시킬 경우

- Failure to respect the required distance when play is restarted with a corner kick, free kick or kick-in (defending players)
- Entering or re-entering the pitch without the referees' permission or In contravention of the substitution procedure
- Deliberately leaving the pitch without the referees' permission

A substitute is cautioned if he commits any of the following four infringements:

- Unsporting behaviour
- Dissent by word or action
- Delaying the restart of play
- Entering the pitch in contravention of the substitution procedure

Sending-off offences

A player or substitute is sent-off if he commits any of the following seven offences:

- Serious foul play
- Violent conduct
- Spitting at an opponent or any other person
- Denying the opposing team a goal or an obvious goal-scoring opportunity by deliberately handling the ball (this does not apply to a goalkeeper within his own penalty area)
- Denying an obvious goal-scoring opportunity to an opponent moving towards the player's goal by an offence punishable by a free kick or a penalty kick
- Using offensive, insulting or abusive language and/or gestures
- Receiving a second caution in the same match

A substitute is sent-off if he commits the following offence:

- Denying a goal or an obvious goal-scoring opportunity

A player or substitute who has been sent-off must leave the vicinity of the pitch and the technical area.

- 플레이가 프리킥, 코너킥, 또는 킥-인으로 재개 될 때, 규정된 거리를 지키지 않을 경우 (수비 선수들)
- 주심의 허락 없이 경기장으로 입장 또는 재 입장하거나 교체 절차를 위반한 경우
- 주심의 허락 없이 의도적으로 경기장을 떠난 경우

교체 선수가 다음 4가지 위반 중 어느 한 가지를 범한 경우:

- 반스포츠적 행위를 한 경우
- 말 또는 행동으로 항의한 경우
- 플레이의 재개를 지연시킬 경우
- 교체 절차를 위반하여 경기장에 입장한 경우

퇴장성 반칙

선수 또는 교체 선수가 다음 7가지 반칙들 중 어느 한 가지를 범한다면 퇴장된다:

- 심한 반칙 플레이를 한 경우
- 난폭한 행위를 한 경우
- 상대 선수 또는 그 밖의 사람에게 침을 뱉은 경우
- 의도적인 핸드볼로 상대 팀의 득점 또는 명백한 득점 기회를 저지할 경우 (이는 자신의 페널티 에어리어 내에 있는 골키퍼에게는 적용되지 않는다.)
- 프리킥 또는 페널티 킥으로 처벌할 수 있는 반칙으로 골을 향해 이동하고 있는 상대 선수의 명백한 득점 기회를 저지시킨 경우
- 공격적, 모욕적 또는 욕설적인 언어를 사용 그리고/또는 행동을 한 경우
- 한 경기에서 두 번째 경고를 받은 경우

교체 선수가 다음과 같은 반칙을 범한다면 퇴장이다:

- 득점 또는 명백한 득점 기회를 저지한 경우

퇴장된 선수나 교체 선수는 경기장과 기술지역 주변을 반드시 떠나야 한다.

Types of free kick

Free kicks are either direct or indirect.

The direct free kick

Signal

One of the referees signals the direct free kick by keeping one arm horizontal and pointing in the direction the kick has to be taken. The referee points to the ground with his other hand to make it plain to the third referee and the timekeeper that it is an accumulated foul.

Ball enters the goal

- If a direct free kick is kicked directly into the opponents' goal, a goal is awarded
- If a direct free kick is kicked directly into the team's own goal, a corner kick is awarded to the opposing team

Accumulated fouls

- Accumulated fouls are those penalized with a direct free kick or penalty kick mentioned in Law 12
- The accumulated fouls committed by each team in each period are recorded in the match report
- The referees may allow play to continue by applying the advantage if the team has not previously committed five accumulated fouls and the opposing team is not denied a goal or an obvious goal scoring opportunity
- If they apply the advantage, the referees use the mandatory signals to indicate an Accumulated foul to the timekeeper and third referee as soon as the ball is out of play
- If extra time is played, accumulated fouls from the second period continue to accumulate during extra time

프리킥의 종류

프리킥은 직접 프리킥과 간접 프리킥이 있다.

직접 프리킥

신호

주심들 중 한 명은 킥을 하는 방향으로 한 팔을 수평으로 유지하여 직접 프리킥을 표시한다. 주심은 다른 손으로 경기장 지면을 가리키며 대기심 또는 계시원에게 누적된 반칙을 알린다.

볼이 골에 들어간다

- 직접 프리킥 한 볼이 상대 팀의 골에 직접 들어가면, 득점이 부여된다
- 직접 프리킥 한 볼이 자기 팀의 골로 직접 들어가면, 상대 팀에게 코너 킥이 부여된다.

누적되는 반칙

- 누적되는 반칙들은 규칙12조에 언급된 직접 프리킥 또는 페널티 킥으로 처벌된 것이다.
- 각 팀이 전, 후반전에 범한 누적된 반칙을 경기 보고서에 기록한다.
- 팀이 아직 5개의 누적된 반칙을 범하지 않았고 상대팀이 득점 또는 명백한 득점기회가 저지되지 않았다면 주심들은 플레이를 계속하도록 하기 위해 어드밴티지를 적용할 수 있다.
- 어드밴티지를 적용했다면, 주심들은 볼이 아웃 오브 플레이가 된 후 즉시 계시원과 대기심에게 누적된 반칙을 표시하여야 한다.
- 연장전을 한다면, 후반전에 누적된 반칙 수에 계속 합쳐져야 한다.

The indirect free kick

Signal

The referees indicate an indirect free kick by raising their arms above their heads. They maintain their arms in that position until the kick has been taken and the ball has touched another player or goes out of play.

Ball enters the goal

A goal can be scored only if the ball subsequently touches another player before it enters the goal :

- If an indirect free kick is kicked directly into the opponents' goal, a goal clearance is awarded
- If an indirect free kick is kicked directly into the team's own goal, a corner kick is awarded to the opposing team

Procedure

For both direct and indirect free kicks, the ball must be stationary when the kick is taken.

Direct free kick beginning with the sixth accumulated foul by each team

- The player taking the free kick kicks the ball with the intention of scoring a goal and may not pass the ball to a team-mate
- Once the free kick has been taken, no player may touch the ball until it has been touched by the defending goalkeeper, rebounded off one of the goalposts or the crossbar, or left the pitch
- If a player commits his team's sixth accumulated foul in the opposing team's half or in his own half in the area bordered by the halfway line and an imaginary line parallel to the halfway line passing through the second penalty mark, the free kick is taken from the second penalty mark. The location of the second penalty mark is indicated in Law 1. The free kick is taken in accordance with the section entitled "Position of free kick"

간접 프리킥

신호

주심들은 자신의 팔을 머리 위로 올려 간접 프리킥을 표시한다.

주심들은 킥이 실시되고 다른 선수가 볼을 터치하거나 아웃 오브 플레이 될 때까지 그 자세를 유지한다.

볼이 골에 들어간다

볼이 골에 들어가기 전에 다른 선수가 터치한 경우에만 득점이 된다.

- 간접 프리킥 한 볼이 상대 팀의 골로 직접 들어가면, 상대 팀에게 골 클리어스가 부여된다.
- 간접 프리킥 한 볼이 자기 팀의 골로 직접 들어가면, 상대 팀에게 코너 킥이 부여된다.

절차

모든 직접 및 간접 프리킥은 볼이 정지된 상태에서 실행한다.

각 팀의 여섯 번째 누적된 반칙으로 시작하는 직접 프리킥

- 프리킥을 하는 선수는 득점을 위한 의도로 볼을 차고 팀 동료에게 패스를 할 수 없다.
- 프리킥이 시행되면, 수비 팀 골키퍼가 볼을 터치하거나 골 포스트 또는 크로스바를 맞고 나오거나 경기장 밖으로 볼이 나가기 전까지 어떠한 선수도 볼을 터치 할 수 없다.
- 한 선수가 상대 진영 또는 자신의 팀 진영 중 하프라인과 두 번째 페널티 마크를 통과하는 하프라인과 평행한 가상선 사이에서 여섯 번째 누적과실을 범했다면 두 번째 페널티 마크에서 프리킥을 한다. 두 번째 페널티 마크의 위치는 규칙1에 명시되어 있다. 이 책에서 "프리킥의 위치" 라고 되어 있는 부분에 따라 프리킥을 진행한다.

LAW 13 Free Kicks

- If a player commits his team's sixth accumulated foul in his own half of the pitch between the imaginary 10 m line and the goal line but outside the penalty area, the attacking team decides whether to take it from the second penalty mark or the place where the infringement occurred
- Beginning with the sixth accumulated foul, additional time is allowed to take a direct free kick at the end of each half or at the end of each period of extra time

Position of free kick

Free kick outside the penalty area

- All opponents must be at least 5 m from the ball until it is in play
- The ball is in play when it is kicked and moves
- The free kick is taken from the place where the infringement occurred or from the position of the ball when the infringement occurred [according to the infringement] or from the second penalty mark

Direct or indirect free kick inside the penalty area to the defending team

- All opponents must be at least 5 m from the ball until it is in play
- All opponents must remain outside the penalty area until the ball is in play
- The ball is in play when it is kicked directly out of the penalty area
- A free kick awarded in the penalty area may be taken from any point inside that area

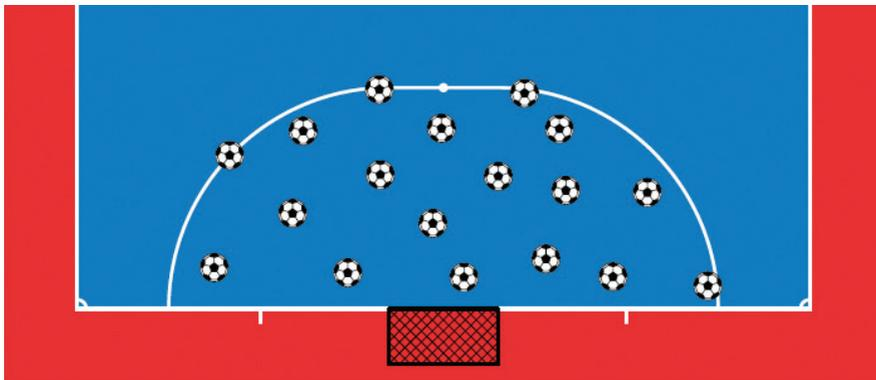

규칙 13 프리킥

- 한 선수가 자신의 진영 중 페널티 에어리어 밖의 가상의 10m선과 골 라인 사이에서 여섯 번째 누적과울을 범했다면, 공격하는 팀은 두 번째 페널티 마크에서 킥을 할지 또는 위반이 발생한 지점에서 프리킥을 할지를 결정한다.
- 전, 후반전 또는 연장 전, 후반전이 종료 때 여섯 번째 누적과울로 시작되는 직접 프리킥을 하도록 추가 시간이 주어져야 한다.

프리킥의 위치

페널티 에어리어 밖에서의 프리킥

- 모든 상대 선수들은 인 플레이가 될 때까지 볼에서 최소 5m 떨어져 있어야 한다.
- 볼이 킥이 되어 이동하면 인 플레이이다.
- 프리킥은 위반이 발생한 지점에서 또는 위반이 발생(위반에 따라)하였을 때 볼의 위치에서 또는 두 번째 페널티 마크에서 실시한다.

수비 팀의 페널티 에어리어 내에서의 직접 또는 간접 프리킥

- 상대 선수들은 인 플레이 될 때까지 볼에서 최소 5m 떨어져 있어야 한다.
- 상대 선수들은 볼이 인 플레이 될 때까지 페널티 에어리어 밖에 있어야 한다.
- 페널티 에어리어 밖으로 직접 킥이 된 경우 인 플레이이다.
- 페널티 에어리어 내에서 부여된 프리킥은 페널티 에어리어 내 모든 지점에서 실시할 수 있다.

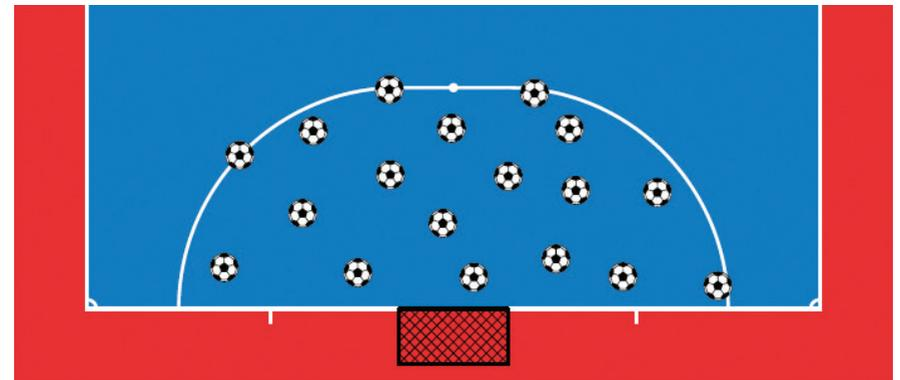

LAW 13 Free Kicks

Direct free kick beginning with the sixth accumulated foul in each period

- The defending team's players may not form a wall to defend free kicks
- The player taking the kick is properly identified
- The goalkeeper remains in his penalty area at a distance of at least 5 m from the ball
- The players remain on the pitch, except the kicker if he wishes
- The players, except the kicker and the defending goalkeeper, remain behind an imaginary line that is level with the ball and parallel to the goal line and outside the penalty area, at a distance of 5 m from the ball. They may not obstruct the player taking the free kick. No player, except the kicker, may cross this imaginary line until the ball is in play

Indirect free kick for the attacking team

- All opponents must be at least 5 m from the ball until it is in play
- The ball is in play when it is kicked and moves
- An indirect free kick conceded in the penalty area is taken from the penalty area line at the point nearest to where the offence was committed

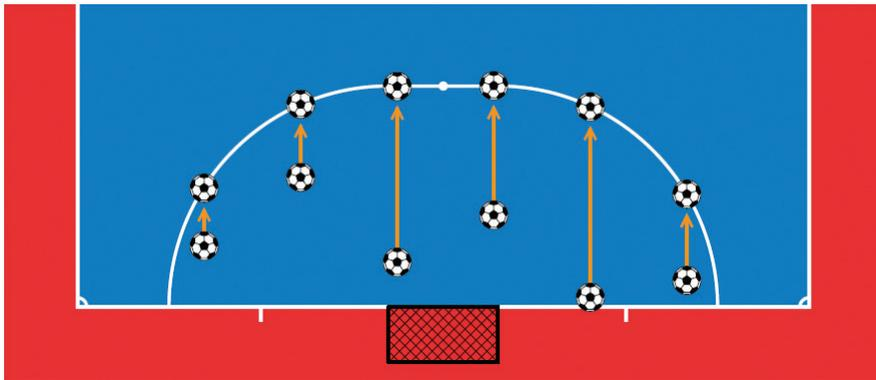

규칙 13 프리킥

전, 후반 각각 여섯 번째 누적 파울로 시작하는 직접 프리킥

- 수비 팀의 선수들은 프리킥을 막기 위해 벽을 만들 수 없다
- 킥을 하는 선수는 정확히 확인되어야 한다.
- 골키퍼는 볼에서 최소한 5m 떨어진 자신의 페널티 에어리어 내에 있어야 한다.
- 키커(그가 원한다면)를 제외한 모든 선수들은 경기장에 있어야 한다.
- 선수들은, 키커와 수비 측 골키퍼를 제외하고, 모든 선수들은 골 라인과 평행이 되고 볼과 수평이 되는 가상의 선 뒤쪽에 있어야 하고 페널티 에어리어 밖에 있어야 하며, 볼에서 5m 떨어져 있어야 한다. 선수들은 프리킥을 차는 선수를 방해해서는 안 된다. 키커를 제외한 어떠한 선수도, 볼이 인 플레이 될 때까지 가상의 선을 넘어서는 안 된다.

공격 팀의 간접 프리킥

- 모든 상대방은 볼이 인 플레이 될 때까지 볼로부터 최소한 5m 떨어져야 한다.
- 킥이 되어 이동하면 인 플레이이다.
- 페널티 에어리어 내에서의 간접 프리킥은 반칙을 범한 지점에서 가장 가까운 페널티 에어리어 라인 위에서 한다

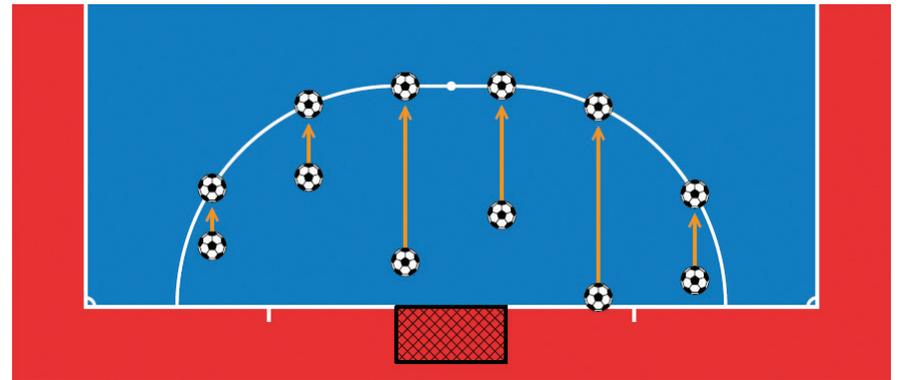

Infringements and sanctions

If, when a free kick is taken, an opponent is closer to the ball than the required distance:

- the kick is retaken and the offending player is cautioned, unless the advantage can be applied or another infringement is committed that is punishable by a penalty kick. If the infringement is punishable by a free kick, the referees decide whether to punish the original infringement or the one committed subsequently. If the second infringement is punishable by a penalty kick or direct free kick, an accumulated foul is recorded against the offending team

If, when a free kick is taken by the defending team from inside its own penalty area, the ball is not kicked directly out of the penalty area:

- the kick is retaken

If the team taking the free kick takes more than four seconds:

- the referees award an indirect free kick to the opposing team, to be taken from the place where play was to be restarted (see Law 13 – Position of free kick)

Beginning with the sixth accumulated foul, if the player taking the kick does not do so with the intention of scoring a goal:

- the referees award an indirect free kick to the opposing team, to be taken from the place where play was to be restarted

Beginning with the sixth accumulated foul, if a free kick is taken by a team-mate of the player who had been identified previously:

- the referees stop play, caution him for unsporting behaviour and restart the match with an indirect free kick to the defending team to be taken from where he kicked the ball

위반과 처벌

프리킥이 실시될 때, 상대 선수가 규정된 거리보다 볼에 가까이 있다면:

- 어드밴티지를 적용했거나 페널티 킥으로 처벌하는 다른 위반을 범한 경우를 제외하고 킥을 다시 실시하고 위반한 선수는 경고를 받는다. 프리킥으로 처벌되는 위반이라면 주심들은 최초의 위반으로 처벌할지 아니면 뒤의 위반으로 처벌할지를 결정한다. 두 번째 위반이 페널티 킥 또는 직접 프리킥으로 처벌된다면 위반한 팀에 대해 누적 반칙으로 기록한다.

수비 팀이 자신의 페널티 에어리어 안에서 프리킥을 진행할 때, 볼을 페널티 에어리어 밖으로 직접 킥이 되지 않았다면:

- 킥을 다시 실시한다.

프리킥을 하는 팀이 킥을 하기까지 4초 이상이면:

- 주심들은 플레이를 재개한 지점에서, 상대팀에게 간접 프리킥을 부여한다. [참조, 규칙13 – 프리킥 위치]

여섯 번째 누적 반칙으로 시작되는 프리킥에서, 킥을 하는 선수가 득점하려는 의도로 킥을 하지 않았다면:

- 주심들은 플레이를 재개한 지점에서, 상대팀에게 간접 프리킥을 부여한다.

여섯 번째 누적 반칙으로 시작되는 프리킥에서, 사전에 확인된 선수의 팀 동료가 킥을 했다면:

- 주심들은 플레이를 중지하고, 반스포츠적 행위로 킥을 한 선수에게 경고를 주고 볼을 킥한 지점에서 수비 팀의 간접 프리킥으로 재개한다.

Free kick taken by a player other than the goalkeeper

If, after the ball is in play, the kicker touches the ball again (except with his hands) before it has touched another player:

- an indirect free kick is awarded to the opposing team, to be taken from the place where the infringement occurred (see Law 13 – Position of free kick)

If, after the ball is in play, the kicker deliberately handles the ball before it has touched another player:

- a direct free kick is awarded to the opposing team, to be taken from the place where the infringement occurred (see Law 13 – Position of free kick), and his team is sanctioned with an accumulated foul
- a penalty kick is awarded if the infringement was committed inside the kicker's penalty area and his team is sanctioned with an accumulated foul

Free kick taken by the goalkeeper

If, after the ball is in play, the goalkeeper touches the ball again (except with his hands), before it has touched another player:

- an indirect free kick is awarded to the opposing team, to be taken from the place where the infringement occurred (see Law 13 – Position of free kick)

If, after the ball is in play, the goalkeeper deliberately handles the ball before it has touched another player:

- a direct free kick is awarded to the opposing team if the infringement occurred outside the goalkeeper's penalty area, to be taken from the place where the infringement occurred (see Law 13 – Position of free kick) and his team is sanctioned with an accumulated foul
- an indirect free kick is awarded to the opposing team if the infringement occurred inside the goalkeeper's penalty area, to be taken from the place where the infringement occurred (see Law 13 – Position of free kick)

골키퍼가 아닌 다른 선수에 의한 프리킥

볼이 인 플레이 된 후, 다른 선수가 터치하기 전에 키커가 다시 볼을 터치한다면 (키커의 손은 제외):

- 위반이 발생한 지점에서, 상대 팀에게 간접 프리킥을 부여한다.
(참조, 규칙13 – 프리킥 위치)

볼이 인 플레이 된 후, 다른 선수가 터치하기 전에 키커가 의도적으로 핸드볼을 한다면:

- 위반이 발생한 지점에서 상대 팀에게 직접 프리킥을 부여하고 (참조, 규칙13 – 프리킥 위치), 그의 팀은 누적 반칙으로 처벌한다.
- 위반이 키커의 페널티 에어리어 안에서 범한다면 페널티 킥을 부여하고 그의 팀은 누적 파울로 처벌한다.

골키퍼에 의한 프리킥

볼이 인 플레이 된 후, 다른 선수가 터치하기 전에 골키퍼가 다시 볼을 터치한다면 (골키퍼의 손은 제외):

- 위반이 발생한 지점에서 상대 팀에게 간접 프리킥을 부여한다.
(참조, 규칙13 – 프리킥 위치)

볼이 인 플레이 된 후, 다른 선수가 터치하기 전에 골키퍼가 의도적으로 손으로 다룬다면:

- 위반이 골키퍼의 페널티 에어리어 밖에서 발생하였다면, 위반이 발생한 지점에서 상대 팀에게 직접 프리킥을 부여하고 (참조, 규칙13 – 프리킥 위치) 그의 팀은 누적 파울로 처벌한다.
- 위반이 골키퍼의 페널티 에어리어 안에서 발생하였다면, 위반이 발생한 지점에서 상대 팀에게 간접 프리킥을 부여한다. (참조, 규칙13 – 프리킥 위치)

If the referees give the signal to take the direct free kick, beginning with the sixth accumulated foul, and before the ball is in play:

a player of the team taking the kick infringes the Futsal Laws of the Game, except if the kicker takes longer than four seconds:

- the referees allow the kick to be taken
- if the ball enters the goal, the kick is retaken
- if the ball does not enter the goal, the referees stop play and order the match to be Restarted with an indirect free kick to the defending team, to be taken from the place where the infringement occurred (see Law 13 – Position of free kick)

a player of the defending team infringes the Futsal Laws of the Game:

- the referees allow the kick to be taken
- if the ball enters the goal, a goal is awarded
- if the ball does not enter the goal, the kick is retaken

one or more players of the defending team and one or more players of the attacking team infringe the Futsal Laws of the Game:

- the kick is retaken

Beginning with the sixth accumulated foul, if, after the direct free kick has been taken:

the kicker does not kick the ball forward with the intention of scoring a goal:

- the referees stop play and order the match to be restarted with an indirect free kick to the defending team, to be taken from the place where the offence occurred (see Law 13 – Position of free kick)

the kicker touches the ball again [except with his hands] before it has touched another player:

- an indirect free kick is awarded to the opposing team, to be taken from the place where the infringement occurred (see Law 13 – Position of free kick)

주심들이 여섯 번째 누적 반칙으로 시작되는 직접 프리킥을 차라는 신호를 하였고 볼이 인 플레이 되기 전이라면:

프리킥을 하는 팀의 선수가 풋살 경기규칙을 위반 한다면, 키커가 4초 이상 소요되는 경우를 제외하고:

- 주심은 킥을 허용한다.
- 볼이 골에 들어간다면, 킥은 다시 실시한다.
- 볼이 골에 들어가지 않는다면, 주심은 플레이를 중지하고 위반이 발생한 지점에서 수비 팀의 간접 프리킥으로 경기를 재개하도록 지시한다. (참조, 규칙13 – 프리킥 위치)

수비 팀 선수가 풋살 경기규칙을 위반 한다면:

- 주심은 킥을 허용한다.
- 볼이 골에 들어간다면, 득점이 된다.
- 볼이 골에 들어가지 않는다면, 킥은 다시 실시한다.

한 명 또는 그 이상의 수비 팀과 공격 팀 선수가 풋살 경기 규칙을 위반 한다면:

- 킥을 다시 실시한다.

여섯 번째 누적 반칙으로 시작되는 직접 프리킥이 진행된 후 라면:

키커가 득점의 의도로 볼을 앞으로 차지 않았다면:

- 주심들은 플레이를 중지하고 반칙이 발생한 지점에서 수비 팀의 간접 프리킥으로 경기를 재개하도록 지시한다. (참조, 규칙13 – 프리킥 위치)

다른 선수가 볼을 터치하기 전에 키커가 (손을 제외하고) 재차 볼을 터치한다면:

- 위반이 발생한 지점에서 상대 팀에게 간접 프리킥을 부여한다. (참조, 규칙13 – 프리킥 위치)

LAW 13 Free Kicks

a different player from the kicker touches the ball (except with his hands) before it has touched the defending goalkeeper, rebounded off one of the goalposts or the crossbar or left the pitch:

- an indirect free kick is awarded to the opposing team, to be taken from the place where the infringement occurred (see Law 13 – Position of free kick)

a player deliberately handles the ball:

- a direct free kick is awarded to the opposing team, to be taken from the place where the infringement occurred (see Law 13 – Position of free kick) and his team is sanctioned with an accumulated foul
- a penalty kick is awarded if the infringement was committed by a player from the defending team inside his own penalty area, except for the defending goalkeeper (see Law 13 – Position of free kick) and his team is sanctioned with an accumulated foul

the ball is touched by an outside agent as it moves forward:

- the kick is retaken

the ball rebounds on to the pitch from the goalkeeper, the crossbar or the goalposts, and is then touched by an outside agent :

- the referees stop play
- play is restarted with a dropped ball at the place where it touched the outside agent, unless it touched the outside agent inside the penalty area, in which case one of the referees drops the ball on the penalty area line at the point nearest to where the ball was located when play was stopped

the ball bursts or becomes defective while in play and has not previously touched the goalposts, the crossbar or another player:

- the kick is retaken

규칙 13 프리킥

수비 팀 골키퍼가 볼을 터치하기 전 또는 골 포스트 또는 크로스바 중의 하나를 맞고 나오기 전 또는 경기장 밖으로 나가기 전에 다른 선수가 볼을 터치 한다면 (손을 제외하고):

- 위반이 발생한 지점에서 상대 팀에게 간접 프리킥을 부여한다. (참조, 규칙13- 프리킥 위치)

선수의 의도적인 핸드 볼:

- 위반이 발생한 지점에서 상대 팀에게 직접 프리킥을 부여하고 (참조, 규칙13- 프리킥 위치) 그의 팀은 누적 반칙으로 처벌한다.

- 골키퍼를 제외한 수비 팀의 선수가 자신의 페널티 에어리어 내에서 위반을 범한다면 페널티 킥을 부여하고 (참조, 규칙13- 프리킥 위치) 그의 팀은 누적 반칙으로 처벌한다.

볼이 앞으로 움직이자마자 외부 물체에 터치 되어진다면:

- 킥을 다시 실시한다.

볼이 골키퍼 또는 크로스바 또는 골 포스트를 맞고 경기장 안으로 리바운드 된 볼이 외부 물체에 터치 되어진다면:

- 주심들은 플레이를 중지한다.
- 페널티 에어리어 안에서 터치한 경우를 제외하고, 플레이는 볼이 외부 물체에 터치되어진 지점에서 드롭 볼로 재개한다. 페널티 에어리어 안에서 터치 했다면 플레이가 중단되었을 때 볼이 있던 지점에서 가장 가까운 페널티 에어리어 라인 위에서 주심 중의 한 명이 드롭 볼로 재개한다.

볼이 골 포스트, 크로스바 또는 다른 선수와 터치하지 않고 인 플레이 중에 터지거나 결함이 발생 되었다면:

- 킥을 다시 실시한다.

LAW 14 The Penalty Kick

A penalty kick is awarded against a team that commits any of the ten offences for which a direct free kick is awarded, inside its own penalty area and while the ball is in play.

A goal may be scored directly from a penalty kick.

Additional time is allowed for a penalty kick to be taken at the end of each half or at the end of each period of extra time.

Position of the ball and the players

The ball:

- must be placed on the penalty mark

The player taking the penalty kick:

- must be properly identified

The defending goalkeeper:

- must remain on his goal line, facing the kicker, between the goalposts until the ball has been kicked

The players other than the kicker must be located:

- on the pitch
- outside the penalty area
- behind the penalty mark
- at least 5 m from the penalty mark

Procedure

- After the players have taken positions in accordance with this Law, one of the referees signals for the penalty kick to be taken
- The player taking the penalty kick must kick the ball forward
- The ball is in play when it is kicked and moves forward

규칙 14 페널티 킥

볼이 인 플레이일 때, 수비수가 페널티 에어리어 내에서 직접 프리킥에 해당되는 10가지 반칙들 중 하나를 범하였다면, 상대 팀에게 페널티 킥을 부여한다.

페널티 킥에서 직접 득점이 될 수 있다.

추가 시간은 전, 후반전의 종료 또는 연장전의 전, 후반전의 종료 시에 실시되는 페널티 킥을 위해 허용된다.

볼과 선수들의 위치

볼은:

- 페널티 마크에 놓여 있어야 한다.

페널티 킥을 실시하는 선수는:

- 정확하게 확인되어야 한다.

수비 팀의 골키퍼:

- 볼이 킥이 될 때까지, 키퍼를 바라보며 골 포스트 사이의 골 라인 위에 있어야 한다.

키퍼가 아닌 다른 선수들은 다음에 위치하여야 한다:

- 경기장 위에
- 페널티 에어리어 밖에
- 페널티 마크 뒤
- 페널티 마크에서 최소 5m 떨어진 곳에 있어야 한다.

절차

- 선수들이 경기 규칙에 따라 위치를 잡은 후, 한 사람의 주심이 페널티 킥을 실시하기 위한 신호를 한다.
- 페널티 킥을 실시하는 선수는 볼을 앞으로 킥을 하여야 한다.
- 볼이 킥이 되어 앞으로 이동하면 인 플레이이다.

When a penalty kick is taken during the normal course of play, or time has been extended at half-time or full time or at the end of period of extra time, if any, to allow a penalty kick to be taken or retaken, a goal is awarded if, before passing between the goalposts and under the crossbar :

- the ball touches either or both goalposts and/or the crossbar and/or the goalkeeper

The referees decide when a penalty kick has been completed.

Infringements and sanctions

If the player taking the penalty kick does not kick the ball forward:

- the referees stop play and order the match to be restarted with an indirect free kick to the defending team, to be taken from the penalty mark (see Law 13 – Position of free kick)

If, while a penalty kick is being taken, the ball is kicked by a team-mate of the player who had been previously identified :

- the referees stop play, caution him for unsporting behaviour and order the match to be restarted with an indirect free kick to the defending team, to be taken from the penalty mark (see Law 13 – Position of free kick)

If the referees give the signal for the penalty kick to be taken and, before the ball is in play, one of the following occurs:

a player of the same team as the player taking the kick infringes the Futsal Laws of the Game:

- the referees allow the kick to be taken
- if the ball enters the goal, the kick is retaken
- if the ball does not enter the goal, the referees stop play and order the match to be restarted with an indirect free kick to the defending team, to be taken from the place where the offence occurred (see Law 13 – Position of free kick)

페널티 킥이 정상적인 플레이 동안에 주어지거나, 또는 전, 후반전의 시간에 또는 연장전 시간의 종료 때 페널티 킥이 주어지거나 다시 실시 하도록 하기 위해 시간이 연장 된다면, 볼이 골 포스트 사이와 크로스바 아래를 통과하기 전에 다음의 상황이라면, 득점이 부여된다:

- 볼이 양 골 포스트 그리고 크로스바 그리고 골키퍼를 터치되었을 때

주심들은 페널티 킥이 완료되었을 때 판정한다.

위반과 처벌

페널티 킥을 실시 하는 선수가 앞으로 킥을 하지 않았다면:

- 주심들은 플레이를 중지하고 페널티 마크에서 수비 팀의 간접 프리킥으로 경기를 재개하도록 지시한다. (참조, 규칙13 – 프리킥 위치)

페널티 킥을 하는 동안 사전에 확인된 선수의 팀 동료가 볼을 찬다면:

- 주심들은 플레이를 중지하고 킥을 한 선수를 반스포츠적 행위로 경고를 주고 페널티 마크에서 수비 팀의 간접 프리킥으로 경기를 재개하도록 지시한다. (참조, 규칙13 – 프리킥 위치)

주심들이 페널티 킥 실시를 위한 신호를 하고, 볼이 인 플레이 되기 전에, 다음 중 한가지가 발생한다면:

킥을 하는 선수의 같은 팀 선수가 풋살 경기 규칙을 위반 한다면:

- 주심들은 킥을 허용한다.
- 볼이 골에 들어간다면, 킥은 다시 실시한다.
- 볼이 골에 들어가지 않는다면, 주심들은 플레이를 중지 시키고 반칙이 발생한 지점에서 수비 팀의 간접 프리킥으로 경기를 재개하도록 지시한다. (참조, 규칙13-프리킥의 위치)

LAW 14 The Penalty Kick

a player of the defending team infringes the Futsal Laws of the Game:

- the referees allow the kick to be taken
- if the ball enters the goal, a goal is awarded
- if the ball does not enter the goal, the kick is retaken

one or more players of the defending team and one or more players of the attacking team infringe the Futsal Laws of the Game:

- the kick is retaken

If, after the penalty kick has been taken:

the kicker touches the ball again (except with his hands) before it has touched another player :

- an indirect free kick is awarded to the opposing team, to be taken from the place where the infringement occurred (see Law 13 – Position of free kick)

the kicker deliberately handles the ball before it has touched another player:

- a direct free kick is awarded to the opposing team, to be taken from the place where the infringement occurred (see Law 13 – Position of free kick) and his team is sanctioned with an accumulated foul

the ball is touched by an outside agent as it moves forward:

- the kick is retaken

the ball rebounds on to the pitch from the goalkeeper, the crossbar or the goalposts, and is then touched by an outside agent:

- the referees stop play
- play is restarted with a dropped ball at the place where it touched the outside agent, unless it touched the outside agent inside the penalty area, in which case one of the referees drops the ball on the penalty area line at the point nearest to where the ball was located when play was stopped

the ball bursts or becomes defective when in play and has not previously touched the goalposts, the crossbar or a player :

- the kick is retaken

규칙 14 페널티 킥

수비 팀의 선수가 풋살 경기 규칙 위반 한다면:

- 주심들은 킥을 허용한다.
- 볼이 골에 들어간다면, 득점은 인정된다.
- 볼이 골에 들어가지 않는다면, 킥은 다시 실시한다

한 명 또는 그 이상의 수비 팀과 공격 팀 선수가 풋살 경기 규칙을 위반한 경우:

- 킥을 다시 실시한다.

페널티 킥을 한 후라면:

키커가 다른 선수가 터치하기 전에 볼을 다시 터치한다면 (키커의 손은 제외):

- 위반이 발생한 지점에서 상대 팀에게 간접 프리킥을 부여한다. (참조, 규칙13-프리킥의 위치)

키커가 다른 선수가 터치하기 전에 의도적으로 핸드볼 한다면:

- 위반이 발생한 지점에서 상대 팀에게 직접 프리킥을 부여하고 (참조, 규칙13-프리킥의 위치) 그의 팀은 누적 파울로 처벌한다.

앞으로 움직이고 있는 도중에 볼이 외부 작용에 의해 터치된다면:

- 킥은 다시 실시한다.

볼이 골키퍼, 크로스바 또는 골 포스트를 맞고 경기장 내로 다시 튀어나와 외부 물체에 의해 터치 되어진다면:

- 주심들은 플레이를 중지 시킨다.
- 페널티 에어리어 안에서 터치한 경우를 제외하고, 플레이는 볼이 외부 물체에 의해 터치된 어진 지점에서 드롭 볼로 재개한다. 페널티 에어리어 안에서 터치 되어졌다면 플레이가 중단되었을 때 볼이 있던 지점에서 가장 가까운 페널티 에어리어 라인 위에서 주심 중의 한 명이 드롭볼로 재개한다.

인 플레이 일 때 볼이 터지거나 파손되고 골 포스트, 크로스바, 또는 선수의 터치가 없는 경우:

- 킥을 다시 실시한다.

LAW 15 The Kick-In

A kick-in is a method of restarting play.

A kick-in is awarded to the opponents of the player who last touches the ball when the whole of the ball crosses the touch line, either on the ground or in the air, or touches the ceiling of the hall.

A goal may not be scored directly from a kick-in.

Position of the players

The opponents must be:

- on the pitch
- at a distance of no less than 5 m from the place on the touch line where the kick-in is taken

Procedure

There is one type of procedure:

- kick-in

Position of kick-in

At the moment of delivering the ball, the kicker:

- has one foot on the touch line or on the ground outside the pitch
- kicks the ball, which must be stationary, either from the point where it left the pitch or on the ground outside it at a distance no greater than 25 cm from that point
- delivers the ball within four seconds of being ready to do so

The ball is in play when it enters the pitch.

규칙 15 킥인

킥인은 플레이를 재개하는 방법이다.

킥인은 볼 전체가, 지면 또는 공중으로 터치 라인을 넘어갔을 때 또는 볼이 천장에 부딪혔을 때, 마지막으로 터치한 선수의 상대 팀에게 부여된다.

킥인으로 직접 득점이 될 수 없다.

선수의 위치

상대 선수들은 반드시:

- 경기장 위에 있어야 한다.
- 킥인을 실시하는 터치 라인에서 최소 5m 이상 떨어져야 한다

절차

한 가지 절차:

- 킥인

킥인 위치

볼을 차는 순간 키키는:

- 터치라인 위 또는 경기장 밖의 지면에 한 발을 둔다.
- 경기장을 나간 지점에서 또는 그 지점에서 25cm 거리를 벗어나지 않은 지면 밖에 정지된 볼을 찬다.
- 준비가 된 후 4초 이내로 볼을 찬다.

볼이 경기장에 들어올 때 인 플레이이다.

Infringements and sanctions

If, when a kick-in is taken, an opponent is closer to the ball than the required distance:

- the kick-in is retaken by the same team and the offending player is cautioned, unless the advantage can be applied or an offence punishable by a free kick or penalty kick is committed by the opposing team of the player taking the kick-in

If an opponent unfairly distracts or impedes the player taking the kick-in:

- he is cautioned for unsporting behaviour

For any other infringement of the procedure for the kick-in:

- the kick-in is taken by a player of the opposing team

Kick-in taken by a player other than the goalkeeper

If the ball is in play and the player taking the kick-in touches the ball again (except with his hands) before it has touched another player :

- an indirect free kick is awarded to the opposing team, to be taken from the place where the infringement occurred (see Law 13 – Position of free kick)

If the ball is in play and the player taking the kick-in deliberately handles the ball before it has touched another player:

- a direct free kick is awarded to the opposing team, to be taken from the place where the infringement occurred (see Law 13 – Position of free kick) and his team is sanctioned with an accumulated foul
- a penalty kick is awarded if the infringement is committed inside the penalty area of the player taking the kick-in and his team is sanctioned with an accumulated foul

위반과 처벌

킥인을 할 때 상대편이 요구된 거리보다 볼에 가까이에 있다면:

- 킥인을 하는 선수의 상대팀이 프리킥 또는 페널티 킥으로 처벌될 수 있는 반칙을 범하거나 어드밴티지를 적용한 경우를 제외하고, 같은 팀이 킥인을 다시 하고 위반한 선수는 경고를 받는다.

상대편이 부당하게 킥인을 하는 선수를 혼란하게 하거나 방해 한다면:

- 그는 반스포츠적 행위로 경고를 받는다.

킥인의 절차에서 다른 위반:

- 상대팀의 선수가 킥인을 한다.

골키퍼가 아닌 다른 선수가 실시한 킥인

인 플레이 된 후 킥인한 선수가 다른 선수가 터치하기 전에 볼을 다시 터치한다면(킥인을 실시한 선수의 손은 제외):

- 위반이 발생한 지점에서 상대 팀에게 간접 프리킥을 부여한다 (참조, 규칙13-프리킥 위치)

볼이 인 플레이 된 후 킥인을 한 선수가 다른 선수를 터치하기 전에 의도적으로 핸드볼을 한다면:

- 위반이 발생한 지점에서 상대 팀에게 직접 프리킥을 부여하고 (참조, 규칙13-프리킥 위치) 그의 팀은 누적 반칙으로 처벌한다.
- 위반이 킥인을 실시한 선수의 페널티 에어리어 내에서 범한다면 페널티 킥을 부여하고 그의 팀은 누적 반칙으로 처벌한다.

Kick-in taken by the goalkeeper

If the ball is in play and the goalkeeper touches the ball again (except with his hands) before it has touched another player:

- an indirect free kick is awarded to the opposing team, to be taken from the place where the infringement occurred (see Law 13 – Position of free kick)

If the ball is in play and the goalkeeper deliberately handles the ball before it has touched another player:

- a direct free kick is awarded to the opposing team if the infringement occurred outside the goalkeeper's penalty area, to be taken from the place where the infringement occurred (see Law 13 – Position of free kick) and his team is sanctioned with an accumulated foul
- an indirect free kick is awarded to the opposing team if the infringement occurred inside the goalkeeper's penalty area, to be taken from the penalty area line at the point nearest to where the infringement occurred (see Law 13 – Position of free kick)

골키퍼가 실시한 킥인

볼이 인 플레이 된 이후 골키퍼가 다른 선수가 터치하기 전에 볼을 다시 터치한다면 (골키퍼의 손은 제외):

- 위반이 발생한 지점에서 상대 팀에게 간접 프리킥을 부여한다.
(참조, 규칙13-프리킥 위치)

볼이 인 플레이 된 후 골키퍼가 다른 선수가 터치하기 전에 의도적으로 볼을 손으로 다룬다면:

- 위반이 골키퍼의 페널티 에어리어 밖에서 발생하였다면, 위반이 발생한 지점에서 상대 팀에게 직접 프리킥을 부여하고 (참조, 규칙13 – 프리킥 위치) 그의 팀은 누적 반칙으로 처벌한다.
- 위반이 골키퍼의 페널티 에어리어 안에서 발생하였다면, 위반이 발생한 지점에서 가장 가까운 페널티 에어리어 라인 위에서 상대 팀에게 간접 프리킥을 부여한다. (참조, 규칙13 – 프리킥 위치)

LAW 16 The Goal Clearance

The goal clearance is a method of restarting play.

A goal clearance is awarded when the whole of the ball passes over the goal line, either on the ground or in the air, having last touched a player of the attacking team, and a goal is not scored in accordance with Law 10.

A goal may not be scored directly from a goal clearance.

Position of the players

The opponents must be:

- on the pitch and outside the penalty area of the team taking the goal clearance until the ball is in play

Procedure

- The ball is thrown from any point inside the penalty area by the goalkeeper of the defending team
- The goalkeeper of the defending team takes the goal clearance within four seconds of being ready to do so
- The ball is in play when it is thrown directly out of the penalty area by the goalkeeper of the defending team

Infringements and sanctions

If the ball is not thrown directly out of the penalty area from a goal clearance:

- the clearance is retaken, but the four-second count is not reset and continues once the goalkeeper is ready to retake it

If the ball is in play and the goalkeeper touches the ball again (except with his hands) before it has touched another player

- an indirect free kick is awarded to the opposing team, to be taken from the place where the infringement occurred (see Law 13 – Position of free kick)

규칙 16 골 클리어런스

골 클리어런스는 플레이를 재개하는 방법이다.

골 클리어런스는 공격 팀의 선수를 마지막으로 터치하고 규칙 10에 따라 득점이 되지 않은 상태에서 볼 전체가 지면 또는 공중으로 골 라인을 넘어 갔을 때에 부여된다.

골 클리어런스에서 직접 득점이 인정되지 않는다.

선수의 위치

상대 선수들은 반드시:

- 볼이 인플레이가 될 때까지 경기장 위에 그리고 골 클리어런스를 하는 팀의 페널티 에어리어 밖에 있어야 한다.

절차

- 수비 팀의 골키퍼가 페널티 에어리어 내에서 볼을 던져야 된다.
- 수비 팀의 골키퍼는 4초 이내 골 클리어런스를 해야 된다.
- 수비 팀의 골키퍼가 페널티 에어리어 밖으로 직접 던져 나갔을 때 볼 인 플레이이다

위반과 처벌

골 클리어런스에서 직접 볼이 페널티 에어리어를 벗어나지 않았다면:

- 골 클리어런스를 다시 실시한다, 그러나 4초 시간을 다시 세지 않고 골키퍼가 다시 할 준비가 되자마자 연결해서 시간을 센다.

볼이 인 플레이 된 후 다른 선수가 터치하기 전에 골키퍼가 재차 터치했다면 (손 사용은 제외)

- 위반이 발생한 지점에서 상대 팀에게 간접 프리킥을 부여한다. (참조, 규칙 13-프리킥 위치)

LAW 16 The Goal Clearance

If the ball is in play and the goalkeeper deliberately handles the ball before it has touched another player:

- a direct free kick is awarded to the opposing team if the infringement occurred outside the goalkeeper's penalty area, to be taken from the place where the infringement occurred (see Law 13 – Position of free kick) and his team is sanctioned with an accumulated foul
- an indirect free kick is awarded to the opposing team if the infringement occurred inside the goalkeeper's penalty area, to be taken from the penalty area line at the point nearest to where infringement occurred (see Law 13 – Position of free kick)

if the ball is in play and the goalkeeper touches it again in his own half of the pitch after it has been deliberately played to him by a team-mate without an opponent playing or touching it:

- an indirect free kick is awarded to the opposing team, to be taken from the place where the infringement occurred (see Law 13 – Position of free kick)

If the goal clearance is not taken within four seconds:

- an indirect free kick is awarded to the opposing team, to be taken from the penalty area line at the place nearest to where the infringement occurred (see Law 13 – Position of free kick)

If the goal clearance is taken with attacking players inside the penalty area:

- the clearance is retaken if any of the attacking players touches the ball or prevents the clearance from being taken properly

In the event of any other infringements of this Law:

- the goal clearance is retaken. If the infringement has been committed by the team taking the clearance, the four-second count is not reset and continues once the goalkeeper is ready to retake the clearance

규칙 16 골 클리어런스

볼이 인 플레이 된 후 다른 선수가 터치하기 전에 골키퍼가 의도적으로 핸드볼을 한다면:

- 위반이 발생한 지점이 페널티 에어리어 밖이라면 위반이 발생한 지점에서 상대 팀에게 직접 프리킥을 부여하고 (참조, 규칙13 – 프리킥 위치) 그의 팀은 누적 반칙으로 처벌한다.
- 위반이 발생한 지점이 골키퍼의 페널티 에어리어 내이라면, 위반이 발생한 지점에서 가장 가까운 페널티 에어리어 라인 위에서 상대 팀에게 간접 프리킥을 부여한다. (참조, 규칙 13 – 프리킥 위치)

볼이 인 플레이 된 후 상대선수가 플레이 또는 터치 없이 팀 동료의 의도적으로 플레이 한 볼을 골키퍼가 자신의 진영에서 재차 터치했다면:

- 위반이 발생한 지점에서 상대 팀에게 간접 프리킥을 부여한다. (참조, 규칙13 – 프리킥 위치)

골 클리어런스를 4초 이내 하지 않았다면:

- 위반이 발생한 지점에서 가장 가까운 페널티 에어리어 라인 위에서 상대 팀에게 간접 프리킥을 부여한다. (참조, 규칙13 – 프리킥 위치)

골 클리어런스를 할 때 페널티 에어리어 안에 공격수가 있다면:

- 공격수가 볼을 터치하거나 올바르게 하는 골 클리어런스를 방해했다면 골 클리어런스를 다시 실시한다.

이 규칙의 다른 위반의 상황:

- 골 클리어런스를 다시 실시한다. 클리어런스를 하는 팀이 위반을 범한다면 4초 시간을 다시 세지 않고 골키퍼가 클리어런스를 할 준비가 되자마자 연결하여 시간을 센다.

LAW 17 The Corner Kick

The corner kick is a method of restarting play.

A corner kick is awarded when the whole of the ball passes over the goal line, either on the ground or in the air, having last touched a player of the defending team, and a goal is not scored in accordance with Law 10.

A goal may be scored directly from a corner kick, but only against the opposing team.

Position of the ball and the players

The ball must be:

- inside the corner arc nearest to the point where the ball crossed the goal line

The opponents must be:

- on the pitch at least 5 m from the corner arc until the ball is in play

Procedure

- The ball must be kicked by a player of the attacking team
- The team taking the kick must deliver the ball within four seconds of being ready to do so
- The ball is in play when it is kicked and moves

Infringements and sanctions

If, when a corner kick is taken, an opponent is closer to the ball than the required distance:

- the corner kick is retaken by the same team and the offending player is cautioned, unless the advantage can be applied or an offence punishable by a free kick or penalty kick is committed by the defending team

If an opponent unfairly distracts or impedes the player taking the corner kick:

- he is cautioned for unsporting behaviour

If the corner kick is not taken within four seconds:

- a goal clearance is awarded to the opposing team

규칙 17 코너 킥

코너킥은 경기를 재개하는 방법이다.

코너킥은 수비 팀의 선수를 마지막으로 터치하고, 규칙10에 따라 득점이 되지 않은 상태에서 볼 전체가 지면 또는 공중으로 골 라인을 넘어 갔을 때에 부여된다.

코너킥으로 직접 득점할 수 있지만, 상대 팀 골에만 해당된다.

볼과 선수의 위치

볼은 반드시:

- 볼은 골 라인을 넘은 지점에서 가장 가까운 코너 아크 내에 놓아야 한다,

상대 선수들은 반드시:

- 볼이 인 플레이 될 때까지 코너 아크에서 최소 5m 떨어진 경기장 위에 있어야 한다.

절차

- 볼은 공격 팀의 선수에 의해 킥이 되어야 한다.
- 공격 팀은 킥의 준비가 된 후4초 이내에 차야 한다.
- 볼이 킥이 되어 이동하면 인 플레이이다.

위반과 처벌

코너킥을 할 때 상대편이 요구된 거리보다 볼에 가까이 있다면:

- 수비 팀이 프리킥 또는 페널티 킥으로 처벌될 수 있는 반칙을 범하거나 어드밴티지를 적용한 경우를 제외하고, 같은 팀이 코너킥을 다시 하고 위반한 선수는 경고를 받는다.

상대편이 코너킥을 하는 선수를 부당하게 간섭하거나 방해한다면:

- 그 선수는 반스포츠적 행위로 경고를 받는다.

4초 이내로 코너킥을 하지 않는다면:

- 상대팀에게 골 클리어스를 부여한다.

In the event of any other infringement of the procedure or the position of the ball:

- the kick is retaken. If the infringement has been committed by the team taking the kick, the four-second count is not reset and continues once the kicker is ready to retake the kick

Corner kick taken by a player other than the goalkeeper

If the ball is in play and the player taking the kick touches the ball again (except with his hands) before it has touched another player :

- an indirect free kick is awarded to the opposing team, to be taken from the place where the infringement occurred (see Law 13 – Position of free kick)

If the ball is in play and the kicker deliberately handles the ball before it has touched another player:

- a direct free kick is awarded to the opposing team, to be taken from the place where the infringement occurred (see Law 13 – Position of free kick), and his team is sanctioned with an accumulated foul
- a penalty kick is awarded if the infringement was committed inside the penalty area of the player taking the kick and his team is sanctioned with an accumulated foul

Corner kick taken by the goalkeeper

If the ball is in play and the goalkeeper touches the ball again (except with his hands), before it has touched another player:

- an indirect free kick is awarded to the opposing team, to be taken from the place where the infringement occurred (see Law 13 – Position of free kick)

If the ball is in play and the goalkeeper deliberately handles the ball before it has touched another player :

- a direct free kick is awarded to the opposing team if the infringement occurred outside the goalkeeper's penalty area, to be taken from the place where the infringement occurred (see Law 13 – Position of free kick), and his team is sanctioned with an accumulated foul
- an indirect free kick is awarded to the opposing team if the infringement occurred inside the goalkeeper's penalty area, to be taken from the penalty area line at the point nearest to where infringement occurred (see Law 13 –Position of free kick)

기타 다른 절차 또는 볼의 위치에 대한 위반의 상황:

- 킥을 다시 한다. 킥을 하는 팀이 위반을 범했다면, 4초를 다시 세지 않고 킥을 다시 할 준비가 되자마자 연결하여 시간을 센다.

골키퍼가 아닌 다른 선수에 의해 실시된 코너킥

볼이 인 플레이 된 후 키커가 볼을 다른 선수를 터치하기 전에 볼을 다시 터치한다면 (키커의 손은 제외)

- 위반이 발생한 지점에서, 상대 팀에게 간접 프리킥을 부여한다. (참조, 규칙13-프리킥의 위치)

볼이 인 플레이 된 후 키커가 볼을 다른 선수를 터치하기 전에 의도적으로 핸드볼을 한다면:

- 위반이 발생한 지점에서, 상대 팀에게 직접 프리킥을 부여하고 (참조, 규칙13-프리킥의 위치) 그의 팀은 누적 반칙으로 처벌한다.
- 위반이 키커의 페널티 에어리어 안에서 범한다면 페널티 킥을 부여하고 그의 팀은 누적 반칙으로 처벌한다.

골키퍼에 의해 실시 된 코너킥:

볼이 인 플레이 된 후 골키퍼가 다른 선수를 터치하기 전에 볼을 다시 터치한다면 (키커의 손은 제외):

- 위반이 발생한 지점에서, 상대 팀에게 간접 프리킥을 부여한다. (참조, 규칙13-프리킥의 위치)

볼이 인 플레이 된 후 골키퍼가 다른 선수를 터치하기 전에 의도적으로 핸드볼을 한다면:

- 위반이 골키퍼의 페널티 에어리어 밖에서 발생하였다면, 위반이 발생한 지점에서 상대 팀에게 직접 프리킥을 부여하고 (참조, 규칙13 – 프리킥 위치), 그의 팀은 누적 반칙으로 처벌한다.
- 위반이 골키퍼의 페널티 에어리어 안에서 발생하였다면, 위반이 발생한 지점에서 가장 가까운 페널티 에어리어 라인 위에서 상대 팀에게 간접 프리킥을 부여한다. (참조, 규칙13 – 프리킥 위치)

Away goals, extra time and kicks from the penalty mark are the three methods approved for determining the winning team where competition rules require there to be a winning team after a match has been drawn. Extra time and kicks from the penalty mark are not part of the match.

Away goals

Competition rules may provide that where teams play each other home and away, if the aggregate score is equal after the second match, any goals scored on the pitch of the opposing team will count double.

Extra time

Competition rules may provide for two further equal periods, of three or five minutes each, to be played. The conditions of Law 8 will apply. The competition regulations must state the precise duration of the two equal periods of extra time,

Kicks from the penalty mark

Competition rules may provide for kicks from the penalty mark in accordance with the procedure stipulated below.

Procedure

- The referee chooses the goal at which the kicks will be taken
- The referee tosses a coin and the team whose captain wins the toss decides whether to take the first or the second kick
- The referee, the second referee, the third referee and the timekeeper keep a record of the kicks being taken
- Subject to the conditions explained below, both teams take three kicks
- The kicks are taken alternately by the teams
- If, before both teams have taken three kicks, one has scored more goals than the other could score even if it were to complete its three kicks, no more kicks are taken

경기의 승자 또는 홈 앤드 어웨이를 결정하는 절차

대회 규정에 승자가 있어야 하는 무승부 경기에서는 어웨이 득점, 연장전, 승부차기의 3가지 승인된 방법으로 승자를 결정한다. 연장전 및 승부차기는 경기의 일부분이 아니다.

어웨이 득점

대회 규정은 양 팀이 홈 앤드 어웨이 방식으로 경기를 한 경우, 합산한 득점이 두 번째 경기 후 같다면, 상대 팀의 경기장에서 얻은 득점은 두 배로 계산한다.

연장전

각3분 또는 5분, 2개의 동등한 시간으로 경기를 하도록, 대회 규정에 명시할 수 있다. 규칙8조의 조건을 적용한다. 정확한 시간의 연장전 2개의 동등한 시간을 대회 규정에 명시하여야 한다.

승부차기

승부차기는 아래 조건 절차에 따라 실시하고 대회 규정에 명시할 수 있다

절차

- 주심은 킥이 시행될 골을 선정한다.
- 주심은 동전을 토스를 하고 이긴 팀의 주장이 첫 번째 또는 두 번째 킥을 할 것인지를 결정한다.
- 주심, 제2주심, 대기심 그리고 계시원은 킥이 행해진 상황을 기록한다.
- 다음의 설명된 상황을 조건으로, 양 팀은 세 번의 킥을 한다.
- 각 팀이 한번씩 번갈아 가면서 킥을 한다.
- 양 팀이 세 번의 킥을 다하기 전에 이미 승패가 확실해졌을 때에는 남은 킥을 하지 않는다.

- If, after both teams have taken three kicks, both have scored the same number of goals, or have not scored any goals, kicks continue to be taken in the same order until one team has scored a goal more than the other from the same number of kicks
- All players and substitutes are authorized to take the penalty kicks
- A goalkeeper may be replaced by any player while kicks are being taken from the penalty mark
- Each kick is taken by a different player and all eligible players must take a kick before Any player can take a second kick
- An eligible player may change places with the goalkeeper at any time when kicks from the penalty mark are being taken, provided that the referee is informed and his equipment is suitable
- Only the eligible players, including the goalkeepers, the referees and the third referee are permitted to remain on the pitch when kicks from the penalty mark are being taken
- All eligible players, except the player taking the kick and the two goalkeepers, must remain in the opposite half of the pitch with the third referee
- The goalkeeper who is the team-mate of the kicker must remain on the opposite side to the substitution zones, on the pitch level with the penalty mark and at least 5 m from it
- Unless otherwise stated, the Futsal Laws of the Game and guidelines of the FIFA Refereeing Department apply when kicks from the penalty mark are being taken
- If, at the end of the match or extra time and before the kicks start to be taken from the penalty mark, one team has a greater number of players, including substitutes, than its opponents, it must reduce its numbers to equate with that of its opponents and the team captain must inform the referee of the name and number of each player excluded
- If a team must reduce its numbers to equate with that of its opponents, it may exclude the goalkeepers as players eligible to take the penalty kicks
- A goalkeeper excluded from taking penalty kicks in order to equate the number of players of his team with that of its opponents, i.e. who is located in his technical area, may replace his team's goalkeeper at any time

- 양 팀이 세 번의 킥을 했는데 득점이 같거나 무득점일 때에는, 각 팀에서 한 명씩 번갈아가면서 같은 수의 킥을 하여, 한 팀이 다른 팀보다 더 많은 득점을 할 때까지 실시한다.
- 모든 선수와 교체 선수는 페널티 킥을 할 권리를 가진다.
- 승부차기를 하고 있는 동안 어떤 선수도 골키퍼와 교체할 수 있다.
- 킥은 서로 다른 선수가 행하며, 모든 자격을 가진 선수들이 전부 킥을 한 후 같은 선수가 두 번째의 킥을 할 수 있다.
- 자격을 가진 선수는 승부차기 동안 어느 때고 자기 팀의 골키퍼와 위치를 바꿀 수 있다. 단, 주심에게 알려야 하고 그 선수의 장비가 적합해야 한다.
- 승부차기가 진행되고 있을 때, 주심들과 대기심은 골키퍼들을 포함해 자격이 있는 선수들만 경기장 위에 있는 것을 허용한다.
- 킥을 하는 선수와 두 골키퍼를 제외하고, 모든 선수들은 대기심과 함께 반대편 경기장 내에 있어야 한다.
- 키키의 팀 동료인 골키퍼는 킥이 진행되는 동안 교체 지역 반대편에 있어야 하고 페널티 마크에서 최소 5m 떨어진 동일 선상의 경기장 위에 있어야 한다.
- 승부차기를 행할 때 풋살 경기규칙과 관련 있는 것을 제외한 기타사항은 국제 축구연맹 심판부의 지침사항을 적용한다.
- 경기 종료 후 그리고 승부차기를 시작하기 전에 한 팀이 교체 선수를 포함해서 상대 팀보다 선수 수가 더 많다면, 그 팀의 선수 수와 같도록 자기 팀의 선수 숫자를 줄여야 되고 그리고 그 팀의 주장이 제외된 각 선수의 번호와 이름을 주심에게 알려야 한다. 이렇게 제외된 선수는 승부차기에 참여할 수 없다.
- 한 팀이 상대방과 같은 숫자가 되기 위해 인원을 감소시켜야 한다면 페널티 킥을 하는 자격을 가진 선수들에서 골키퍼를 제외할 수 있다.
- 상대방과 같은 인원을 맞추기 위해 페널티 킥을 하는 선수에서 제외된 골키퍼는, 즉, 기술 지역에 있는 골키퍼는 언제라도 팀의 골키퍼와 바꿀 수 있다.

Procedures to Determine the Winner of a Match or Home-and-Away Tie

- Before the start of the kicks from the penalty mark, the referee must ensure that an equal number of players from each team eligible to take the penalty kicks remains in the other half of the pitch

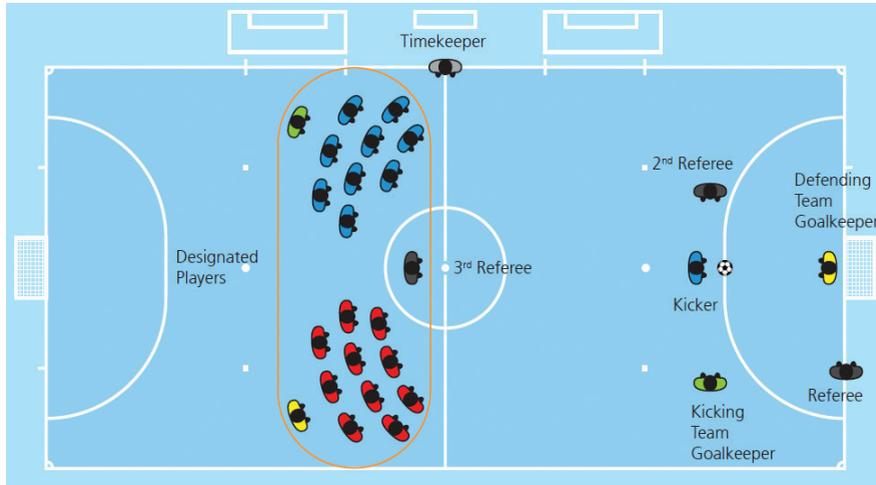

경기의 승자 또는 홈 앤드 어웨이를 결정하는 절차

- 승부차기 시작 전에 주심은 양 팀에서 같은 수의 자격이 있는 선수들만이 반대편 경기장에 머물러 있도록 한다.



The Technical Area

The technical area is a special zone for technical staff and substitutes.

While the size and position of technical areas may differ between facilities, the following notes are issued for general guidance:

- the technical area extends 1 m on either side of the designated seated area and extends forward up to a distance of 75 cm from the touch line
- it is recommended that markings are used to define this area
- the number of persons permitted to occupy the technical area is defined by the competition rules
- the occupants of the technical area are identified before the beginning of the match in accordance with the competition rules
- only one team official at a time is authorized to convey tactical instructions and may remain standing
- the coach and other officials must remain within the confines of the technical area except in special circumstances, e.g. a physiotherapist or doctor entering the pitch, with the referees' permission, to assess an injured player or organize his removal from the pitch
- the coach and other occupants of the technical area must behave in a responsible manner, avoiding any obstruction of the players' and referees' movements

기술지역

기술지역은 기술 스태프와 교체 선수들을 위한 특별한 지역이다.

기술 지역은 경기장마다 크기, 위치 등이 다를 수 있지만, 다음의 사항들을 일반지침으로 제안한다.

- 기술 지역은 설치된 좌석 구역의 각 측면으로 1m 연장되고 그리고 터치라인에서 75 cm 거리까지 앞쪽으로 확장한다.
- 이 지역을 구분하기 위한 표시가 사용되는 것을 권장된다.
- 기술 지역을 사용하기 위해 허용되는 인원의 수는 대회 규정에 의해 규정된다.
- 기술 지역의 팀 임원들은 대회 규정에 따라 경기 시작 전에 신분이 확인 된다.
- 한 번에 오직 한 사람만이 전술적 지시를 전달하기 위해 허락되며 한 사람만이 서 있을 수 있다.
- 코치 그리고 기타 임원들은 물리치료사 또는 의사가 부상당한 선수를 평가하기 위해, 주심의 허락으로 경기장에 들어가는 특별한 상황을 제외하고, 기술 지역의 범위 내에 머물러야 한다.
- 기술 지역의 팀원은 책임 있는 태도로 행동하여야 하며, 선수와 심판들의 움직임을 방해해서는 안 된다.

The Technical Area

- the substitutes and the fitness coach may warm up during a match in the zone provided for this purpose, as long as they do not obstruct the movements of players and referees and they behave responsibly

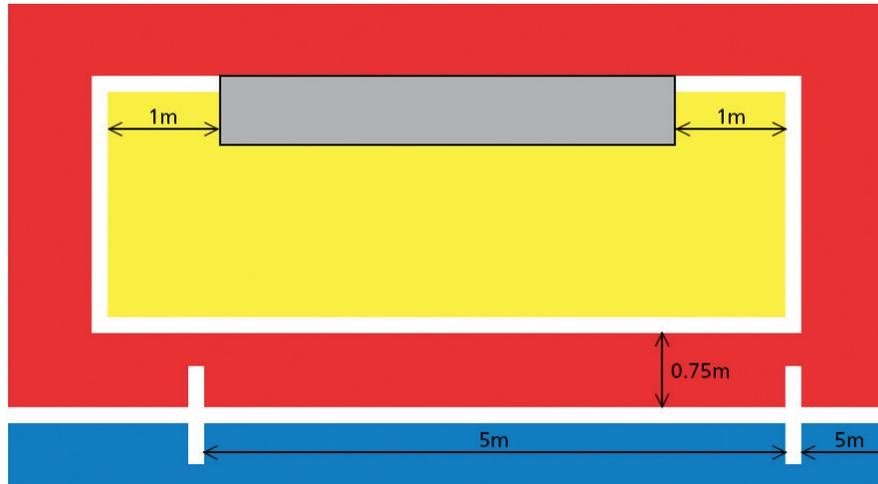

기술지역

- 교체 선수와 체력 코치는 선수와 주심의 움직임을 방해하지 않고 책임감 있게 행동하는 한 준비운동의 목적으로 제공된 지역에서 경기 동안 준비 운동을 할 수 있다.

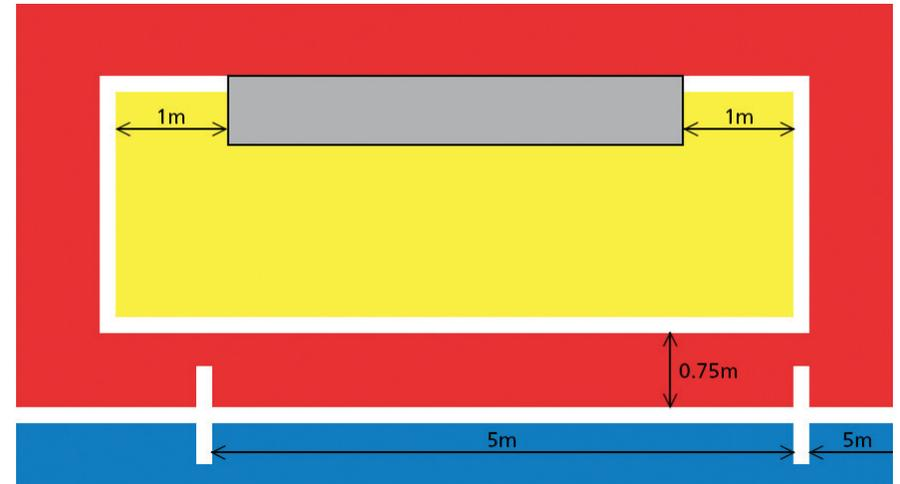

The Reserve Assistant Referee

The reserve assistant referee:

- is appointed under the competition rules and replaces the timekeeper if any of the referees is unable to continue officiating the match. He assists the referees at all times
- assists with any administrative duties before, during and after the match, as required by the referees
- submits a report after the match to the appropriate authorities on any misconduct or other incident that occurred out of the view of the referees. He must advise the referees of any report being made
- records all incidents occurring before, during and after the match
- carries an alternative manual chronometer in case it is required due to an incident of any kind
- is situated in a prominent place, but not next to the assistant referees

예비부심

예비부심:

- 대회 규정에 의해 임명되고 주심들이 임무를 수행할 수 없다면 계시원으로 대체된다. 그는 항상 주심들을 보조한다.
- 주심들이 경기 전, 중, 후에 요구하는 행정적인 의무도 보조한다.
- 경기 후에 주심들의 시야 밖에서 발생한 불법행위 또는 사건들은 해당기관에 보고서를 제출한다. 그는 보고서에 구성되는 것을 주심들에게 조언해야 한다.
- 경기 전, 중, 후에 발생하는 모든 사건을 기록한다.
- 어떤 종류의 사고로 정밀시계가 필요한 경우 예비용 정밀시계를 휴대한다.
- 눈에 띄는 곳에 있지만 부심들 옆에 있지는 않는다.

The referees must give the signals listed below, bearing in mind that there are signals that only one of the referees must make and one signal that both referees must make at the same time.

The assistant referees must give the signals for a time-out and the fifth accumulated foul.

Signals by only one of the referees



Kick-off/restart of play

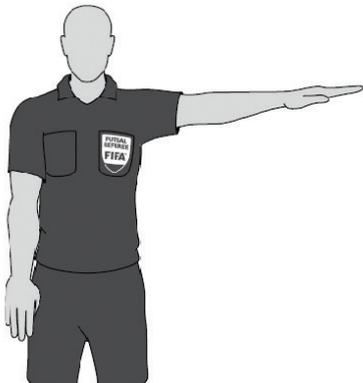

Direct free kick/penalty kick

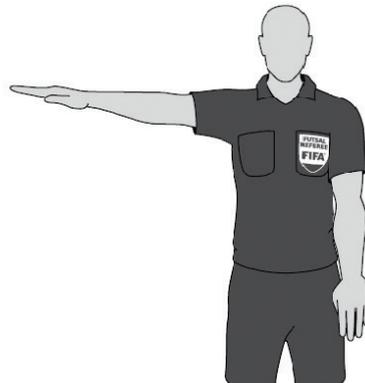

주심들은 아래의 목록의 신호를 해야 한다. 주심들 중의 한 명만이 해야 하는 신호가 있고 두 주심들 모두 동시에 해야 하는 신호가 있다는 것을 명심해야 한다.

부심들은 작전 타임과 다섯 번째 누적 반칙에 대한 신호를 해야 한다.

주심들의 신호

MEMO

Handwriting practice area consisting of multiple horizontal dotted lines for notes.

Referee and Assistant Referee Signals

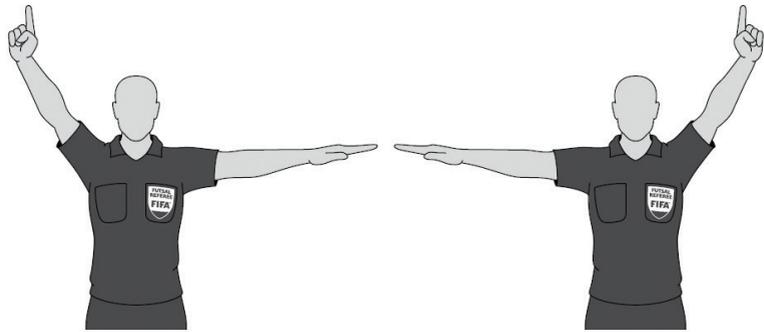

Accumulated foul after the advantage has been applied (3)

Accumulated foul after the advantage has been applied (4)



Caution (yellow card)



Sending-off (red card)



Indirect free kick

주심과 부심의 신호

MEMO

A series of horizontal dotted lines for taking notes.



Number of player – 7



Number of player – 8



Number of player – 9



Number of player – 10



Number of player – 11



Number of player – 12

MEMO

A series of horizontal dotted lines for taking notes.

Signal by both referees on restarting play



Indirect free kick

Signals by the assistant referees



Time-out



Fifth accumulated foul

플레이 재개할 때 두 명의 주심 신호

MEMO

.....
.....
.....
.....
.....
.....
.....
.....
.....
.....

부심의 신호

MEMO

.....
.....
.....
.....
.....
.....
.....
.....
.....
.....
.....
.....
.....
.....
.....

INTERPRETATION of the
Futsal Laws of the Game
and Guidelines for Referees

풋살 경기 규칙 해석과
주심들을 위한 지침

Pitch surface

Matches must be played on flat surfaces, according to the rules of the competition.

Artificial turf

The use of artificial turf is not permitted in competition matches between representative teams of member associations affiliated to FIFA or international club competition matches.

Pitch markings

It is not permissible to mark the pitch with broken lines.

If a player makes unauthorised marks on the pitch, he must be cautioned for unsporting behaviour. If the referees notice this being done during the match, they must stop play if they cannot apply the advantage, caution the offending player for unsporting behaviour and order play to be restarted with an indirect free kick to the opposing team from the position of the ball when play was stopped (see Law 13 – Position of free kick).

An attempt should be made to use only the lines stipulated in Law 1 to mark the pitch, but since Futsal is usually played in halls equipped for various sports, lines other than those used for football must be accepted, provided that they do not confuse the players and referees.

No lines or markings are allowed within 5 m of the second penalty mark and inside the penalty area to indicate the distance that the defending goalkeeper must retreat while a kick from the second penalty mark is being taken.

Goals

If the crossbar becomes displaced or broken, play is stopped until it has been repaired or replaced in position. If it is not possible to repair the crossbar, the match must be abandoned. The use of a rope to replace the crossbar is not permitted.

경기장 표면

경기들은 대회규정에 따라 평평한 표면에서 플레이를 하여야 한다.

인조잔디

국제클럽간 대회 경기 또는 FIFA에 가입된 회원국의 대표팀들간의 경기 대회에서는 인조잔디의 사용은 허용하지 않는다.

경기장 표시

경기장에 파선으로 표시를 하는 것은 허용되지 않는다.

선수가 경기장에 허가되지 않은 표시를 한다면, 그 선수는 반스포츠적 행동으로 경고를 받아야 된다. 주심들이 경기 중에 이러한 행동을 한 것을 알고, 어드밴티지를 적용하지 않는다면 플레이를 중지하고 위반한 선수에게 반스포츠적 행위로 경고를 주어야 한다 그리고 플레이를 중단했을 때 볼이 있던 위치에서 상대팀에게 간접프리킥으로 경기를 재개하도록 지시한다. (참고, 규칙 13-프리킥 위치)

경기장 표시는 규칙 1에 명시된 선으로만 사용하도록 되어야 한다, 그러나 일반적으로 실내에서 다양한 스포츠가 진행된 후 풋살을 한다면, 축구를 위해 사용되는 이외의 라인들은 반드시, 주심과 선수들이 혼동을 하지 않도록 제공되고 인정되어야 한다.

두 번째 페널티 마크에서 킥이 진행되는 동안 수비 골키퍼가 반드시 물러나야 하는 거리를 표시하기 위해 두 번째 페널티 마크에서 5m 이내인 페널티 에어리어 안쪽에 라인 또는 표시를 허용하지 않는다.

골

크로스바가 제 위치가 아니거나 파손 되었다면, 크로스바가 수리되거나 제 위치에 놓일 때까지 플레이를 중단한다. 크로스바의 수리가 불가능하다면 경기는 반드시 포기하도록 한다. 크로스바를 대신하기 위한 로프의 사용은 허용되지 않는다.

If the crossbar can be repaired, the match is restarted with a dropped ball from the position of the ball when play was stopped, unless play was stopped inside the penalty area, in which case one of the referees drops the ball on the penalty area line at the point nearest to where the ball was located when play was stopped.

Safety

The competition rules shall state the distance that must exist between the boundary lines of the pitch (touch lines and goal lines) and the barriers separating the spectators, but always in such a way as to protect the participants' safety.

Advertising on the pitch

If the competition rules do not prohibit it, advertising on the floor of the pitch is permitted, provided that it does not confuse the players or referees and it enables the boundary lines stipulated in the Futsal Laws of the Game to be seen.

Advertising on the goal nets

If the competition rules do not prohibit it, advertising on the goal nets is permitted, provided that it does not confuse the players or referees.

Advertising in the technical areas

If the competition rules do not prohibit it, advertising on the floor of the technical areas is permitted, provided that it does not confuse the occupants of said areas, the third referee or the referees.

Commercial advertising around the pitch

Upright advertising shall be at least:

1. 1m from the touch lines, except in the technical area and substitution zone, in which all advertising is prohibited
2. the same distance from the goal line as the depth of the goal net
3. 1m from the goal net

크로스바가 수리될 수 있다면, 페널티 에어리어 안에서 중단된 경우를 제외하고, 플레이가 중단되었을 때 볼이 있었던 위치에서 드롭 볼로 재개하고, 플레이가 페널티 에어리어 내에서 중단된 경우, 플레이가 중단되었을 때 볼의 지점에서 가장 가까운 페널티 에어리어 라인 위에서 주심들 중의 한 명이 드롭 볼로 재개한다.

안전

대회규정에 참여자의 안전을 보호하는 목적으로 경기장의 경계선 (터치라인과 골 라인)과 관중들을 분리시키는 울타리 사이에 존재해야 하는 거리를 명시한다.

경기장위에 광고

대회규정에, 선수 또는 주심들에게 혼동되지 않고 풋살 경기규칙에 규정된 경계선이 보여질 수 있도록 한다면 경기장의 바닥 위에 광고하는 것을 금지하지 않고 허용한다.

골 네트에 광고

대회규정에 선수 또는 주심들이 혼동되지 않는다면 골 넷에 광고하는 것을 금지하지 않고 허용한다.

기술 지역 내에 광고

대회규정에 주심 또는 대기심이 머무르는 지역에 혼동되지 않는다면, 기술 지역 바닥 위에 광고하는 것을 금지하지 않고 허용한다.

경기장 주변의 상업적 광고

최소한의 입식 광고는:

1. 터치라인에서 1m 떨어져야 하며, 기술지역과 교체지역에 광고를 금지하지 않는다면 예외이다.
2. 골 라인으로부터 골 넷과 같은 거리만큼 떨어져야 한다.
3. 골 넷으로부터 1m이다.

Additional balls

Additional balls may be placed around the pitch for use during a match provided that they meet the requirements of Law 2 and their use is under the control of the referees.

Extra balls on the pitch

If an extra ball enters the pitch while the ball is in play, the referees must stop the match only if the extra ball interferes with play. Play must be restarted with a dropped ball from the position of the ball when play was stopped, unless play was stopped inside the penalty area, in which case one of the referees drops the ball on the penalty area line at the point nearest to where the ball was located when play was stopped.

If an extra ball enters the pitch while the ball is in play without interfering with play, the referees must have it removed at the earliest possible opportunity.

Burst or defective ball

If the ball bursts or becomes defective after striking one of the goalposts or the crossbar and enters the goal, the referees award the goal.

추가 볼

볼은 규칙2의 조건을 충족하고 주심에 의해 통제 하에 있다면 경기에 사용 할 추가 볼은 경기장 주변에 배치 될 수 있다.

경기장 내의 다른 볼

인 플레이 중에 경기장에 다른 볼이 들어온다면, 주심들은 그 볼이 플레이를 방해한 경우에만 경기를 중지 시켜야 한다. 플레이는 플레이가 중단 되었을 때 볼이 있었던 위치에서 드롭 볼로 재개한다. 플레이가 페널티 에어리어 내에서 중단된 경우에는, 주심은 플레이가 중단되었을 때 볼이 있던 지점에서 가장 가까운 페널티 에어리어 라인 선상에서 드롭 볼로 재개한다. 인 플레이 중에 다른 볼이 플레이를 방해하지 않고 경기장에 들어온다면, 주심들은 가능한 초기에 그 볼을 경기장에서 제거하여야 한다.

볼의 파손 또는 결함

볼이 터지거나 또는 골 포스트 중의 하나 또는 크로스바를 때린 후 결함이 되어서 골에 들어갔다면, 주심들은 득점을 인정해야 한다.

Substitution procedure

- A substitution may be made during play or during a stoppage in play, except during a time-out
- The player being substituted does not need to obtain the referees' permission to leave the pitch
- The referees do not need to authorise the substitute to enter the pitch
- Before entering the pitch, the substitute waits for the player he is replacing to leave the pitch
- The player being substituted is required to leave the pitch via his own team's substitution zone, except if he is already outside the pitch with the referees' permission or for the reasons provided in Laws 3 or 4
- Permission to proceed with a substitution may be refused under certain circumstances, e.g. if the substitute does not have his equipment in order
- A substitute who has not completed the substitution procedure by setting foot on the pitch via his substitution zone cannot restart play by taking a kick-in, corner kick, etc. until he completes the substitution procedure
- If a player who is about to be replaced refuses to leave the pitch, the substitution cannot be made
- If a substitution is made during the half-time interval or before any of the periods of extra time, the substitute may enter the pitch via the substitution zone after informing the third referee or the referee, if there is no third referee

Extra persons on the pitch

Outside agents

Anyone not indicated on the list of players before the start of the match as a player or substitute or who is not a team official is deemed to be an outside agent.

If an outside agent enters the pitch:

- the referees must stop play (although not immediately if the outside agent does not interfere with play)
- the referees must have him removed from the pitch and its immediate surroundings

교체 절차

- 교체는 작전시간을 제외한, 플레이 중 또는 플레이가 중단되었을 때 할 수 있다.
- 교체를 하는 선수는 경기장을 떠나기 위해 주심들의 허락을 받을 필요는 없다.
- 주심들은 교체 선수에게 경기장에 들어가는 것에 대한 권한을 행사할 필요 없다.
- 경기장에 입장하기 전에 교체 선수는 교체되기 위해서 경기장을 떠나고 있는 선수를 기다려야 한다.
- 교체를 하는 선수는 규칙 3 또는 4에서 제공하는 이유로 주심들의 허가를 받아 이미 경기장 밖에 있는 경우를 제외하고 자신의 팀 교체지역을 통해서 경기장을 떠나야 한다.
- 선수 교체 진행의 허락은 일부 상황에서 거부될 수 있다. 예를 들어, 교체 선수가 요구하는 장비를 갖추고 있지 않을 경우
- 자신의 교체지역을 통해 경기장위에 발을 들여 놓는 교체절차를 완료할 때까지. 교체절차를 완료하지 못한 교체선수는 킥-인, 코너-킥의 경기를 재개할 수 없다,
- 교체되어야 할 선수가 경기장을 떠나는 것을 거부한다면, 교체는 이루어질 수 없다.
- 교체가 하프타임 휴식 시간 동안 또는 연장전의 전, 후반전에 이루어진다면, 교체 선수는 주심(대기심이 없다면) 또는 대기심 알리고 교체지역을 통해 경기장에 들어가야 한다.

경기장의 추가 인원

외부 요원

선수, 교체선수 또는 팀 임원으로서 경기시작 전에 선수명단에 등록되지 않은 사람은 외부 요원으로 간주된다.

외부 요원이 경기장에 입장 한다면:

- 주심들은 플레이를 중지시켜야 한다. (외부 요원이 플레이를 간섭하지 않는다면 즉시 중지시킬 필요는 없다)
- 주심들은 외부요원을 경기장과 그 주변에서 내보내야 한다.

LAW 3 The Number of Players

- if the referees stop the match, they must restart play with a dropped ball from the position of the ball when play was stopped, unless play was stopped inside the penalty area, in which case one of the referees drops the ball on the penalty area line at the point nearest to where the ball was located when play was stopped

Team officials

If a team official enters the pitch:

- the referees must stop play (although not immediately if the team official does not interfere with play or if the advantage can be applied)
- the referees must have him removed from the pitch and if his behaviour is irresponsible, the referees must expel him from the pitch and its immediate surroundings
- if the referees stop the match, they must restart play with a dropped ball from the position of the ball when play was stopped, unless play was stopped inside the penalty area, in which case one of the referees drops the ball on the penalty area line at the point nearest to where the ball was located when play was stopped

Players sent off

If a sent-off player enters the pitch:

- the referees must stop play, although not immediately if the sent-off player does not interfere with play or if the advantage can be applied
- the referees must have him removed from the pitch and its immediate surroundings
- if the referees stop the match, they must restart play with a dropped ball from the position of the ball when the match was stopped, unless play was stopped inside the penalty area, in which case one of the referees drops the ball on the penalty area line at the point nearest to where the ball was located when play was stopped

Player outside the pitch

If, after leaving the pitch to correct unauthorised equipment or kit, to be treated for an injury or bleeding, because he has blood on his kit or for any other reason with the referees' permission, a player re-enters the pitch without the referees' permission, the referees must:

규칙 3 선수의 수

- 주심들이 경기를 중지 한다면, 플레이가 중단되었을 때 볼이 있던 위치에서 드롭 볼로 플레이를 재개해야 한다. 페널티 에어리어 내에서 플레이를 중단된 경우, 플레이가 중단되었을 때 볼이 있던 지점에서 가장 가까운 페널티 에어리어 라인 위에서 주심들 중의 한 명이 드롭 볼로 플레이를 재개한다.

팀 임원

팀 임원이 경기장에 입장 한다면:

- 주심들은 플레이를 중지 시켜야 한다. (팀 임원이 플레이를 방해하지 않거나 또는 어드밴티지가 적용될 수 있다면, 즉시 중지시킬 필요는 없다)
- 팀 임원을 경기장에서 내보내고 그의 행동이 무책임하다면 주심들은 그를 경기장과 그 주변에서 추방해야 한다.
- 주심들이 경기를 중지 한다면 플레이가 중단되었을 때 볼이 있던 위치에서 드롭 볼로 플레이를 재개한다. 페널티 에어리어 내에서 플레이가 중단된 경우, 플레이가 중단되었을 때 볼이 있던 지점에서 가장 가까운 페널티 에어리어 라인 위에서 주심들 중의 한 명이 드롭 볼로 플레이를 재개한다.

퇴장 선수

퇴장 선수가 경기장에 들어 갔다면:

- 주심들은 플레이를 중지 시켜야 한다. 퇴장 선수가 경기를 방해하지 않거나 어드밴티지가 적용될 수 있다면 즉시 중단시킬 필요는 없다
- 주심들은 경기장과 그 주변에서 즉시 그를 내보내야 한다.
- 주심들이 경기를 중지 한다면, 경기가 중단되었을 때 볼이 있던 위치에서 드롭 볼로 플레이를 재개 한다. 페널티 에어리어 내에서 플레이가 중단된 경우, 플레이가 중단 되었을 때 볼이 있던 지점에서 가장 가까운 페널티 에어리어 라인 위에서 주심들 중의 한 명이 드롭 볼로 플레이를 재개한다.

경기장 밖의 선수

승인되지 않은 장비 또는 복장을 교정 하도록, 또는 그의 장비에 피가 묻거나 기타 이유로 주심들의 허락으로 부상 또는 출혈을 치료하기 위해 경기장을 떠난 후, 선수가 주심들의 허락 없이 경기장에 재 입장한다면, 주심들은 반드시:

LAW 3 The Number of Players

- stop play, although not immediately if they can apply the advantage
- caution the player for entering the pitch without permission
- order the player to leave the pitch if necessary (e.g. infringement of Law 4)

If the referees stop play, it must be restarted:

- with an indirect free kick to the opposing team from the position of the ball when play was stopped (see Law 13 – Position of free kick) if there is no other infringement
- in accordance with Law 12 if the player also infringes this Law

If a player who is outside the pitch with the referees' permission and who has not been substituted re-enters the pitch without the permission of the referees or the third referee and furthermore commits another cautionable infringement, the referees send him off for a double caution, e.g. the player enters without the permission of the referees or the third referee and trips an opponent in a reckless manner. If this infringement is committed with excessive force, the player is sent off directly.

If the referees stop play, it must be restarted in accordance with Law 12.

If a player accidentally crosses one of the boundary lines of the pitch, he is not deemed to have committed an infringement. If a player leaves the pitch as part of a playing movement, he is not deemed to have committed an infringement.

Substitutes

If a substitute enters the pitch by infringing the substitution procedure or causes his team to be playing with an extra player, the referees, assisted by the assistant referees, must adhere to the following guidelines:

- stop play, although not immediately if the advantage can be applied
- caution him for unsporting behaviour if his team plays with an extra player or for infringing the substitution procedure if the substitution was not made correctly
- send him off if he denies the opposing team a goal or an obvious goalscoring opportunity.

The number of players in his team is reduced irrespective of where the offence consists of an infringement of the substitution procedure or because his team is playing with an extra player, in which case in addition to the substitute sent off, another of the players must leave the pitch so that his team is then playing with one player less, with a new player being introduced as specified in the section of Law 3 entitled "players and substitutes sent off"

규칙 3 선수의 수

- 플레이를 중지. 어드밴티지를 적용할 수 있다면, 즉시 중지시킬 필요는 없다.
- 허락 없이 경기장에 입장한 이유로 선수를 경고하여야 한다.
- 필요하다면, 경기장을 떠나도록 그 선수에게 지시한다. (예, 규칙4의 위반)

주심들이 플레이를 중지한다면, 다음과 같이 재개하여야 한다:

- 다른 위반이 없다면, 플레이가 중단되었을 때 볼의 위치에서 상대팀의 간접프리킥으로 (참고, 규칙 13-프리킥 위치)
- 선수가 규칙을 위반 한다면 규칙 12에 따라 경기를 재개한다.

주심들의 허가로 경기장 밖에 있고 교체되지 않은 선수가 주심 또는 대기심의 허가 없이 경기장에 재 입장하고 추가로 다른 경고성 위반을 범했다면, 주심은 경고 누적으로 그를 퇴장시킨다. 예를 들어, 주심 또는 대기심의 허가 없이 입장과 무모한 매너로 상대를 거는 것. 이러한 위반이 과도한 힘으로 범했다면, 그 선수는 바로 퇴장이다.

주심들이 플레이를 중지한다면 규칙12에 따라 재개하여야 한다.

선수가 경기장 경계선 중 하나를 우연히 넘어간다면, 그 선수는 위반을 범했다고 간주되지 않는다. 선수가 플레이 움직임의 일부로 경기장을 떠난다면 그는 위반을 범했다고 볼 수 없다.

교체선수

교체선수가 교체절차를 위반하면서 경기장에 입장하거나 또는 교체선수가 그 팀의 추가적인 선수가 되어 플레이를 하게 되었다면, 주심들은 부심의 도움으로 다음의 지침에 따라야 한다:

- 플레이 중지, 어드밴티지를 적용할 수 있다면, 즉시 중지시킬 필요는 없다.
- 그 팀의 추가적인 선수로 플레이를 한다면 반스포츠적 행동 또는 올바르지 않게 교체가 이루어졌다면 교체절차 위반으로 경고를 주어야 한다.
- 상대팀의 득점 또는 명백한 득점기회를 저지했다면 퇴장을 주어야 한다. 교체 절차 위반 또는 그의 팀의 추가 선수로 플레이를 하여 반칙이 이루어졌든 관계없이 그의 팀은 선수의 수는 감소된다. 이 경우 교체선수를 퇴장하고 그의 팀이 한 선수 적게 플레이를 하게 하기 위해 선수들 중 다른 한 명은 경기장을 떠나야 한다. 새로운 선수가 들어오는 것은 규칙3에 "경기자와 교체선수의 퇴장" 명시된 섹션에 따른다.

LAW 3 The Number of Players

- the substitute must leave the pitch at the first stoppage in the match if he has not left before, either to complete the substitution procedure, if the infringement was for this reason, or to move to the technical area, if his team was playing with an extra player
- if they apply the advantage, stop play once the substitute's team is in possession of the ball and restart it with an indirect free kick for the opposing team from the position of the ball when play was stopped (see Law 13 – Position of free kick)
- if they apply the advantage and stop play because the opposing team commits an Infringement or because the ball leaves the pitch, they must restart play with an indirect free kick to the opponents of the substitute's team from the position of the ball when play was stopped (see Law 13 – Position of free kick). If necessary, they also take the disciplinary action corresponding to the infringement committed by the opponents of the substitute's team
- if they apply the advantage and another player of the substitute's team commits an Infringement punishable by a direct free kick or penalty kick, they sanction the substitute's team with a direct free kick (see Law 13 – Position of free kick) or penalty kick. If necessary, they also take the disciplinary action corresponding to the infringement committed
- if they apply the advantage and the substitute does not follow the substitution procedure and commits an infringement punishable by a direct free kick or penalty kick, they sanction the substitute's team with a direct free kick (see Law 13 – Position of free kick) or penalty kick. If necessary, they also take the disciplinary action corresponding to the infringement committed
- if they apply the advantage and the substitute's team plays with an extra player, and this player commits an infringement punishable by a direct free kick or penalty kick, they sanction this player's team with an indirect free kick from the position of the ball when play was stopped (see Law 13 – Position of free kick). If necessary, they also take the disciplinary action corresponding to the infringement committed

규칙 3 선수의 수

- 선수가 교체절차를 완료하기 위해 또는 기술지역으로 이동하기 전에 교체선수가 그의 팀의 추가선수로 플레이를 한 이유의 위반이었다면, 교체선수는 경기가 첫 번째 중단되었을 때 경기장을 떠나야 한다.
- 어드밴티지를 적용했다면, 교체 팀이 볼을 소유하자마자 플레이를 중지하고 플레이가 중단됐을 때 볼이 있던 위치에서 상대팀에게 간접프리킥으로 재개한다. (참고, 규칙 13-프리킥 위치)
- 어드밴티지를 적용하고, 볼이 경기장을 나가거나 또는 상대팀이 그에게 위반을 범했다면 플레이를 중지하고, (참고, 규칙13-프리킥의 위치) 플레이가 중단됐을 때 볼이 있던 위치에서 교체 선수 팀의 상대팀에게 간접프리킥으로 플레이를 재개해야 한다. (참고, 규칙13-프리킥의 위치) 필요하다면, 주심들은 교체 팀의 상대팀에게 범한 위반에 상응하는 징계행동을 해야 한다.
- 어드밴티지를 적용하고 교체 팀의 다른 선수가 직접프리킥 또는 페널티 킥으로 처벌되는 위반을 범했다면, 직접프리킥(참고, 규칙13-프리킥의 위치) 또는 페널티 킥으로 교체 팀에게 제재를 가한다. 필요하다면, 주심들은 범한 위반에 상응하는 징계행동을 해야 한다.
- 어드밴티지를 적용하고 교체 절차를 따르지 않은 선수가 직접프리킥 또는 페널티 킥으로 처벌되는 위반을 범했다면, 주심들은 (참고, 규칙13-프리킥의 위치) 교체 팀에게 직접프리킥 또는 페널티 킥으로 제재를 가해야 한다. 필요하다면, 주심들은 범한 위반에 상응하는 징계조치를 해야 한다.
- 어드밴티지를 적용하고 교체선수의 팀이 추가적인 선수로 플레이를 하여 이 선수가 직접프리킥 또는 페널티 킥으로 처벌되는 위반을 범했다면, 주심들은 플레이가 중단됐을 때 (참고, 규칙13-프리킥의 위치) 볼이 있던 위치에서 간접 프리킥으로 이 선수의 팀에 제재를 가해야 한다. 필요하다면, 주심들은 범한 위반에 상응하는 징계조치를 해야 한다.

if a name substitute enters the pitch instead of a named player at the start of the match and the referee or assistant referee are not informed of this change:

- the referees allow the named substitute to continue the match
- no disciplinary sanction is taken against the named substitute
- the referee reports the incident to the appropriate authorities

If a substitute commits a sending-off offence before entering the pitch, the number of players in his team is not reduced and another substitute or the player he was going to replace may enter the pitch

Authorised departure from the pitch

In addition to a normal substitution, a player may leave the pitch without the referees' permission in the following situations:

- As part of a playing movement whereby he immediately returns to the pitch, i.e. to play the ball or place himself in an advantageous position by dribbling past an opponent. However, it is not permitted to leave the pitch and pass behind one of the goals before re-entering the pitch with the aim of deceiving the opponents; if he does, the referees stop play if they cannot apply the advantage. If they stop play, they must restart it with an indirect free kick from the position of the ball when play was stopped (see Law 13 – Position of free kick). The player is cautioned for leaving the pitch without the referees' permission
- Due to injury. The player needs the permission of the referees or the third referee to re-enter the pitch if he has not been substituted. If he is suffering from a bleeding wound, the bleeding must have stopped before he re-enters the pitch and he must be checked by the referees or the third referee
- To correct or put back on his equipment. The player needs the referees' permission to re-enter the pitch if he has not been substituted, and the referees or the third referee must check his equipment before he returns to the match

경기를 시작할 때 선수를 대신해 교체 선수가 주심 또는 부심에게 알리지 않고 경기장에 들어갔다면:

- 주심들은 지명된 교체 선수를 계속 경기를 하도록 허락한다.
- 지명된 교체선수에 대해 징계처벌을 하지 않는다.
- 주심은 해당 기관에 이를 보고한다.

한 교체 선수가 경기장에 들어가기 전에 퇴장 성 반칙을 하였다면, 그의 팀의 선수 수는 줄어들지 않고 경기장에 나가려 했던 선수 또는 다른 교체선수가 경기장에 들어갈 수 있다.

허가된 경기장 이탈

이외의 일반적인 교체를 하기 위해, 선수는 다음의 상황에서 주심의 허가 없이 경기장을 떠날 수 있다:

- 경기장에 즉시 입장하여 플레이 하는 움직임의 일부가 되는 것으로 이것은 볼을 플레이 하는 것, 또는 상대 선수를 지나서 드리블을 함으로써 이득이 되는 위치를 차지하는 것이다. 그렇지만 경기장을 떠나서 상대 선수를 속이는 목적으로 경기장을 재 입장하기 전에 골 중의 하나의 뒤로 지나가는 것은 허용되지 않는다. 그 선수가 그렇게 한다면 주심들은 어드밴티지를 적용할 수 없을 때 플레이를 중지한다. 주심들이 플레이를 중지했다면 플레이가 중단 되었을 때 볼이 있었던 위치에서 간접프리킥으로 재개해야 한다. (참고, 규칙13-프리킥의 위치) 그 선수는 주심의 허가 없이 경기장을 떠난 것으로 경고를 받는다.
- 부상 때문에. 선수가 교체되지 않았다면 경기장에 재 입장 하기 위해 주심 또는 대기심의 허가가 필요하다. 선수가 출혈 성 상처로 부상당한다면 중단하여야 하고 주심들 또는 대기심이 경기장에 재 입장 하기전에 그를 확인하여야 한다.
- 장비를 올바르게 하거나 재위치를 위한 것. 선수가 교체 되지 않았다면 경기장에 재 입장을 하기 위해 주심들의 허가가 필요하고 주심들 또는 대기심은 경기에 참여하기 전에 선수의 장비를 확인하여야 한다.

Unauthorised departure from the pitch

If a player leaves the pitch without the referees' permission and for reasons not permitted in the Futsal Laws of the Game, the timekeeper or the third referee sounds the acoustic signal to inform the referees if the advantage cannot be applied. If it is necessary to stop play, the referees sanction the offending player's team with an indirect free kick from the position of the ball when the infringement was committed (see Law 13 – Position of free kick). If the advantage is applied, they must sound the acoustic signal at the next stoppage in play. The player is cautioned for deliberately leaving the pitch without the referees' permission.

Minimum number of players

Although a match may not start if either team consists of fewer than three players, the minimum number of players, including players and substitutes, required for a match is left to the discretion of member associations.

A match may not continue if there are fewer than three players in either of the teams.

If a team has fewer than three players because one or more players has deliberately left the pitch, the referees are not obliged to stop the match immediately and the advantage may be applied. In such cases, the referees must not restart the match after play has been stopped if a team does not have the minimum number of three players.

허가되지 않은 경기장 이탈

선수가 풋살 경기규칙에 허용되지 않은 이유와 주심들의 허락 없이 경기장을 떠났다면, 어드밴티지를 적용하지 않는다면 계시원 또는 대기심은 주심들에게 음향신호를 울려야 한다. 플레이를 중지시킬 필요가 있다면 위반이 발생했을 때 볼이 있었던 위치에서 간접프리킥으로 위반한 선수의 팀을 처벌한다. (참고, 규칙13-프리킥의 위치) 어드밴티지가 적용된다면, 계시원 또는 대기심은 다음 플레이 중단 시간에 음향신호를 울려야 한다. 선수는 주심들의 허락 없이 경기장을 의도적으로 떠난 것으로 경고를 받는다.

경기자의 최소 숫자

비록 어느 한 팀이라도 교체선수를 포함해서 선수가 3명보다 적다면 경기를 '시작' 할 수는 없지만, 경기를 하기 위한 최소 선수들의 수는 회원국 협회의 재량에 따라 다르다.

팀들의 어느 한 팀이 3명의 선수들보다 적다면 경기를 계속할 수 없다.

1명 또는 그 이상의 선수들이 의도적으로 경기장을 떠나 3명의 선수들 보다 적은 팀이 된다면, 주심들은 즉시 경기를 중지 시키지 말아야 하고 어드밴티지를 적용할 수 있다. 이 경우, 한 팀이 최대 3명이 되지 않는다면 주심들은 플레이가 중단 된 후 경기를 재개하지 않아야 한다.

Injured players

If there are injured players, the referees must adhere to the following guidelines:

- Allow the match to continue until the ball goes out of play if a player is, in the opinion of the referees, only slightly injured
- Play is stopped if, in the opinion of the referees, a player is seriously injured
- After questioning the injured player, the referees may authorise one, or at most two doctors, to enter the pitch to assess the injury and arrange the player's safe and swift removal from the pitch
- Stretcher-bearers should only enter the pitch with a stretcher following a signal from the referee at the same time as the doctors in order to hasten the player's removal from the pitch
- The referees must ensure that the injured player is carried off the pitch safely and swiftly
- A player is not allowed to receive treatment on the pitch, unless the seriousness of the injury requires it
- Any player bleeding from a wound must leave the pitch and may not return until the referees are satisfied that the bleeding has stopped (the third referee may check this, but the referees must authorise his entry, if he has not been substituted). A player is not allowed to wear clothing with blood on it
- As soon as the referees have authorised the doctors to enter the pitch, the player must leave the pitch, either on a stretcher or on foot. If a player does not comply, he must be cautioned for delaying the restart of play. Play is not restarted until said player has left the pitch
- An injured player may leave the pitch from a place other than the substitution zone. He may do so from any line that marks the pitch boundaries
- An injured player may be substituted, but the substitute must enter via the substitution zone once the injured player has left the pitch
- If he has not been substituted, a player who was injured may return to the pitch only after the match has restarted
- If he has not been substituted, an injured player may re-enter the pitch when the ball is in play, but only from the touch line. When the ball is out of play, he may enter the pitch from any boundary line (goal line and touch line)

부상 선수

부상 선수가 발생되었다면, 주심들은 다음의 지침으로 조치 하여야 한다.

- 선수가 주심의 견해로, 단지 경미한 부상이라면 볼이 아웃 오프 플레이가 될 때까지 경기를 계속 하도록 한다.
- 주심의 견해로 선수가 심한 부상이라면 플레이를 중단 한다.
- 부상 선수에게 질문을 한 후, 주심은 부상을 평가하고 선수의 안전을 위해 경기장 밖으로 신속한 운반을 위해 1명 또는 최대 2명의 의료진이 경기장에 들어오도록 허가 할 수 있다.
- 들것요원은 오로지 주심의 신호에 따라 들것과 함께 의료진이 선수의 신속한 운반을 위해 경기장에 입장 해야 한다.
- 주심들은 부상선수가 안전하고 신속하게 경기장을 떠나도록 책임져야 한다.
- 선수가 심한 부상으로 치료가 필요한 경우를 제외하고 경기장 안에서 치료 받는 것은 허용 되지 않는다.
- 출혈이 있는 부상 선수는 반드시 경기장을 떠나야 한다. 그 선수는 출혈이 멈추었다고 주심들이 인정 할 때까지 복귀할 수 없다. (대기심은 이것을 확인할 수 있지만 그 선수가 교체 가 되지 않았다면 주심들이 선수의 입장에 권한을 부여해야 한다.) 선수가 피가 묻은 의류를 입는 것은 허용되지 않는다.
- 주심이 의료진에게 경기장에 들어오도록 허가를 하자마자 그 선수는, 들것에 실려 또는 자신의 발로 반드시 경기장을 떠나야 한다. 선수가 따르지 않는다면, 그 선수는 플레이 재개 지연으로 경고를 받아야 한다. 플레이는 그 선수가 경기장을 떠날 때까지 재개되지 않는다.
- 부상당한 선수는 교체지역이 아닌 다른 지역으로 경기장을 떠날 수 있다. 선수는 경기장 경계선으로 표시된 어떤 선으로도 나갈 수 있다.
- 부상당한 선수는 교체될 수 있지만 교체 선수는 부상 선수가 경기장을 떠나자마자 교체지역을 통해 들어가야 한다
- 선수가 교체되지 않았다면 부상당한 선수는 경기가 재개된 후에만 경기장에 되돌아갈 수 있다.
- 부상선수가 교체되지 않았다면 부상 선수는 볼이 인 플레이 일 때 경기장에 들어갈 수 있지만 단지 터치라인에서만 가능하다. 볼이 아웃오프 플레이 일 때, 그 선수는 어떠한 경계선 (골 라인과 터치라인) 에서도 경기장에 들어갈 수 있다.

LAW 3 The Number of Players

- Only the referees may allow an injured player who has not been substituted to return to the pitch, whether the ball is in play or not. He is not permitted to enter if the ball is in play and if play is developing through the area in which he is located
- The referees may give permission for an injured player to return to the pitch if the third referee verifies that the player is ready
- If play has not otherwise been stopped for another reason, or if an injury suffered by a player is not the result of an infringement of the Futsal Laws of the Game, the referees must stop play and restart it with a dropped ball from the position of the ball when play was stopped, unless play was stopped inside the penalty area, in which case one of the referees drops the ball on the penalty area line at the point nearest to where the ball was located when play was stopped
- Once the referees have decided to issue a card to a player who is injured and has to leave the pitch for treatment, the referees must issue the card before the player leaves the pitch
- They do not issue a card to an injured player when he is receiving treatment, but once he has returned and before play has been restarted. If the player has to leave the pitch on a stretcher, they issue the card before he leaves the pitch
- The third referee assists the referees with the enforcement of permissions to enter the pitch granted to substitutes replacing injured players or players who were injured

Exceptions to this ruling are to be made only when:

- a goalkeeper is injured
- a goalkeeper and any other player have collided and need immediate attention
- players from the same team have collided and need immediate attention
- a serious injury has occurred, e.g. swallowed tongue, concussion, broken leg, broken arm, etc.

규칙 3 선수의 수

- 주심들은 볼이 인플레이든 아웃오프플레이든 교체되지 않은 부상선수에게만 경기장에 들어오도록 허용할 수 있다. 볼이 인플레이고 플레이가 부상선수가 위치한 지역에서 이루어지고 있다면 들어가는 것을 허용하지 않는다.
- 대기심이 부상선수가 복귀 준비됐음을 확인했다면, 주심들은 부상선수에게 경기장 입장을 허락할 수 있다.
- 플레이가 다른 이유로 중단되거나 또는 선수의 부상이 풋살 경기규칙 위반의 결과가 아니라면, 주심들은 플레이가 페널티 에어리어 내에서 중단된 경우가 아니라면, 플레이가 중단되었을 때 볼의 위치에서 드롭 볼로 재개한다, 페널티 에어리어 내에서 중단된 경우, 중단되었을 때 볼의 지점에서 가장 가까운 페널티 에어리어 라인 위에서 주심들 중의 한 명이 드롭볼로 재개한다.
- 주심들은 부상을 입고 치료를 위해 경기장을 떠나야 되는 선수에게 카드를 조치하기로 결정했다면, 주심들은 그 선수가 경기장을 떠나기 전에 카드를 제시하여야 한다.
- 주심들은 부상선수가 치료받고 있을 때 카드를 보여주지 않는다, 치료되었다면 플레이가 재개되기 전에 카드를 보이고, 그 선수가 들 것으로 경기장을 떠난다면 주심들은 경기장을 떠나기 전에 카드를 보여야 한다.
- 대기심은 부상당한 선수를 대체할 교체 선수 또는 부상 당한 선수에게 부여할 경기장 입장 허가의 집행으로 주심들을 돕는다.

이 규정에 대한 예외는 오직 다음의 경우에만 이루어진다:

- 골키퍼가 부상을 당할 때.
- 골키퍼와 필드 선수가 충돌하여 즉각적인 조치가 필요할 때.
- 동일 팀 선수가 충돌하여 즉각적인 치료가 필요할 때
- 심각한 부상이 발생했을 때, 예를 들어, 혀가 말림, 뇌진탕, 다리골절, 팔 골절 등

Refreshments

The referees allow players to take refreshments during time-outs or during a stoppage in the match, but only outside the pitch, so that it does not become wet. It is not permitted to throw bags containing liquids or any other receptacle containing liquid on to the pitch.

Players sent off

- If a player who commits an infringement is sent off for a second caution or directly after the advantage has been applied and his team concedes a goal after the application of the advantage before he is sent off, the number of players in his team is not reduced, as the infringement was committed before the goal was scored
- if, during the interval or before the start of one of the periods of extra time, a player commits a sending-off offence, his team starts the next half or period of extra time with one player fewer

음료수

주심들은 경기가 중단된 동안 또는 작전 타임 중에 음료수를 섭취 할 수 있다, 단지 경기장이 젖지 않도록 하기 위해, 경기장 밖에서만 가능하다. 액체가 들어있는 용기 또는 기타 액체를 경기장 안으로 던질 수 없다.

선수들 퇴장

- 한 선수가 두 번째 경고나 직접적인 퇴장의 위반을 범한 이후 어드밴티지를 적용하였고 어드밴티지가 적용 된 후 그 선수가 퇴장 되기 전 그의 팀이 득점을 허용하였다면, 득점 전에 범하였던 위반으로, 그의 팀 선수들의 수는 감소되지 않는다.
- 연장전의 전, 후반전을 시작하기 전 또는 휴식시간에 한 선수가 퇴장 성 반칙을 범했다면, 그 팀은 1명의 선수가 적게 연장전의 전반 또는 다음 후반전을 시작한다.

Basic equipment

Colours :

- If the jerseys of the two goalkeepers are the same colour and neither has another jersey to change into, the referee allows play to begin

If a player loses his footwear accidentally and immediately plays the ball and scores a goal, there is no infringement and the goal is awarded because he lost his footwear by accident.

Other equipment

A player may use equipment other than the basic equipment, provided that its sole purpose is to protect him physically and it poses no danger to him or any other player.

All items of clothing or equipment must be inspected by the referees and determined not to be dangerous.

Modern protective equipment, such as headgear, facemasks and knee and arm protectors made of soft, lightweight padded material are not considered dangerous and are therefore permitted.

Where head covers are worn, they must:

- be black or the same colour as the main colour of the jersey (provided that the players of the same team wear the same colour);
- be in keeping with the professional appearance of the player's equipment;
- not be attached to the jersey
- not pose any danger to the player wearing it or any other player (e. g. opening/closing mechanism around neck);
- not have any part(s) extending out from the surface (protruding elements).

Sports spectacles are permitted if they pose no danger to the players.

If an item of clothing or equipment that has been inspected at the start of a match and determined not to be dangerous becomes dangerous or is used in a dangerous manner during the match, its use must no longer be allowed.

The use of electronic communication systems between players and/or technical staff is not permitted.

기본 장비

색상

- 2명의 골키퍼가 동일한 색상이고 어느 누구도 갈아입을 상의가 없다면 주심은 경기가 시작 되도록 허용한다.

선수의 신발이 우연히 벗겨지고 위반 없이 즉시 볼을 플레이를 하거나 득점을 했다면, 신발이 우연히 벗겨졌기 때문에 득점으로 인정한다.

기타 장비

장비의 유일한 목적이 물리적으로 자신을 보호하고 자기 자신 또는 다른 선수에게 위험이 없다는 조건이라면, 선수는 기본장비가 아닌 다른 장비를 사용할 수 있다.

기본장비가 아닌 모든 의류 또는 장비는 주심들에 의해 검사를 받아야 되고 위험하지 않다고 결정되어야 한다.

부드럽고, 경량의 폭신한 물질로 만들어진 머리 보호대, 무릎과 팔 보호대와 같은 현대적 보호장비는 위험하다고 간주되지 않으므로 허용된다.

보호 헤드커버를 사용하는 경우, 반드시:

- 검은색 또는 상의의 주 색상과 같아야 한다. (같은 팀의 선수는 같은 장비 색을 착용한다)
- 전형적인 선수들 장비의 모습을 갖춰야 한다:
- 상의와 붙어 있으면 안 된다:
- 이 장비를 착용한 선수들 또는 그 외 다른 선수들에게 어떤 위험을 주어서는 안 된다. (예. 목 주위의 개폐 장치)
- 장비 표면에 튀어 나온 부분이 있으면 안 된다. (돌출된 부분)

스포츠 안경이 선수에게 어떠한 위험도 일으키지 않는다면 허용된다.

경기를 시작 할 때에 검사하였고 그리고 위험하지 않다고 결정되었던 의류 또는 장비가 위험하게 되거나 또는 경기 중에 위험한 상태로 사용되고 있다면, 이것의 사용은 더 이상 허락 되지 않아야 한다.

선수들 그리고/또는 기술 임원 사이의 전자통신기기의 사용은 허락되지 않는다.

Jewellery

All items of jewellery (necklaces, rings, bracelets, earrings, leather bands, rubber bands, etc.) are strictly forbidden and must be removed by the players and substitutes before the start of the match. Using tape to cover jewellery is not acceptable.

Referees and assistant referees are also prohibited from wearing jewellery (except for the referee, who is permitted to wear a watch or similar device to time the match if the timekeeper is absent).

Numbering of the players

The competition rules must stipulate the numbering of the players, which is normally from 1 to 15, with number 1 reserved for a goalkeeper.

The organisers must bear in mind that it is impossible for referees to signal numbers greater than 15.

The number of each player must be visible on his back and be distinguishable from the main colour of the shirt. The competition rules must determine the size of the numbers and whether they are mandatory, as well as their size on other items of the players' basic equipment.

장신구

선수와 교체 선수는 경기가 시작되기 전에 모든 장신구는(목걸이, 반지, 팔찌, 귀걸이, 가죽 밴드, 고무밴드 등) 엄격히 금지되고 있기에 반드시 제거되어야 한다. 보석류를 덮기 위해 테이프를 사용하는 것은 허락되지 않는다.

주심들과 부심들 또한 장신구 착용이 금지된다. (주심에 대해서, 계시원이 없다면 경기시간을 측정하는 시계 또는 유사 장비를 착용하는 것은 허용된다.)

선수의 번호

대회규정은 선수의 번호를 규정해야 하는데 보통 예비 골키퍼 1명을 포함해 1~15번까지이다.

주최측은 15보다 더 큰 숫자는 주심들이 신호하는 것은 불가능하다는 것을 명심해야 한다.

각 선수의 번호는 등에 보여야 하며 상의의 주 색깔과 구별되어야 한다. 대회규정은 숫자의 크기가 의무적이든 아니든 선수들의 기본장비 중의 다른 항목들도 숫자의 크기와 마찬가지로 규정해야 한다.

Disciplinary sanctions

Before the match begins, players and substitutes must be checked to ensure that they are not wearing any unauthorised clothing or jewellery. The third referee makes a second visual check of the substitutes before they enter the pitch. If a player is discovered to be wearing unauthorised clothing or jewellery during play, the referees must:

- inform the player that the item in question must be removed
- order the player to leave the pitch at the next stoppage if he is unable or unwilling to comply
- caution the player if he wilfully refuses to comply or, having been told to remove the item, is discovered to be wearing the item again

If play is stopped to caution the player, an indirect free kick must be awarded to the opposing team from the position of the ball when play was stopped (see Law 13 – Position of free kick).

징계 처벌

경기가 시작되기 전에, 선수들과 교체 선수들은 허가되지 않는 어떠한 의류 또는 장신구를 착용하지 않은 것이 지켜졌는지 확인해야 한다. 대기심은 교체 선수가 경기장에 들어가기 전에 몇 초간 교체 선수를 눈으로 확인한다. 선수가 플레이 중에 인정되지 않는 의류 또는 장신구를 착용한 것이 발견되었다면, 주심들은 반드시:

- 문제의 물품을 반드시 제거되어야 함을 선수에게 알려 주어야 한다.
- 선수가 따를 수 없거나 또는 따를 의사가 없다면, 다음 중단 시에 경기장을 떠나도록 선수에게 지시하여야 한다.
- 선수가 따르기를 거부하거나 또는 물품을 제거하라고 이미 말했으나 용품을 착용하고 있는 것이 다시 발견된다면, 선수를 경고하여야 한다.

선수에게 경고를 주기 위해 플레이가 중단된다면, 상대팀에게 플레이가 중단되었을 때 볼의 위치에서 간접프리킥을 부여한다. (참고: 규칙13-프리킥의 위치)

Powers and duties

Futsal is a competitive sport, and referees must understand that physical contact between the players is normal and an acceptable part of the game. Nevertheless, if the players do not respect the Futsal Laws of the Game and the principles of sportsmanship, i.e. fair play, the referees must take the appropriate action to ensure that they are respected.

The referees must suspend the match if, in their opinion, the lighting is inadequate due to a failure of some kind. If the failure cannot be repaired, the referee abandons the match.

If an object thrown by a spectator hits a match official, a player or a team official, the referee may allow the match to continue, suspend play or abandon the match, depending on the severity of the incident. He must, in all cases, report the incident(s) to the appropriate authorities.

The referees have the power to caution or send off players during the half-time interval and after the match has finished as well as during extra time and kicks from the penalty mark, since disciplinary decisions remain under their jurisdiction at these times.

If one of the referees is temporarily incapacitated for any reason, play may continue under the supervision of the other referee and the assistant referees until the ball next goes out of play.

Advantage

The referees may play advantage whenever an infringement or offence occurs and the Futsal Laws of the Game do not explicitly prohibit the advantage from being applied. For example, it is permitted at a goal clearance with attacking players inside the penalty area if the goalkeeper wishes to take the clearance quickly; however, it is not permitted when a kick-in is taken incorrectly.

권한 과 의무

풋살은 경쟁적인 스포츠이고 주심들은 선수들 사이에서 신체접촉이 정상적이고 경기의 일 부분으로 받아들여질 수 있는 것으로 이해해야 한다. 그럼에도 불구하고, 선수들이 풋살 경기규칙과 스포츠맨십의 원칙, 예를 들어 페어플레이를 존중하지 않는다면, 주심들은 이러한 규칙과 원리들의 존중이 보장되도록 적절한 행동을 취해야 한다.

주심들의 견해로 조명이 일부분의 고장 때문에 적합하지 않다면 주심들은 경기를 일시 정지해야 한다. 고장이 수리될 수 없다면 주심은 경기를 포기하여야 한다.

관중에 의해 던져진 물체가 경기임원 및 심판, 선수, 또는 팀 임원들이 맞았다면 사건의 심한 정도에 따라 경기를 계속, 일시 정지 또는 포기할 수 있다. 주심은, 모든 경우에서 사건을 해당기관에 보고하여야 한다.

주심들은 하프타임 휴식 동안 그리고 경기가 종료 된 후뿐만 아니라 연장전 및 승부차기 동안에도 경고와 퇴장을 시킬 수 있는 권한이 있다. 이런 시간 동안에 경기는 주심들의 권한 하에 있기 때문이다.

주심들 중의 한 명이 어떤 이유 때문에 일시적으로 활동이 불가능 하다면, 경기는 다른 주심과 부심들의 감독하에 볼이 다음 아웃오프 플레이가 될 때까지 계속될 수 있다.

어드밴티지

주심들은 위반 또는 반칙이 발생할 때마다 언제든지 어드밴티지를 줄 수 있고, 풋살 경기규칙은 어드밴티지 적용에 명백히 금지하지 않는다. 예를 들어, 골키퍼가 빨리 골 클리어언스를 하기를 원한다면 공격수가 페널티 에어리어 내에 있더라도 허용된다. 하지만, 킥-인이 올바르지 않게 하였을 경우에 허용되지 않는다.

LAW 5 The Referees

The advantage is not permitted for infringements of the four-second rule, unless the infringement is committed by the goalkeeper in controlling the ball when it is already in play in his own half of the pitch, and if he loses possession of the ball. In the remaining cases: free kicks, kick-ins, goal clearances and corner kicks, the referees cannot apply the advantage.

The referees should consider the following circumstances in deciding whether to apply the advantage or stop play :

- The severity of the offence: if the infringement warrants an expulsion, the referees must stop play and send off the player unless there is an opportunity to score a goal
- The position where the offence was committed: the closer to the opposing goal, the more effective it can be
- The chances of an immediate, promising attack
- The infringement committed must not be a team's sixth or greater accumulated foul, unless there is an opportunity to score a goal
- The atmosphere of the match

The decision to penalise the original offence must be taken within a few seconds, but it is not possible to go back if the corresponding signal has not previously been given or a new passage of play has been allowed.

If the offence warrants a caution, it must be issued at the next stoppage. However, unless there is a clear advantage, it is recommended that the referees stop play and caution the player immediately. If the caution is not issued at the next stoppage, it cannot be shown later.

If an infringement requires play to be restarted with an indirect free kick, the referees must apply the advantage to ensure that play flows, provided that this does not lead to any retaliation and is not prejudicial to the team against which the offence was committed.

규칙 5 주심들

어드밴티지는 4초 룰의 위반은 허용되지 않는다. 단, 자신의 진영에서 인 플레이 일 때, 골키퍼가 볼의 소유권을 잃어 버린다면, 볼을 다루고 있는 골키퍼에 의해 범해진 위반은 제외이다. 이외 다른 경우: 프리킥, 킥-인, 골 클리어런스 그리고 코너-킥에서 주심들은 어드밴티지를 적용할 수 없다.

주심들은 어드밴티지를 적용할지 또는 플레이를 중지할지를 결정할 때에 다음의 상황을 고려해야 한다. :

- 반칙의 심한 정도: 위반이 퇴장이라면, 득점하기 위한 연속된 기회가 있지 않다면, 주심들은 플레이를 중지시켜야 되고 그리고 선수를 퇴장시켜야 한다. 단, 득점 기회일 때는 제외이다.
- 반칙이 범해진 위치: 상대방의 골에 더 가까울수록, 더 효과적이 될 수 있다.
- 즉각적, 유망한 공격의 기회
- 범해진 위반이 득점 기회를 제외하고, 팀의 누적 파울 보다 크거나 여섯 번째는 적용하지 말아야 한다,
- 경기의 분위기

최초의 반칙을 처벌하기 위한 판정은 몇 초 내에 이루어져야 한다. 하지만 연계하는 신호가 사전에 주어지지 않았거나 새로운 플레이 진행이 허용되었다면 소급하는 것은 불가능하다.

반칙이 경고성이라면, 다음 중단 시에 제시되어야 한다. 하지만 분명한 어드밴티지가 존재하지 않는다면, 주심들은 플레이를 중지하고 선수를 즉시 경고 조치하는 것이 추천된다. 경고가 다음 중단 시에 제시 되지 않는다면, 나중에 제시할 수 없다.

간접프리킥으로 재개하기 위한 플레이의 위반이라면, 범한 반칙이 당한 팀에게 불리해지지 않고 어떠한 보복이 발생되지 않는 조건이라면 주심들은 경기를 하도록 어드밴티지를 적용해야 한다.

More than one offence occurring at the same time

- Offences committed by two or more players from the same team:
 - The referees must punish the most serious offence
 - Play must be restarted according to the most serious offence committed
 - Notwithstanding the above two paragraphs, the referees caution or send off the players in accordance with the infringements committed or do not take any disciplinary action
 - If the offences committed are punishable by a direct free kick, the referees order the corresponding accumulated fouls to be recorded
- Offences committed by players from different teams:
 - The referees stop the match, as they cannot apply the advantage, and restart play with a dropped ball from the position of the ball when play was stopped, unless play was stopped inside the penalty area, in which case one of the referees drops the ball on the penalty area line at the point nearest to where the ball was located when play was stopped
 - Notwithstanding the above paragraph, the referees caution or send off the players in accordance with the infringements committed or do not take any disciplinary action
 - If the offences committed are punishable by a direct free kick, the referees order the corresponding accumulated fouls to be recorded

External interference

The referees stop play if a spectator blows a whistle and they consider that this action interferes with play, e.g. if a player picks up the ball with his hands. If play is stopped, it must be restarted with a dropped ball from the position of the ball when play was stopped, unless play was stopped inside the penalty area, in which case one of the referees drops the ball on the penalty area line at the point nearest to where the ball was located when play was stopped.

동시에 발생한 한가지 이상의 반칙

- 같은 팀의 두 명 또는 그 이상의 선수들에 의해 범해진 반칙들:
 - 주심들은 가장 심한 반칙을 처벌해야 한다.
 - 플레이는 가장 심하게 범한 반칙에 따라 재개되어야 한다.
 - 위의 두 문장에도 불구하고 주심들은 범해진 위반에 따라 선수에게 경고 또는 퇴장을 주거나 어떠한 징계행동도 하지 않는다.
 - 범한 반칙들이 직접프리킥으로 처벌된다면 주심들은 이에 상응하는 누적 파울들로 기록되도록 지시한다.
- 다른 팀의 선수들에 의해 범해진 반칙들:
 - 주심들은 어드밴티지를 적용할 수 없을 때 경기를 중지하고 페널티 에어리어 내에서 중단된 경우가 아니라면 플레이가 중단되었을 때 볼이 있었던 위치에서 드롭볼로 재개한다. 페널티 에어리어 내에서 중단된 경우 주심들 중의 한 명이 플레이가 중단되었을 때 볼이 있던 지점에서 가까운 페널티 에어리어 라인 위에서 드롭볼로 재개한다.
 - 위의 문장에도 불구하고, 주심들은 범해진 위반들에 따라 선수에게 경고 또는 퇴장을 주거나 또는 어떠한 징계 행동도 하지 않는다.
 - 범한 반칙들이 직접프리킥으로 처벌된다면, 주심들은 이에 상응하는 누적 파울로 기록되도록 지시한다.

외부 방해

관중이 휘슬을 불었고 이러한 행동이 플레이를 방해했다고 고려된다면 주심들은 플레이를 중지한다. 예를 들어 선수가 손으로 볼을 잡는 것. 플레이가 페널티 에어리어 내에서 중단된 경우가 아니라면 볼이 있었던 위치에서 드롭볼로 재개되어야 한다. 페널티 에어리어 내에서 중단된 경우 주심들 중의 한 명이 플레이가 중단되었을 때 볼이 있었던 위치에서 가장 가까운 페널티 에어리어 라인 위에서 드롭볼로 재개한다.

Four-second count when the ball is in play

Each time that a team's goalkeeper is in possession of the ball while it is in play and in his own half of the pitch, one of the referees must visibly perform the four-second count.

Restart of play

The referees especially ensure that restarts of play are carried out quickly and do not allow play not to be restarted immediately for tactical reasons after a stoppage (kick-in, goal clearance, corner kick or free kick). In these cases, the four-second count starts and it is not necessary to use the whistle. In cases where the restart does not allow the four-second count (kick-off or penalty kick), the player or players who delay it are cautioned.

Persons holding balls are permitted to position themselves around the pitch to facilitate restarts and the development of play.

Positioning with ball in play

Recommendations

- The play should be between the referee and the second referee
- The referees should use a wide diagonal system
- Staying outside the parallel to the touch line makes it easier to keep the play and the other referee within the referee's field of vision
- The referee nearest to the play should be within the other referee's field of vision
- One of the referees should be close enough to see play without interfering with it
- The referees only enter the pitch to obtain a better view of the play
- "What needs to be seen" is not always in the vicinity of the ball. The referees should also pay attention to :
 - aggressive individual player confrontations off the ball
 - possible offences in the penalty area towards which play is heading
 - offences occurring after the ball is played away

4초 카운트 볼 인 플레이

한 팀의 골키퍼가 자신의 진영에서 인 플레이 동안 볼을 소유할 때마다 주심들 중의 한 명은 명백하게 4초 카운트를 반드시 수행해야 한다.

플레이 재개

주심들은 특히 플레이 재개가 빨리 실행되도록 책임져야 하고 중단된 후에 전술적인 이유로 즉시 플레이를 재개하지 않는 것을 허용하지 않는다. (킥인, 골 클리어런스, 코너-킥 또는 프리킥) 이런 경우에 4초 카운트를 시작하고 휘슬 사용은 필요 없다. 4초 카운트가 필요 없는 경우, (킥-오프 또는 페널티 킥), 이것을 지연을 한 선수 또는 선수들에게 경고를 준다. 플레이의 발전과 재개를 촉진하기 위해 경기장 주변에 볼을 보유한 사람들을 위치하는 것이 허용된다.

볼 인 플레이 중의 위치 선정

권장사항

- 플레이는 주심과 제2주심 사이에서 이루어져야 한다.
- 주심들은 넓은 대각선 체계를 사용하여야 한다.
- 플레이 그리고 주심과 진행 측의 다른 심판들의 시야 범위 안에 더 쉽게 두도록 하기 위해서 터치 라인 밖에 위치 한다.
- 플레이에 가장 가까운 주심은 다른 주심의 시야 범위 안에 있어야 한다.
- 주심들 중의 한 명은 플레이를 방해하지 않으면서 플레이를 관찰하기 위해 충분히 접근하여야 한다.
- 주심들은 단지 플레이의 더 좋은 관찰을 하기 위해서 일 때만 경기장에 들어간다.
- "관찰을 위해 필요한 것"은 항상 볼 근처가 아니다. 주심들은 아래 상황에 역시 관심을 기울여야 한다. :
 - 볼이 없는 곳에서 선수들 간의 저돌적인 대립이나 충돌
 - 플레이가 페널티 에어리어 안으로 전개 될 때 가능성이 있는 반칙들
 - 볼이 멀리 플레이가 되고 난 후에 발생하는 반칙들

General positioning during the match

One of the referees must be in line with the second-last member of the Defending team or the ball if it is nearer the goal line than the second-last member of the defending team. The referees must always face the pitch.

Goalkeeper releasing the ball

One of the referees must take a position in line with the edge of the penalty area and check that the goalkeeper does not touch the ball with his hands outside the penalty area, while also timing the number of seconds he is in possession of the ball.

Once the goalkeeper has released the ball, the referee must take a suitable position for controlling the match.

“Goal - no goal” situations

When a goal has been scored and there is no doubt about the decision, the referee and the second referee must make eye contact and the referee nearest to the timekeeper’s table must approach the timekeeper and the third referee, to communicate the number of the player who scored the goal with the mandatory signal.

If a goal has been scored but the ball appears to still be in play, the referee who is nearest blows his whistle to attract the attention of the other referee and then the referee nearest to the timekeeper’s table approaches the timekeeper and the third referee to communicate the number of the player who scored the goal with the mandatory signal.

경기 중의 일반적인 위치 선정

주심들 중의 한 명은 수비 팀의 마지막 두 번째 선수와 동일 선상에 있거나 볼이 마지막 두 번째 상대보다 골 라인에 더 가깝게 있다면 볼과 동일선에 있어야 한다.

주심들은 반드시 경기장을 향하고 있어야 한다.

볼을 방출하고 있는 골키퍼

주심들 중의 한 명은 페널티 에어리어 끝의 동일선에 위치를 잡아야 하고 골키퍼가 볼을 소유하고 있는 동안 초의 숫자를 게시하고 골키퍼가 페널티 에어리어 밖에서 손으로 볼의 터치를 확인한다.

일단 골키퍼가 볼을 방출하자마자 주심은 반드시 경기를 조절하기 위한 적합한 위치를 잡아야 한다.

“득점 - 득점이 아닌” 상황

득점이 되었고 그 판정에 대해 어떠한 의문이 있지 않을 때, 주심과 제2주심은 시선 접촉을 하여야 하고, 의무적인 신호로 득점한 선수의 번호를 알리기 위해 계시원의 테이블과 가장 가까운 주심이 계시원과 대기심에게 다가가야 한다.

득점이 되었지만 볼이 여전히 인 플레이가 되고 있다면, 볼과 가장 가까운 주심이 다른 주심의 주의를 끌기 위해 휘슬을 불고 계시원 테이블과 가장 가까운 주심이 의무적인 신호로 득점한 선수의 번호를 전달하기 위해 계시원과 대기심에게 다가가야 한다.

Positioning in ball out of play situations

The best position is one from which the referee can make the right decision. All recommendations about positioning are based on probabilities and must be adjusted using specific information about the teams, the players and events in the match up to that point.

The positions suggested in the following graphics are basic; some are recommended to referees and others are mandatory. The reference to a “zone” is intended to emphasise that every recommended position is actually an area within which the referee is most likely to optimise his effectiveness. The zone may be larger, smaller or differently shaped depending on circumstances.

1. Positioning - kick-off (mandatory)

At the start of the match, the referee situated on the touch line where the substitution zone is located must be in line with the halfway line to check that the kick-off is taken in accordance with the established procedure. The second referee must be in line with the second-last defender of the team that is not taking the kick-off.

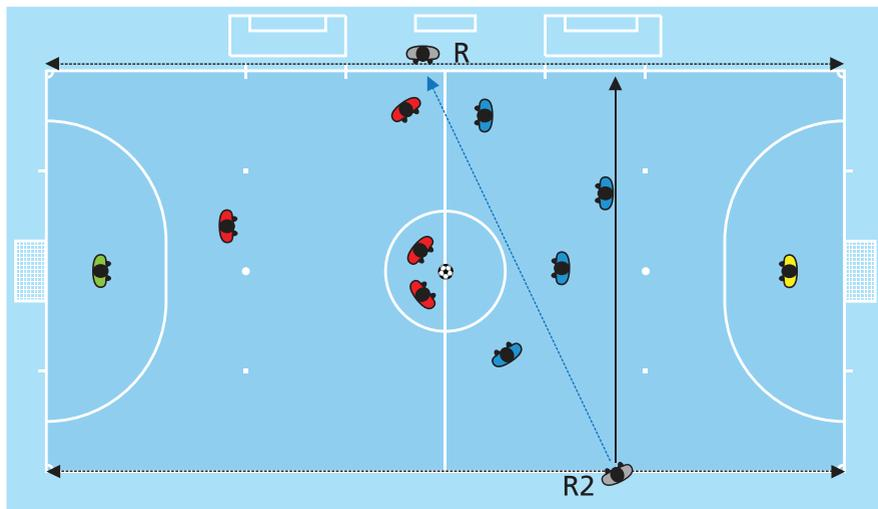

아웃 오브 플레이 상황에서 위치선정

가장 좋은 위치는 주심이 정확한 판정을 할 수 있는 곳이다. 위치 선정에 대한 모든 권장 사항은 확률에 기초하고 그 시점까지의 경기에서 양 팀, 선수들 그리고 사건에 대한 특별한 정보를 사용하여 조정되어야 한다.

다음의 그림에서 제시된 위치가 기본이다. ; 주심들에게 추천되고 필수 사항들 이다. “구역”에 대한 참고 사항은 모든 추천 위치가 주심이 자신의 효율성을 완벽하게 활용할 가능성이 매우 큰 실제 지역임을 강조하기 위함이다. 구역은 상황 조건에 따라 더 커지거나, 작아 지거나 또는 모양이 달라질 수 있다.

1. 위치 - 킥오프 (필수사항)

경기 시작 시에, 주심은 확실한 절차에 따라 킥-오프가 실시되는지를 확인하기 위해 교체지역 터치라인 위에 위치한 하프라인과 동일 선상에 있어야 한다. 제2주심은 킥-오프를 하지 않는 팀의 마지막 두 번째 수비수와 동일 선상에 있어야 한다.

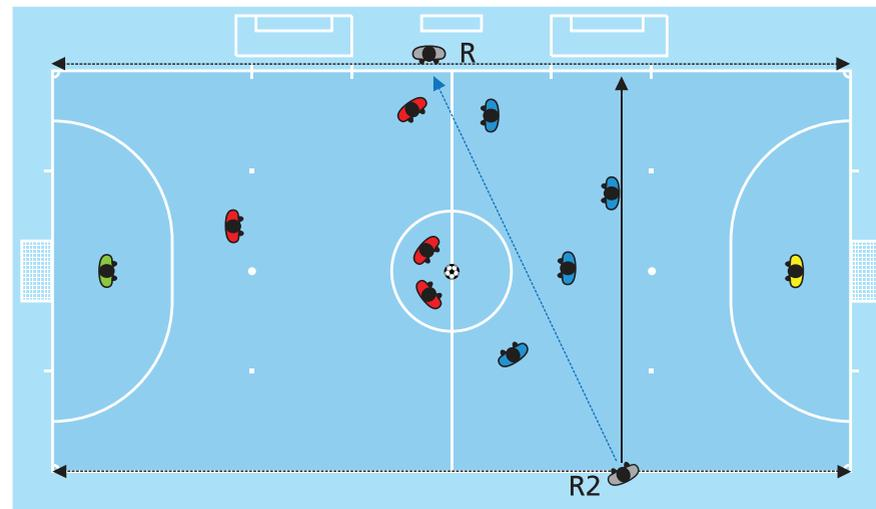

2. Positioning - goal clearance

1. One of the referees must check first if the ball is inside the penalty area:
 - if the ball is not placed correctly, the referee may start the four-second count if he considers that the goalkeeper was ready to take the goal clearance or is delaying picking the ball up in his hands for tactical reasons
2. Once the ball is inside the penalty area, one of the referees must take a position in line with the edge of the penalty area to check that the ball leaves the penalty area [ball in play] and that the member of the opposing team are outside. He then performs the four-second count, irrespective of whether he has started it in accordance with the previous point.
3. Finally, the referee who supervised the goal clearance must take a suitable position for controlling the match, which is a priority in any case.

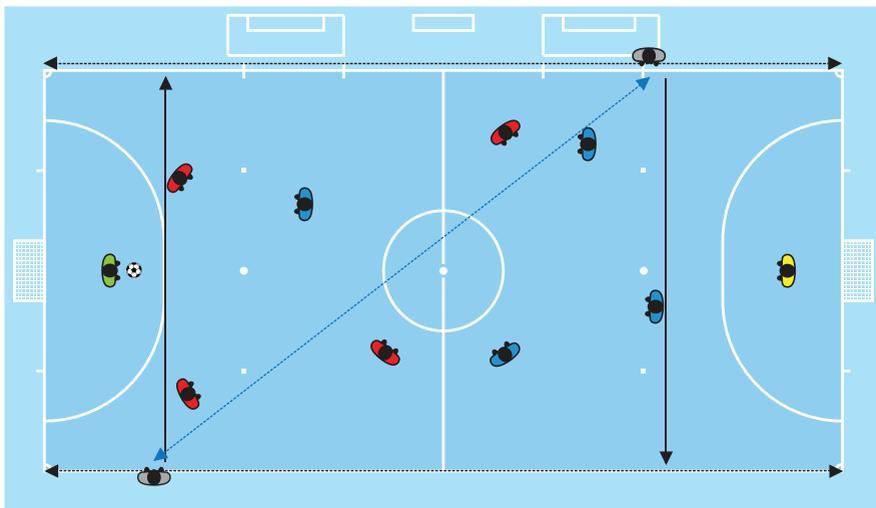

2. 위치 - 골 클리어런스

1. 볼이 페널티 에어리어 안에 있다면 주심중의 한 명이 첫 번째로 다음을 확인해야 한다.
 - 볼이 정확하게 놓여 있지 않으면, 주심은 골키퍼가 골 클리어런스를 할 준비가 되었거나 또는 전술적인 이유로 손으로 볼을 들어올리는 것을 지연시킨다고 생각된다면 4초를 카운트를 시작할 수 있다.
2. 볼이 페널티 에어리어 안에 있으면, 주심들 중의 한 명은 볼이 페널티 에어리어를 떠나는 것(볼의 인 플레이)과 상대팀이 밖에 있는 것을 확인하기 위해 페널티 에어리어의 끝과 동일 선에 위치해야 한다. 그런 후 앞의 사항에 따라 시작할지 말지에 상관없이 4초 카운트를 실시한다.
3. 마지막으로 골 클리어런스를 관찰한 주심은 어떤 경우에도 우선 사항인 경기조절을 위해 적합한 위치를 찾아야 한다.

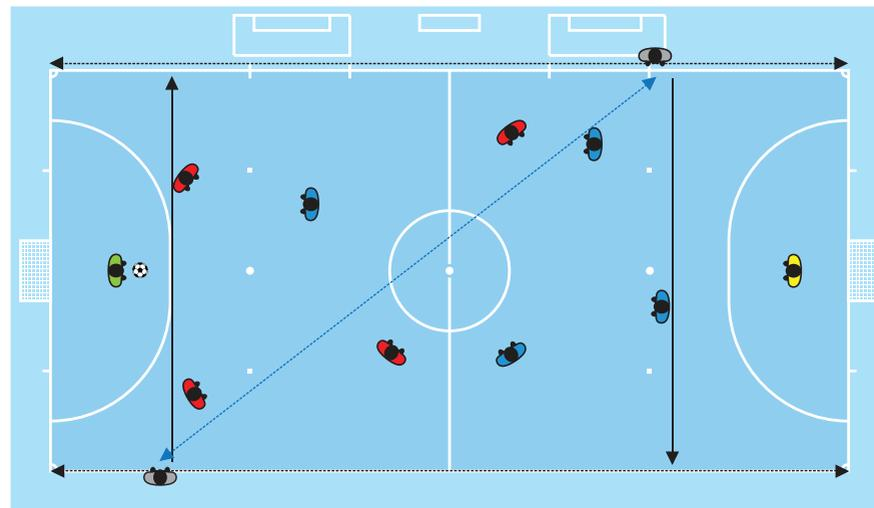

3. Positioning - corner kick (mandatory) (1)

During a corner kick, the referee nearest to the place where it is to be taken takes a position on the touch line at a distance of approximately 5 m from the corner arc. From this position he must check that the ball is properly placed inside the corner arc and that the defenders have retreated 5 m. The referee furthest from the place where the corner kick is to be taken takes a position behind the corner arc in line with the goal line. From this position he watches the ball and the behavior of the players.



3. 위치 - 코너 킥 (필수사항) (1)

코너-킥 동안, 코너-킥이 이루어지는 위치에 가장 가까운 주심은 코너 아크에서 대략 5m 거리의 터치라인 위에 위치한다.

이 위치에서 주심은 볼이 코너 아크 안에 정확하게 놓여졌는지 확인해야 하고 수비수가 5m 물러나도록 해야 한다.

코너-킥이 이루어지는 위치에서 가장 먼 주심은 골 라인에서 코너 아크 뒤에 위치한다. 이 위치에서 주심은 볼과 선수의 행동을 지켜본다.

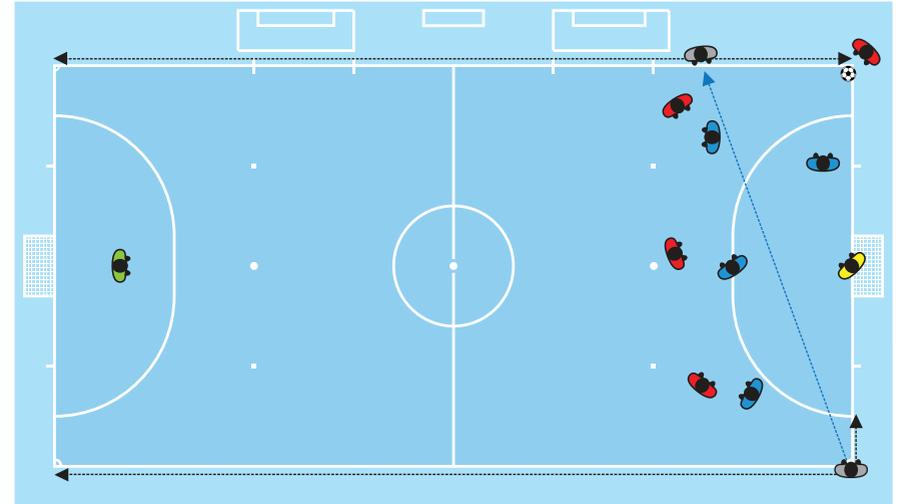

4. Positioning - corner kick (mandatory) (2)

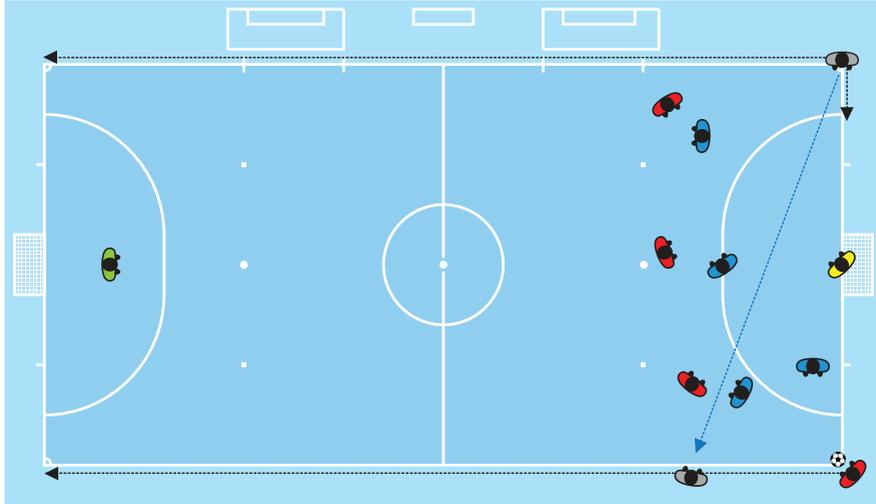

4. 위치 - 코너-킥 (필수사항) (2)

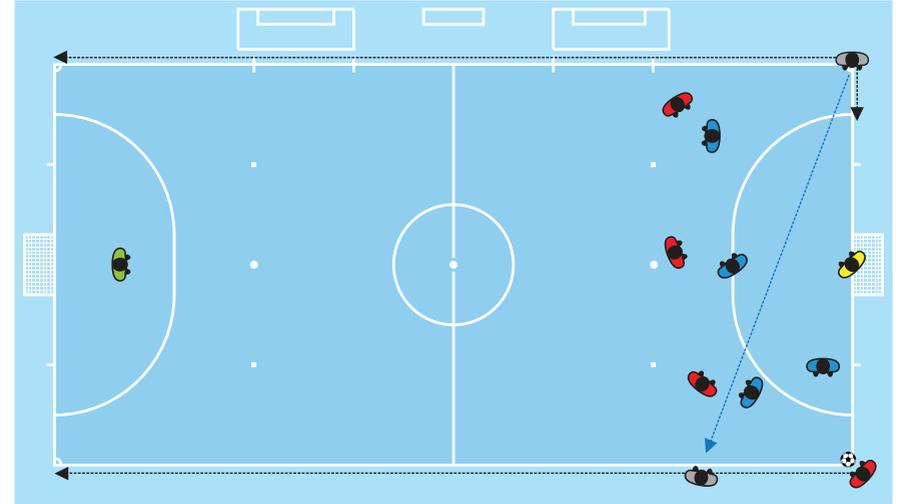

5. Positioning - free kick (1)

During a free kick, the referee who is nearest takes a position in line with the place from where the kick is to be taken and checks that the ball is properly placed, as well as watching the players for encroachment while the kick is being taken. The referee furthest from the place from where the kick is to be taken must take a position in line with the second-last opponent or the goal line, which is a priority in any case. Both referees must be ready to follow the trajectory of the ball and run along the touch line towards the corner arc if a direct free kick is taken towards the goal and they are not in line with the goal line.

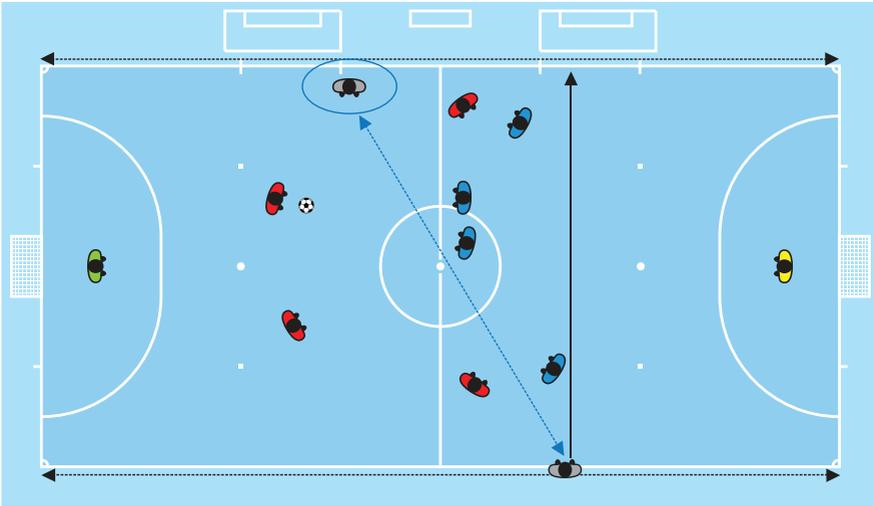

5. 위치 - 프리킥 (1)

프리킥 동안 가까운 주심은 킥이 진행되는 지점에서 동일 선상에 위치하고 볼이 적절한 위치에 놓였는지 확인하고, 뿐만 아니라 킥을 하고 있는 동안 선수의 침입에 대해 주시한다. 킥이 이루어지는 곳에서 가장 먼 주심은 어떤 경우에도 우선적으로 마지막 두 번째 상대 선수 또는 골 라인과 동일 선상에 위치해야 한다. 직접프리킥이 골로 향하고 주심들이 골 라인과 동일 선상에 있지 않다면 두 주심들은 볼의 진행 방향을 따라 코너 아크를 향해 터치라인을 따라 달릴 준비를 해야 한다.

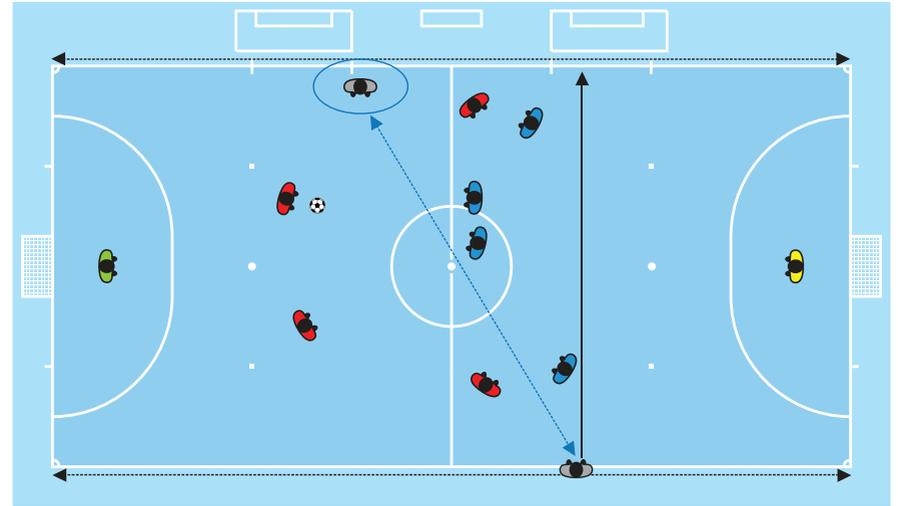

6. Positioning - free kick (2)

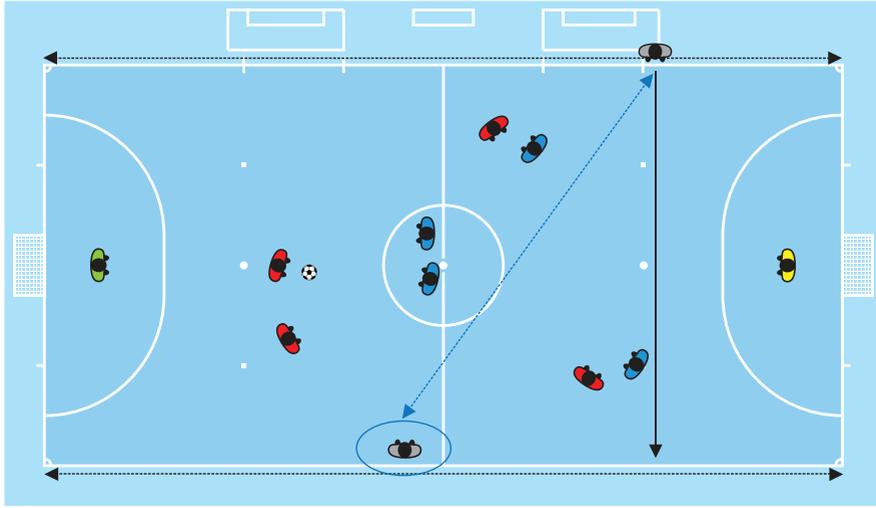

6. 위치 - 프리킥 (2)

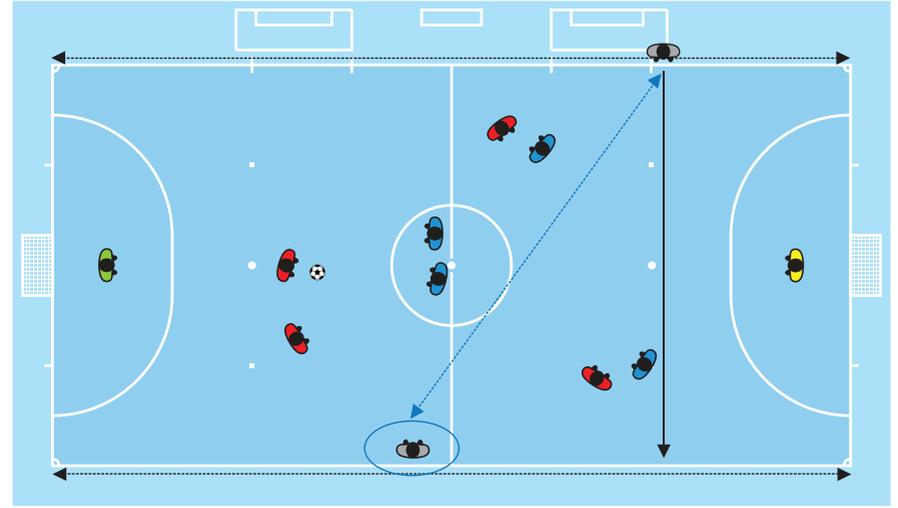

7. Positioning - free kick (3)

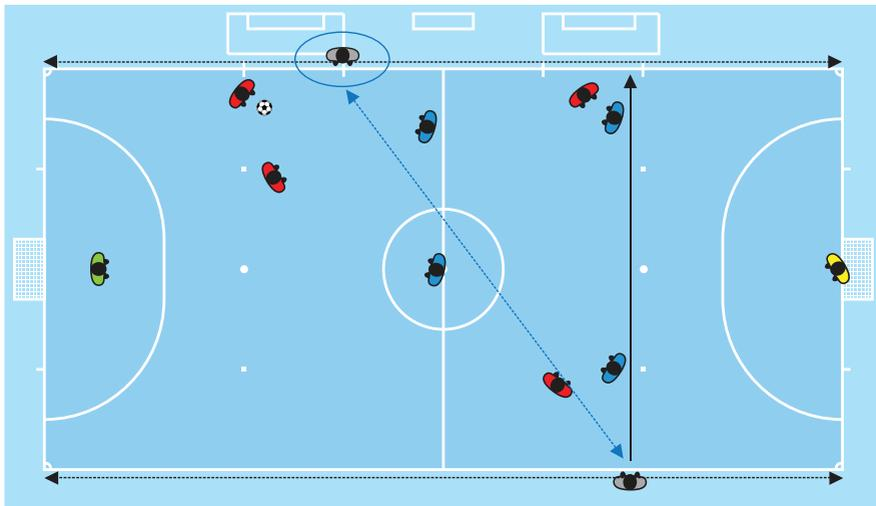

7. 위치 - 프리킥 (3)

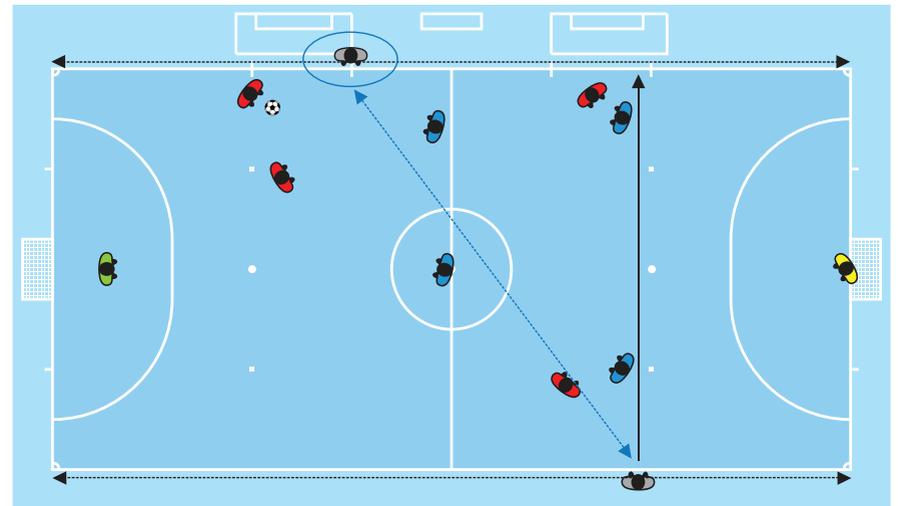

8. Positioning - free kick (4)

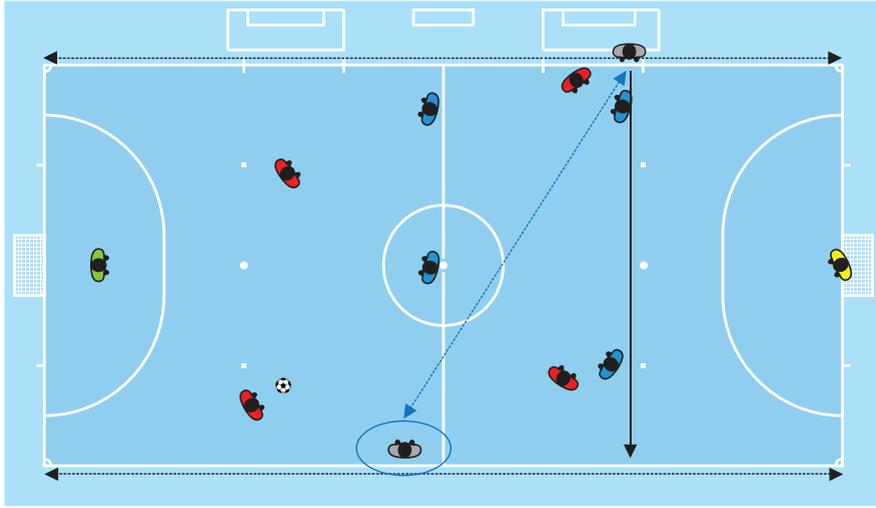

8. 위치 - 프리킥 (4)

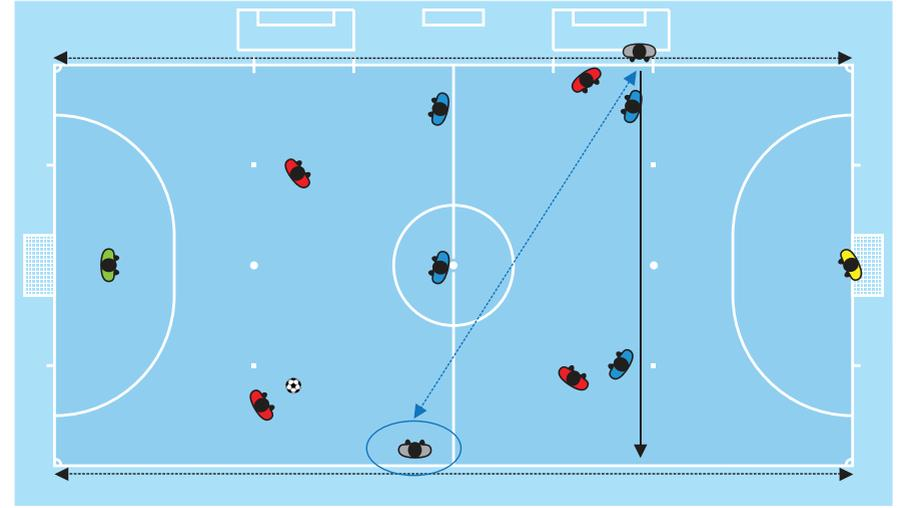

9. Positioning - penalty kick (mandatory)

One of the referees is positioned in line with the penalty mark at an approximate distance of 5 m and checks that the ball is properly placed, identifies the kicker and watches the players for encroachment while the kick is being taken. He does not order the kick to be taken until he has checked that the position of all the players is correct and is assisted by the other referee if necessary. The other referee must be positioned at the intersection of the goal line and the penalty area. If the goalkeeper advances from the goal line before the kick has been taken and a goal is not scored, the referee blows his whistle to order the penalty kick to be retaken.

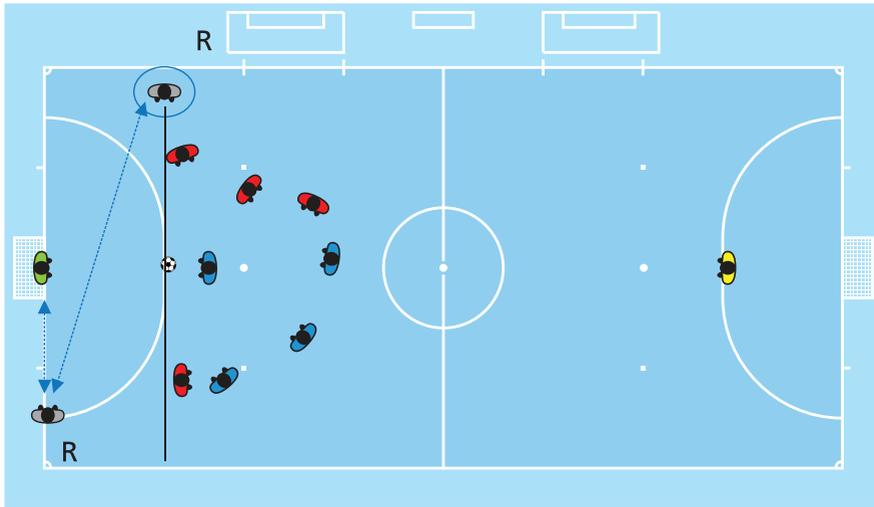

9. 위치 - 페널티 킥 (필수사항)

주심들 중의 한 명은 페널티 마크에서 5m 정도 거리의 동일 선상에 위치하고 볼이 적절한 위치에 놓였는지 확인하고 키키를 확인하며 킥이 진행되는 동안 침범하는 선수를 지켜본다. 주심이 모든 선수들의 위치가 올바른 것을 확인할 때까지 킥을 허용하지 않는다. 그리고 필요하다면 다른 주심의 도움을 받는다. 다른 주심은 골 라인과 페널티 에어리어의 교차점에 위치해야 한다. 골키퍼가 킥이 이루어지기 전에 골 라인에서 전진하고 득점이 되지 않았다면, 주심은 페널티 킥을 다시 차도록 하기 위해 휘슬을 분다.

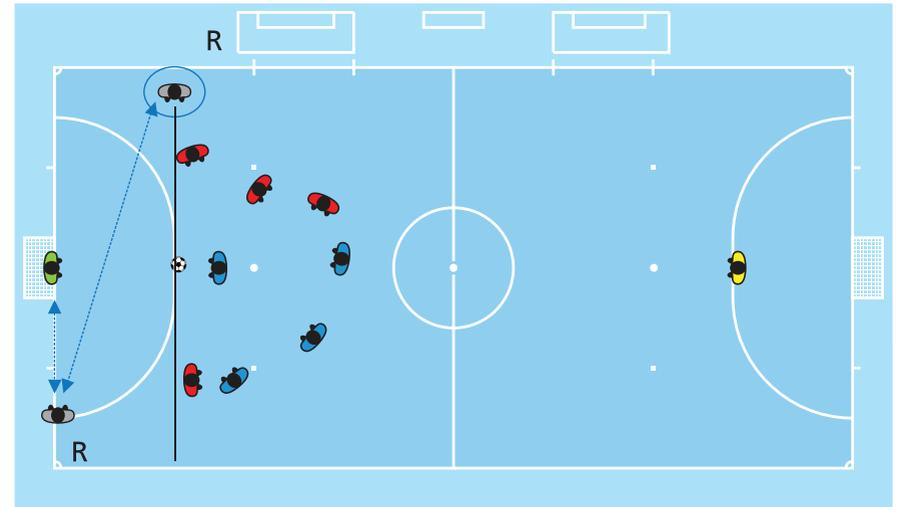

10. Positioning - kicks from the second penalty mark (mandatory)

One of the referees is positioned in line with the second penalty mark at an approximate Distance of 5 m and checks that the ball is properly placed, identifies the kicker and watches the players for encroachment while the kick is being taken. He does not order the kick to be taken until he has checked that the position of all the players is correct and is assisted by the other referee if necessary. The other referee must be positioned at the intersection of the goal line and the penalty area and checks whether the ball enters the goal.

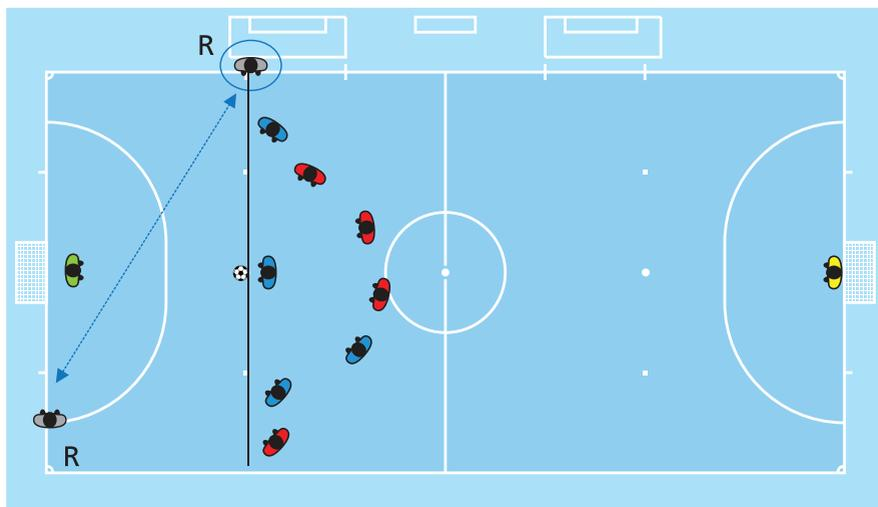

10. 위치 - 두 번째 페널티 마크에서 킥 (필수사항)

주심들 중의 한 명은 두 번째 페널티 마크에서 5m 정도 거리의 동일 선상에 위치하고 키키를 확인하며 킥이 진행되는 동안 선수의 침범을 주시한다. 주심은 모든 선수들의 위치가 올바른 것을 확인할 때까지 킥을 허용하지 않고 필요하다면 다른 주심의 도움을 받는다. 다른 주심은 골 라인과 페널티 에어리어의 교차지점에 있어야 하며 볼이 골에 들어가는지를 확인해야 한다.

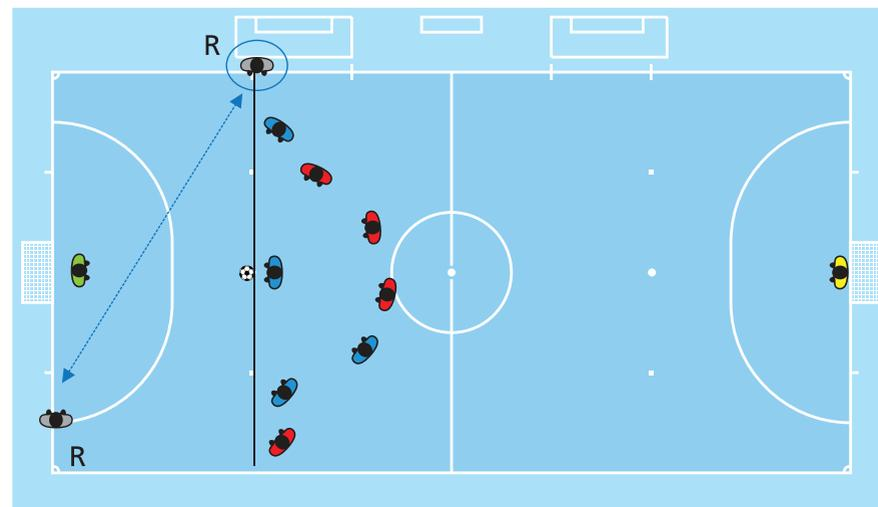

11. Positioning -free kicks beginning with the sixth accumulated foul (mandatory) (1)

One of the referees is positioned in line with the position of the ball at an approximate distance of 5 m, if possible, checks that the ball is properly placed, identifies the kicker and watches the players for encroachment while the kick is being taken. He does not order the kick to be taken until he has checked that the position of all the players is correct and is assisted by the other referee. The other referee must be positioned at the intersection of the goal line and the penalty area and checks whether the ball enters the goal.

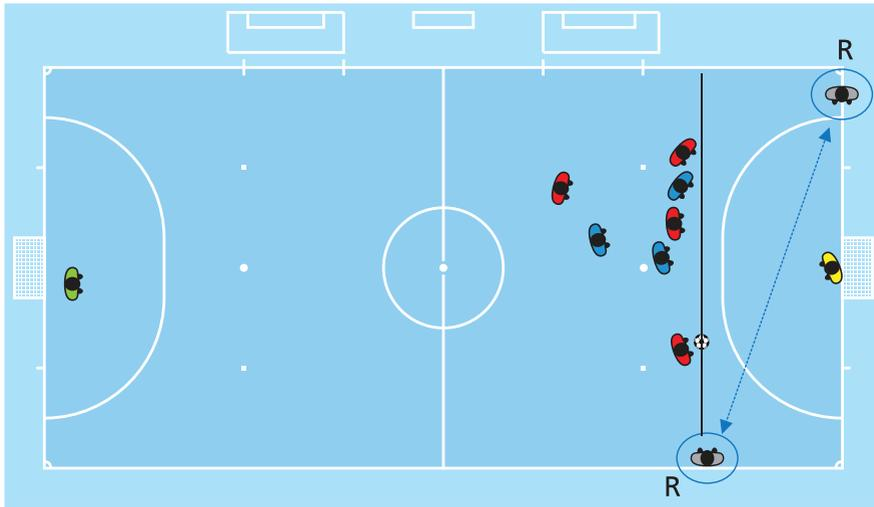

11. 위치 - 여섯 번째 누적 파울로 시작하는 프리킥 (필수사항) (1)

주심들 중의 한 명은 가능하다면 볼에서 5m 정도 근접한 거리의 동일 선상에 서서 볼이 적절하게 놓였는지 확인하고 키키를 확인하며 킥이 진행되는 동안 선수의 침범에 대해 주시한다. 주심은 모든 선수의 위치가 올바른 것을 확인할 때까지 킥을 허용하지 않고 다른 주심의 도움을 받는다. 다른 주심은 골 라인과 페널티 에어리어의 교차지점에 있어야 하고 볼이 골에 들어갔는지를 확인해야 한다.

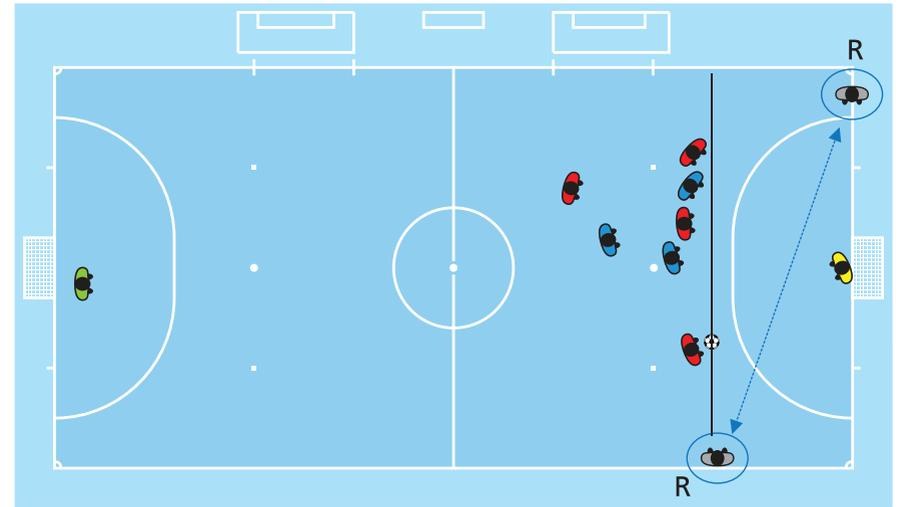

12. Positioning - free kicks beginning with the sixth accumulated foul (mandatory) (2)

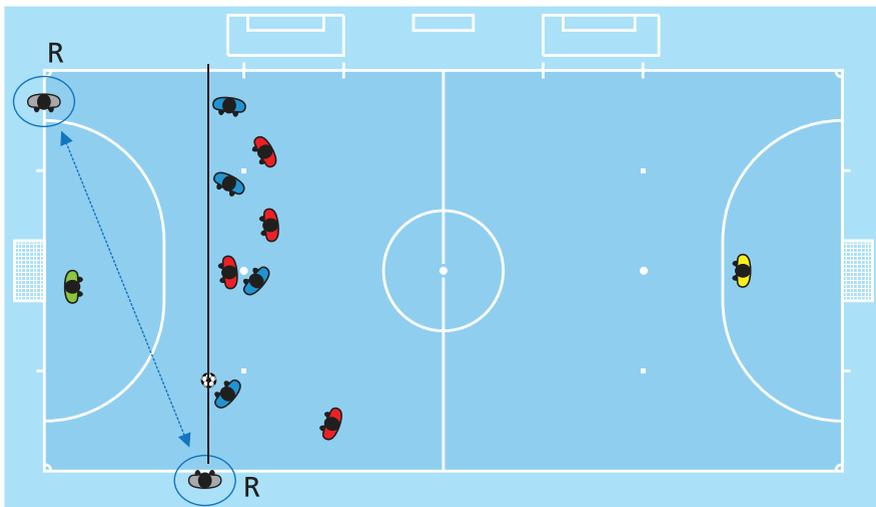

13. Positioning - kick-in (1)

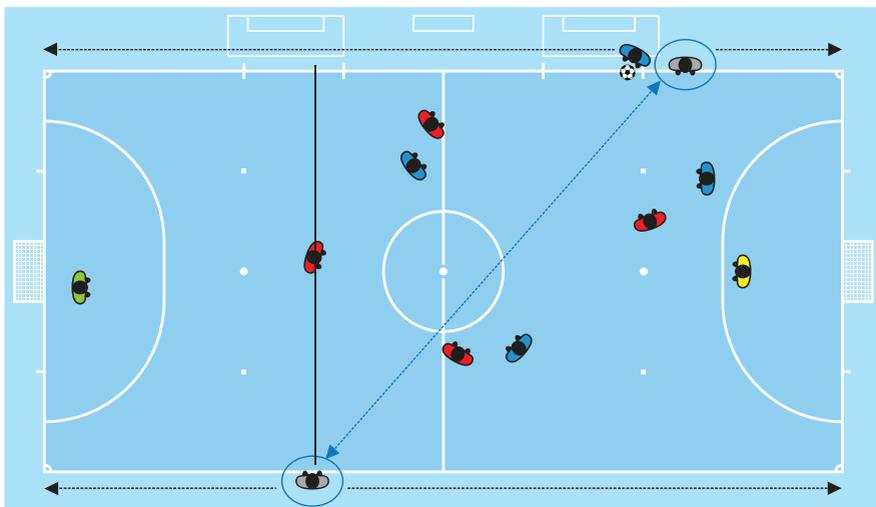

12. 위치 - 여섯 번째 누적 파울로 시작하는 프리킥 (필수사항) (2)

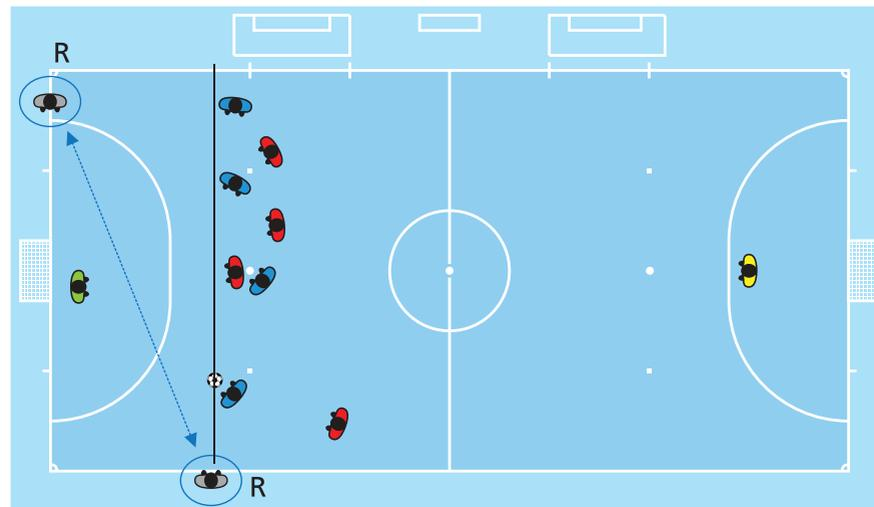

13. 위치 - 킥인 (1)

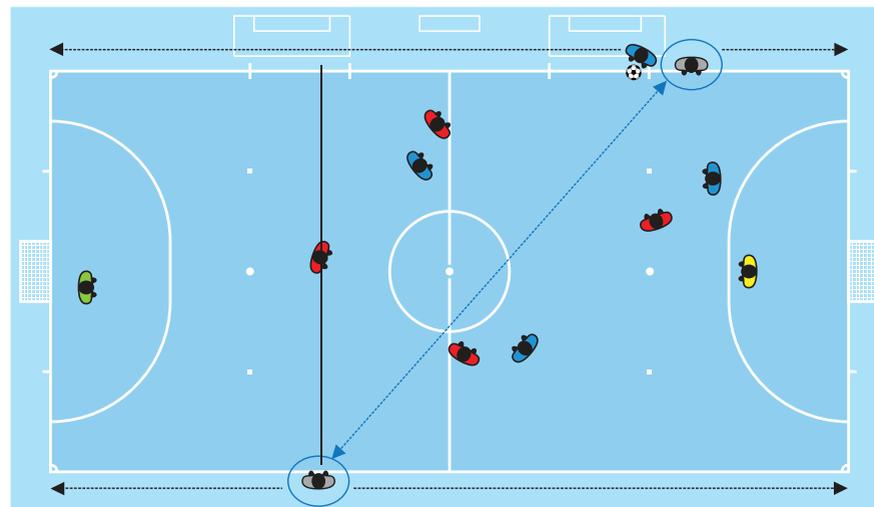

14. Positioning - kick-in (2)

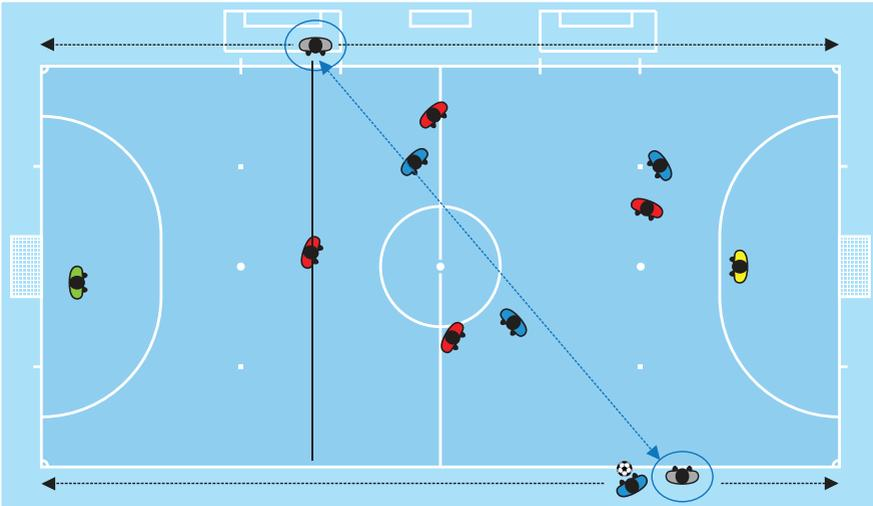

15. Positioning - kick-in (3)

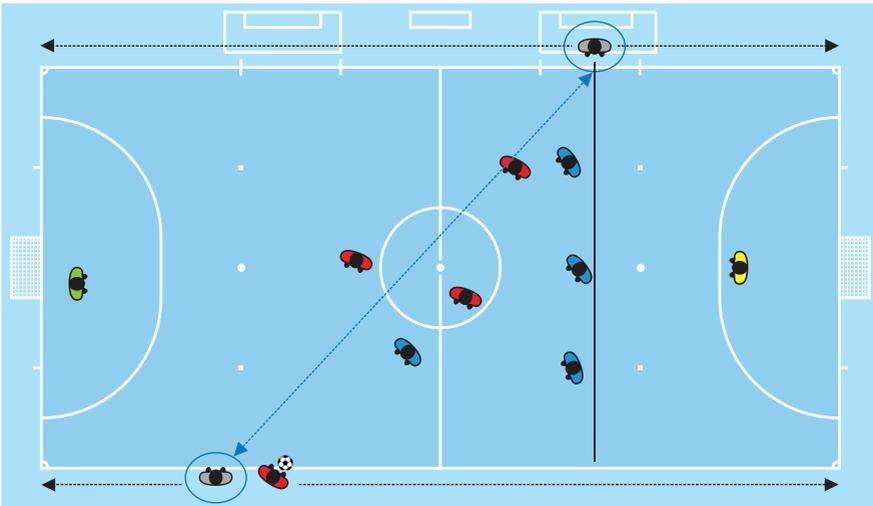

14. 위치 - 킥인 (2)

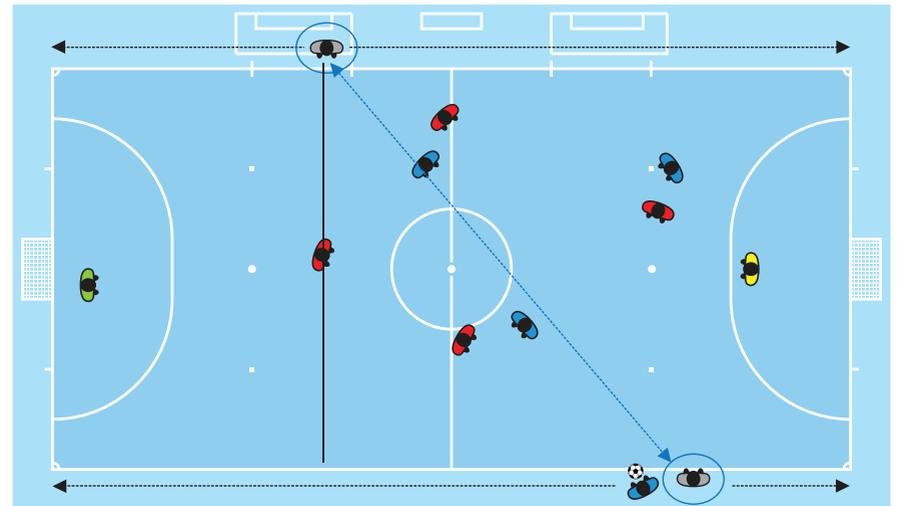

15. 위치 - 킥인 (3)

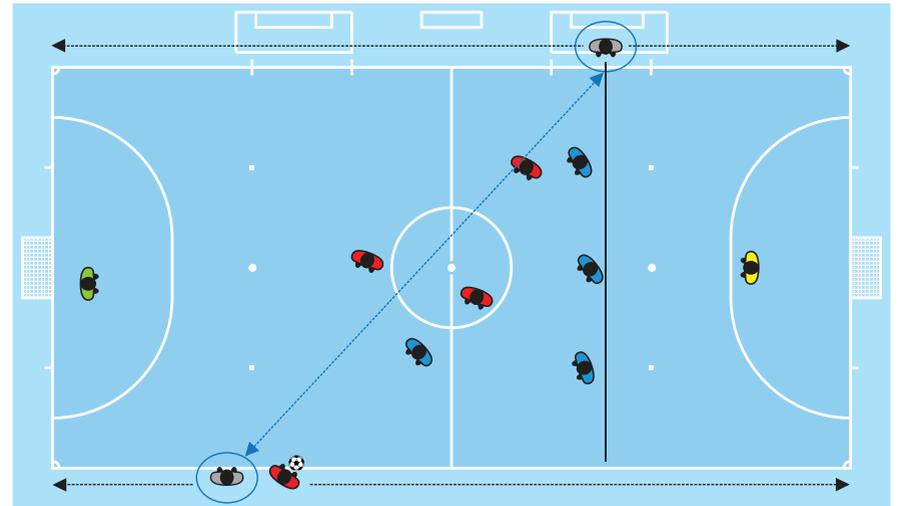

16. Positioning - kick-in (4)

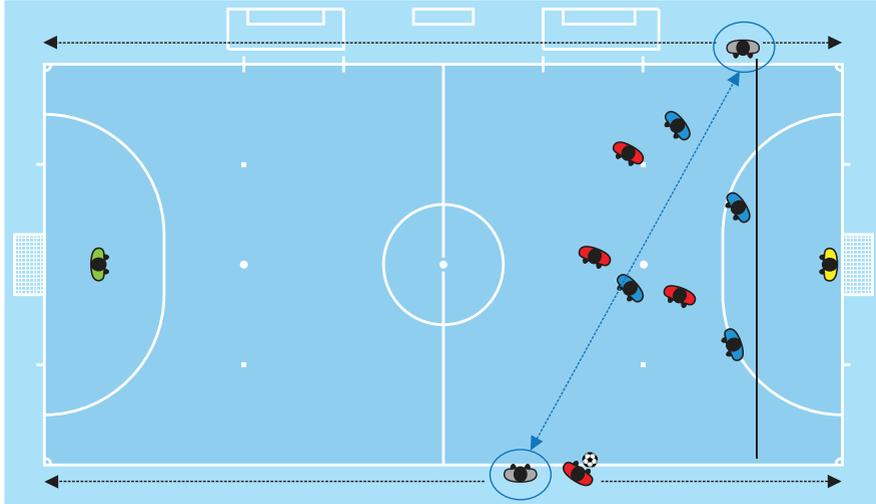

16. 위치 - 킥인 (4)

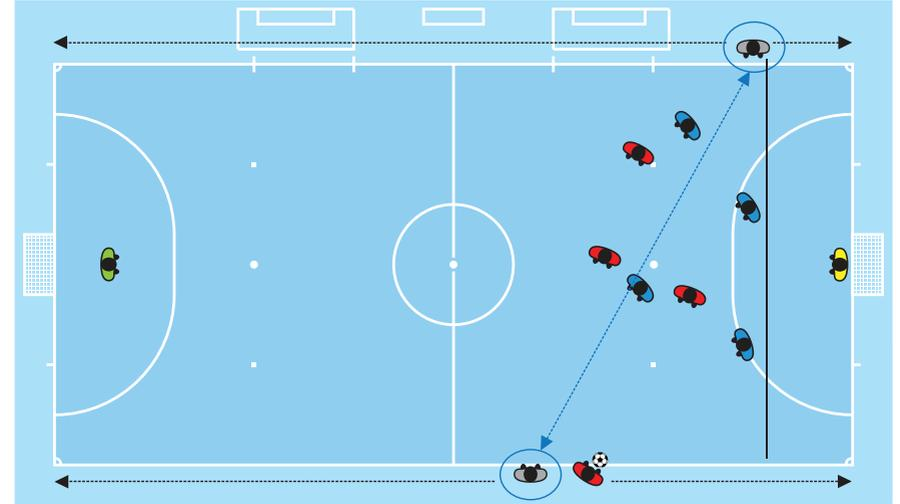

17. Positioning - kick-in (mandatory) (5)

During a kick-in close to the corner arc in favour of the attacking team, the referee nearest to the place from where it is to be taken remains at an approximate distance of 5 m. From this position he checks that the kick-in is taken in accordance with the procedure and that the defenders have retreated 5 m from the touch line. The referee furthest from the place where the kick-in is to be taken takes a position behind the corner arc in line with the goal line. From this position he watches the ball and the behaviour of the players.

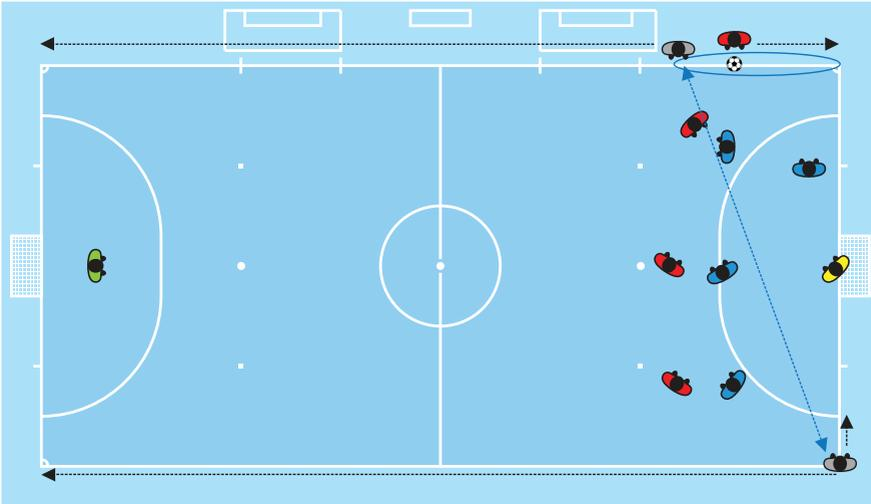
**17. 위치 - 킥-인 (필수사항) (5)**

공격하는 팀 측면에서 코너 아크에 가까운 곳에서 킥-인 동안에, 킥-인이 되는 지점에서 가장 가까운 주심은 5m 정도 근접한 거리에 위치한다. 이 위치에서 주심은 절차에 따라 킥-인이 진행되는지를 확인하고 수비수가 터치라인에서 5m를 물러났는지 확인한다. 킥-인이 이루어지는 곳에서 가장 먼 주심은 골 라인과 동일 선상에서 코너 아크 위에 위치한다.

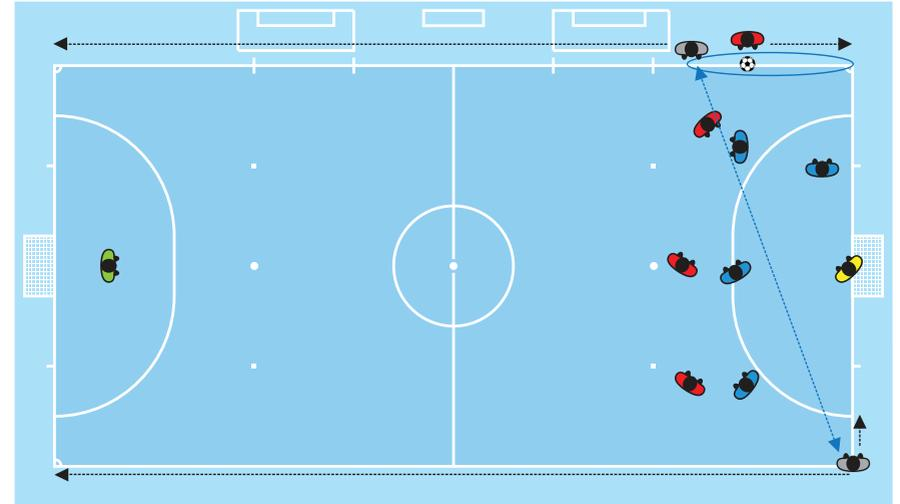

18. Positioning - kicks from the penalty mark to determine the winner of a match or home-and-away (mandatory)

The referee must be positioned on the goal line approximately 2 m from the goal. His main duty is to check if the ball crosses the line and whether the goalkeeper advances from the line:

- when it is clear that the ball has crossed the goal line, the referee must make eye contact with the second referee to check that no infringement has been committed

The second referee must be situated in line with the penalty mark at an approximate distance of 3 m to check that the ball and the goalkeeper of the team of the kicker are correctly positioned.

The third referee must be situated in the centre circle to control the remaining players of both teams.

The timekeeper must be positioned at the timekeeper's table and checks that the players excluded from taking the penalty kicks and the team officials behave correctly.

All the referees make a note of the penalty kicks taken and the numbers of the players who took them.

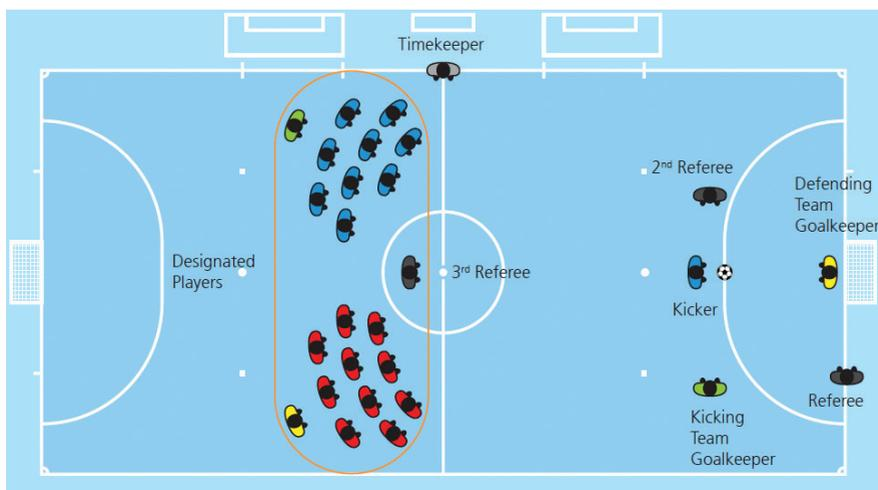

18. 위치 - 경기의 승자를 결정하기 위한 승부차기 또는 홈 앤드 어웨이 (필수사항)

주심은 골에서 2m 근접한 골 라인 위에서 있어야 한다. 그의 주요 임무는 볼이 라인을 넘어 갔는지 그리고 골키퍼가 라인에서 전진 했는지를 확인하는 것이다:

- 볼이 골 라인을 넘어간 것이 분명할 때, 주심은 어떠한 위반이 범해졌는지 확인하기 위해 제2주심과 시선을 접촉하여야 한다.

제2주심은 3m 정도의 근접한 거리에서 페널티 마크와 동일 선상에 위치해야 하고 볼과 키커 팀의 골키퍼가 올바르게 위치했는지 반드시 확인해야 한다.

대기심은 대기하고 있는 양 팀의 선수들을 관리하기 위해 센터서클 안에 있어야 한다.

계시원은 계시원 테이블에 있어야 하고 페널티 킥을 차는 것에서 제외된 선수를 확인하고 팀 임원이 올바르게 행동하는지를 확인한다.

모든 심판들은 행해진 페널티 킥을 기록하고 킥을 한 선수들의 번호를 적는다.



Use of whistle

The use of the whistle is mandatory for:

- kick-offs:
 - to start play (1st and 2nd half and 1st and 2nd half of extra time, if necessary)
 - to restart play after a goal
- stopping play:
 - for a free kick or penalty kick
 - to suspended or abandoned a match or to confirm the timekeeper's acoustic signal when he ends the period of play, or on completion of the trajectory of the ball if it is heading towards one of the goals once the period has ended
- restarting play for:
 - free kicks to ensure that the defending players observe the required distance
 - kicks from the second penalty mark
 - free kicks without a wall beginning with the sixth accumulated foul
 - penalty kicks
- restarting play after it has been stopped due to:
 - the issue of a caution or sending-off for misconduct
 - injury to one or more players

The use of the whistle is not needed to:

- stop play for:
 - a goal clearance, corner kick or kick-in (it is mandatory if the situation is unclear)
 - a goal (it is mandatory if the ball has not clearly entered the goal)
- restart play from:
 - a free kick if the distance of 5 m has not been requested or the opposing team to the kicker has not committed six accumulated fouls or for a goal clearance, corner kick or kick-in

휘슬의 사용

휘슬의 사용은 다음의 상황에서 필수사항이다.:

- 킥오프 시:
 - 플레이 시작을 위해 (전반, 후반 시작과 연장전의 전반, 후반, 필요한 경우)
 - 득점 후 플레이 재개를 위해
- 플레이를 중단시키기 위해:
 - 프리킥 또는 페널티 킥이 주어질 때
 - 경기를 일시 정지 또는 포기시키기 위해 또는 계시원이 플레이 시간의 종료를 알리는 음향 신호를 확인했거나, 볼이 골 중의 하나를 향해 날아가고 시간이 종료되었다면 볼의 진행이 완료되었을 때
- 플레이를 재개하기 위해서:
 - 수비 선수들의 규정된 거리를 지키기 위한 프리킥
 - 두 번째 페널티 마크에서 킥
 - 벽이 없는 여섯 번째 누적 파울로 시작하는 프리킥
 - 페널티 킥
- 다음의 이유 때문에 중단된 후 플레이를 재개하기 위해서:
 - 불법행위에 대해 경고 또는 퇴장 조치를 제시
 - 선수 또는 선수들의 부상

다음은 휘슬 사용이 필요하지 않은 경우:

- 플레이를 중지하기 위해서:
 - 골 클리어런스, 코너-킥 또는 킥-인 (상황이 불분명하다면 필수사항이다.)
 - 득점 (골로 분명치 않게 들어갔다면 필수사항이다.)
- 플레이 재개:
 - 킥커가 5m 거리를 요구하지 않았거나, 상대팀이 여섯 번째 누적 파울들이 범해지지 않은 프리킥을 재개할 때 또는 골 클리어런스, 코너-킥, 킥-인으로 플레이를 재개할 때

The whistle may not be used to:

- restart play with a dropped ball

A whistle which is used too frequently will have less impact when it is needed. When the team taking a free kick, kick-in or corner kick requests that the defending players observe the required distance or the correct positioning of the opposing players during a goal clearance, the referees will clearly inform the players that play cannot be restarted until after the whistle. If in these cases the player restarts play before the referees' whistle, the player is cautioned for delaying the restart of play.

If during play one of the referees sounds his whistle by mistake, the referees must stop the match if they consider this action to interfere with play. If the referees stop the match, they must restart play with a dropped ball from the position of the ball when play was stopped, unless play was stopped inside the penalty area, in which case one of the referees drops the ball on the penalty area line at the point nearest to where the ball was located when play was stopped. If the sound of the whistle does not interfere with play, the referees give clear signals to play on.

Body language

Body language is a tool that the referees use to:

- help themselves control the match
- show authority and self-control

Body language is not:

- a means of justifying a decision.

휘슬이 불필요한 경우:

- 드롭 볼로 플레이를 재개 시.

너무 자주 불필요하게 사용된 휘슬은, 필요할 때에 효과가 적을 것이다.

프리킥, 킥인 또는 코너-킥을 하는 팀이 수비 선수들에게 규정된 거리를 요구하거나 골 클리어언스를 하는 동안 상대팀 선수의 올바른 위치를 요구할 때 주심들은 휘슬을 불 때까지 플레이는 재개될 수 없다고 분명히 선수들에게 알려야 한다. 만약 선수가 주심의 휘슬 전에 플레이를 재개한다면 선수는 플레이 재개 지연으로 경고를 받는다.

주심들 중의 한 명이 플레이 중에 실수로 휘슬을 불어서 주심들은 그 행동이 플레이를 방해했다 고려된다면 주심들은 경기를 중지해야 한다. 주심들이 경기를 중지 시켰다면 플레이를 중단했을 때 볼이 있었던 위치에서 드롭 볼로 플레이를 재개해야 한다. 단 플레이를 페널티 에어리어 안에서 중단시켰다면 주심 중의 한 명은 플레이가 중단했을 때 볼이 있었던 지점에서 가장 가까운 페널티 에어리어 라인 위에서 드롭 볼로 재개한다. 휘슬 소리가 플레이를 방해하지 않았다면 주심들은 플레이 온이라는 명백한 신호를 준다.

바디 랭귀지

바디 랭귀지는 주심들이 다음을 하기 위해 사용하는 도구이다:

- 자신들의 경기 관리를 돕기 위해
- 권위와 자제심을 나타내기 위해

바디 랭귀지가 필요치 않을 때:

- 판정을 정당화 하는 수단.

Duties and responsibilities

The third referee and the timekeeper help the referees to control the match in accordance with the Futsal Laws of the Game. They also assist the referees in all other matters involving the running of the match at the request and under the direction of the referees. This commonly includes such matters as:

- inspecting the pitch, the balls used and players' equipment
- determining if problems with equipment or bleeding have been resolved
- monitoring the substitution procedure
- maintaining back-up records of time, goals, accumulated fouls and misconduct

Positioning of the assistant referees and teamwork

1. Kick-off

The third referee is situated at the timekeeper's table and checks that the substitutes, officials and other persons are correctly positioned. The timekeeper is situated at the timekeeper's table and checks that the kick-off is taken correctly.

2. General positioning during the match

The third referee checks that substitutes, officials and other persons are in the correct position. To do so he may move along the touch line, if necessary, but without entering the pitch. The timekeeper is positioned at the timekeeper's table and ensures that the chronometer is stopped and started in accordance with the development of play.

3. Substitutions

The third referee checks that the substitutes' equipment is correct and that the substitutions are made correctly. To do so he may move along the touch line, if necessary, but without entering the pitch.

임무와 책임

대기심과 계시원은 풋살 경기규칙에 따라 경기를 관리하는 주심들을 돕는다. 그들은 또한 주심들의 요청과 지시에 의해 경기 운영과 관련된 다른 모든 사안에 대해 주심들을 조력한다. 이것은 다음과 같은 사항을 흔히 포함한다:

- 경기장, 사용될 볼, 그리고 선수들의 장비를 검사하는 것
- 장비 또는 출혈의 문제가 해결되었는지를 결정하는 것
- 선수 교체 절차를 관찰 하는 것
- 시간, 득점, 누적파울들과 불법행위의 기록을 유지하는 것

부심들의 위치 선정과 팀워크

1. 킥 오프

대기심은 계시원 탁자에서 위치를 잡고 교체선수, 임원, 다른 사람들이 올바르게 자리잡았는지를 확인한다.

계시원은 계시원 탁자에 위치하고 킥오프가 올바르게 되는 것을 확인한다.

2. 경기 중의 일반적인 위치 선정

대기심은 교체선수, 임원과 다른 사람들이 올바르게 위치하는지를 확인한다. 필요하다면 올바르게 하기 위해 대기심은 경기장을 들어가지 않고 터치라인을 따라 움직일 수 있다. 계시원은 계시원 탁자에 위치하고 플레이의 발전에 따라 정밀시계를 시작하고 중단하는 것을 책임진다.

3. 교체

대기심은 교체선수들의 장비가 올바른지 그리고 교체가 올바르게 진행되는지를 확인한다. 필요하다면, 그렇게 하기 위해 대기심은 경기장에 들어가지 않고 터치라인을 따라 움직일 수 있다.

4. Kicks from the penalty mark

The third referee must be positioned in the half of the pitch where the penalty kicks are not Being taken, together with the eligible players. From this position he observes the players' behaviour and checks that no player takes another penalty kick before the other eligible players in his team have done so.

The timekeeper is positioned at the timekeeper's table and records all the goals scored.

Assistant referee signals (mandatory)

The assistant referees must give the signals for a team's fifth accumulated foul and a request for a time-out, indicating with their arms the bench of the team that has committed its fifth accumulated foul or requested the time-out.

Acoustic signal

The acoustic signal is an essential signal in a match to be used only when necessary in order to gain the attention of the referee.

Situations when the acoustic signal is mandatory:

- End of the periods of play
- Notice of a request for a time-out
- Notice of the end of a time-out
- Communication of the fifth accumulated foul by a team
- Notice of incorrect behaviour by substitutes or team officials
- Notice of a breach of the substitution procedure
- Notice of a disciplinary error committed by the referees
- Notice of external interference

If during the match the timekeeper sounds the acoustic signal by mistake, the referees must stop the match if they consider this action to interfere with play. If the referees stop the match, they must restart play with a dropped ball from the position of the ball when play was stopped, unless play was stopped inside the penalty area, in which case one of the referees drops the ball on the penalty area line at the point nearest to where the ball was located when play was stopped. If the sound of the acoustic signal does not interfere with play, the referees give clear signals to play on.

4. 승부차기

대기심은 페널티 킥이 진행되지 않는 반대편 경기장에서 자격이 있는 선수들과 함께 위치해야 한다. 이 위치에서 대기심은 선수들의 행동을 관찰하고 팀에서 자격이 있는 다른 선수가 킥을 하기 전에 어떤 선수도 다른 페널티 킥을 차지 않도록 확인한다.

계시원은 계시원 탁자에 위치하고 모든 득점을 기록한다.

부심 신호 (필수사항)

부심들은 다섯 번째 누적 파울을 범한 팀 또는 타임아웃을 요구한 팀의 벤치에 팔로 가리키면서 한 팀의 다섯 번째 누적 파울, 타임아웃 요구에 대해 시그널을 주어야 한다.

음향 신호

음향신호는 주심의 주의를 얻기 위해 필요할 때만 사용되는 경기에서 필수적인 신호이다.

음향 신호가 필수적인 상황:

- 플레이 시간의 종료
- 타임아웃 요구의 알림
- 타임아웃 종료의 알림
- 팀의 다섯 번째 누적 파울의 전달
- 교체선수 또는 팀 임원의 올바르지 않은 행동의 알림
- 교체 절차 위반의 대한 알림
- 주심에 의해 범해진 잘못된 징계의 알림
- 외부 방해의 알림

경기 중 계시원의 실수로 음향신호를 울렸다면 주심들은 그 행동이 플레이를 방해했다 고려된다면 경기를 중지 한다.

주심들이 경기를 중지 했다면 주심은 플레이가 중단했을 때 볼의 위치에서 드롭 볼로 플레이를 재개 한다. 단, 예외 상황으로 플레이가 페널티 에어리어 내에서 중단되었다면 주심 중의 한 명은 플레이가 중단되었을 때 볼이 있었던 지점에서 가장 가까운 페널티 에어리어 라인 위에서 드롭 볼로 재개한다. 음향신호가 플레이를 방해하지 않았다면 주심들은 플레이이 온 이라는 명백한 신호를 준다.

If a team that has committed four accumulated fouls commits another one and the referees decide to apply the advantage, the third referee places the signal for the fifth accumulated foul in the correct place on the timekeeper's table. However, if that team commits a new accumulated foul before the ball is out of play, the assistant referees must sound the acoustic signal, unless the opposing team to the one that committed the foul has an obvious goals coring opportunity.

Chronometer

If the chronometer does not work properly, the assistant referees inform the referees of this fact. The timekeeper must continue timing the match using a manual chronometer. In such a situation, they invite an official from each team in order to inform them of the real match time.

If, after a stoppage in play, the timekeeper forgets to start the chronometer, the referees order the time that was not counted to be added on.

After restarts, the chronometer is started as follows:

- Kick-off: after the ball is kicked towards the opponents' half of the pitch, in accordance with the procedure
- Goal clearance: after the goalkeeper releases the ball from his hands and the ball leaves the penalty area, in accordance with the procedure
- Corner kick: after the ball is kicked and moves, in accordance with the procedure
- Kick-in: after the ball enters the pitch after being kicked, in accordance with the procedure
- Direct free kick outside the penalty areas: after the ball is kicked, in accordance with the procedure
- Indirect free kick outside the penalty areas to either of the teams or taken by the attacking team from the penalty area line : after the ball is kicked, in accordance with the procedure
- Direct or indirect free kick inside the penalty areas to the defending team: after the ball is kicked and leaves the penalty area, in accordance with the procedure

4번째 누적 파울들을 범한 팀이 다른 하나를 더 범하고 주심들이 어드밴티지를 적용하기로 결정했다면, 대기심은 계시원 테이블 위에 위치한 다섯 번째 누적 파울을 올바르게 신호한다. 그러나 팀이 볼이 아웃오프플레이가 되기 전에 새로운 누적 파울을 범했다면 부심들은 음향신호를 울려야 한다. 단 파울을 범한 선수의 상대편 팀이 명백한 득점기회에서는 제외이다.

정밀 시계

정밀시계가 적절하게 작동하지 않는다면, 부심들은 이러한 사실을 주심들에게 알려야 한다. 계시원은 수동 전자시계를 사용하여 경기의 시간 측정을 지속해야 한다. 이런 상황에서 주심들은 실제 경기시간을 임원들에게 알리기 위해 각 팀의 임원들을 모은다.

인 플레이가 중단된 후에 계시원이 전자시계 시작을 잊었다면, 주심들은 포함되지 않은 시간을 지시한다.

재개 후에 전자시계는 다음의 상황에 따라 시작된다.

- 킥 오프: 절차에 따라서 볼이 경기장의 상대편 진영으로 킥이 된 후.
- 골 클리어런스: 절차에 따라 골키퍼가 손에서 볼이 방출되고 페널티 에어리어를 떠난 후
- 코너-킥: 절차에 따라 볼이 킥이 되고 움직인 후.
- 킥-인: 절차에 따라 볼이 킥이 되고 경기장에 들어간 후
- 페널티 에어리어 밖에서 직접프리킥: 절차에 따라 볼이 킥이 된 후.
- 양 팀의 페널티 에어리어 밖에서의 간접프리킥 또는 페널티 에어리어 라인에서 공격하는 팀에 의한 간접프리킥: 절차에 따라 볼이 킥이 된 후.
- 수비하는 팀에서 페널티 에어리어 안에서 직접 또는 간접프리킥: 절차에 따라 볼이 킥이 되고 페널티 에어리어 밖으로 떠난 후

LAW 6 The Assistant Referees

- Penalty kick: after the ball is kicked forward, in accordance with the procedure
- Direct free kick after the fifth accumulated foul: after the ball is kicked with the intention of scoring a goal, in accordance with the procedure
- Dropped ball: after the ball is released from the hands of one of the referees and touches the pitch, in accordance with the procedure

규칙 6 부심들

- 페널티 킥: 절차에 따라 볼이 앞으로 킥이 된 후.
- 다섯 번째 누적 파울 후 직접 프리킥: 볼을 절차에 따라 득점 하려는 의도로 킥이 된 후
- 드롭 볼: 절차에 따라 볼을 주심의 손에서 방출하고 경기장 지면에 터치 된 후.

Half-time interval

The referees allow an interval between the two halves if a player of one of the teams requests one, even if the captains of both teams have asked not to have an interval.

Extra time

If extra time is played, there is no interval between the two periods. The teams simply change halves of the pitch and the substitutes and team officials Change technical areas.

휴식시간

주심들은 양 팀 중 한 팀의 한 선수가 휴식시간을 요구하거나 심지어 양 팀의 주장이 휴식시간 갖는 것을 요구하지 않아도 전, 후반전 사이에 휴식시간을 허용한다.

연장전

연장전을 한다면, 전, 후반전 사이에 어떠한 휴식시간도 없다. 팀들은 경기장의 진영을 바꾸고 교체 선수들과 팀 임원들의 기술 지역을 바꾼다.

Kick-off

- The referees do not have to request the confirmation of the goalkeepers or any other player before ordering the kick-off to be taken

Dropped ball

- Any player may challenge for the ball (including the goalkeeper)
- There is no minimum or maximum number of players for contesting a dropped ball
- The referees cannot decide who may or may not contest a dropped ball
- There is no required distance to be respected by the players, unless the opponent is blocked and the dropped ball cannot be taken
- It is not necessary for a team to contest a dropped ball
- If an infringement is committed by a player before the ball is in play but after one of the referees has released it from his hands, the referee retakes the dropped ball after taking the corresponding disciplinary action

킥-오프

- 주심들은 킥오프를 하도록 지시하기 전에 골키퍼 또는 다른 선수들의 확인 요청을 하지 않는다.

드롭 볼

- 어떤 선수든지 볼을 향한 도전을 할 수 있다. (골키퍼를 포함)
- 드롭 볼을 경합하는데 필요한 선수의 최소 또는 최대 숫자는 없다.
- 주심들은 드롭 볼에 경합할 선수를 결정할 수 없다.
- 선수들 사이에서 주의해야 하는 요구된 거리는 없다. 단, 상대방을 막아서 드롭 볼이 진행될 수 없는 경우는 제외이다.
- 하나의 팀은 드롭 볼에 경합을 할 필요는 없다.
- 볼이 주심의 손에서 방출되었고 인 플레이 되기 전에 한 선수가 위반을 범했다면, 주심은 징계행동에 상응하는 행동을 취한 후 드롭 볼을 다시 실시 한다.

The ball inside the pitch touches one of the referees

If, when the ball is in play, it touches one of the referees who is temporarily on the pitch, play continues because the referees are part of the match.

If, when the ball is in play, it touches one of the assistant referees who is temporarily on the pitch, the referees stop play and restart it with a dropped ball from the position of the ball when play was stopped, unless play was stopped inside the penalty area, in which case one of the referees drops the ball on the penalty area line at the point nearest to where the ball was located when play was stopped.

경기장 내의 볼이 선수가 아닌 주심들 중 한 명 터치

볼이 인 플레이 일 때, 볼이 주심들 또는 일시적으로 경기장에 있는 주심들 중의 한 명을 터치한다면, 플레이는 주심들이 경기의 일부분이기 때문에 계속된다.

볼이 인 플레이 일 때, 경기장 위에 일시적으로 머무른 부심들 중의 한 명을 터치한다면, 주심들은 플레이를 중지하고 플레이가 중단 되었을 때 볼이 있었던 위치에서 드롭 볼로 재개한다. 단, 플레이가 페널티 에어리어 안에서 중단되었을 경우에는 플레이가 중단되었을 때 볼이 있었던 지점에서 가장 가까운 페널티 에어리어 라인 위에서 드롭 볼을 한다.

Goal scored while a person not participating in the match is on the pitch

If, after a goal is scored, the referees realise, before play restart, that another person was on the pitch at the time that the goal was scored:

- they must disallow the goal if:
 - the other person was an outside agent or official from one of the teams and interfered with play
 - the other person was a player, substitute, sent-off player or official of the team that scored the goal
- they must allow the goal if:
 - the other person was an outside agent and did not interfere with play
 - the other person was a player, substitute, sent-off player or official of the team that conceded the goal

No goal

If one of the referees signals a goal before the ball has passed wholly over the goal line and immediately realises his error, play is restarted with a dropped ball on the penalty area line at the point nearest to where the ball was located when play was stopped.

경기에 참여하지 않는 사람이 경기장에 있는 동안 이루어진 득점

득점이 이루어진 후 주심이 플레이를 재개하기 전에 득점이 이루어질 당시에 다른 사람이 경기장 위에 있었다는 것을 깨달았다면:

- 주심들은 다음의 조건에서는 득점을 인정하지 않는다:
 - 다른 사람이 외부요원 또는 어느 한 팀의 임원이 플레이를 방해가 된 경우
 - 다른 사람이 득점을 한 팀의 선수, 교체선수, 퇴장 선수 또는 임원인 경우
- 주심들은 다음의 경우에 득점을 허용한다:
 - 다른 사람이 외부 요원이나 플레이를 방해하지 않은 경우
 - 다른 사람이 득점을 허용한 팀의 선수, 교체선수, 퇴장 선수 또는 임원인 경우

득점이 아님

볼이 완전히 골 라인을 넘어가기 전에 주심 중의 한 명이 득점 신호를 하고 즉시 자신의 실수를 깨달았다면, 플레이가 중단되었을 때 볼이 있던 지점에서 가장 가까운 페널티 에어리어 라인 위에서 드롭 볼로 재개된다.

LAW 11 Offside

There is no offside in futsal.

규칙 11 오프사이드

풋살에는 오프 사이드가 없다.

Basic requirements for a foul

The following conditions must be met for an offence to be considered a foul:

- it must be committed by a player or substitute who has not correctly followed the substitution procedure
- it must occur on the pitch
- it must occur while the ball is in play

If the referees stop play due to an offence committed outside the pitch (while the ball is in play) and it has not been committed by a player who left the pitch without the referees' permission in order to do so, play must be restarted with a dropped ball from the position of the ball when play was stopped, unless play was stopped inside the penalty area, in which case one of the referees must drop the ball on the penalty area line at the point nearest to where the ball was located when play was stopped.

It is not a foul when two or more players challenge for the ball at the same time with an opponent, if the challenge is legal.

Careless, reckless, using excessive force

“Careless” means that the player has shown a lack of attention or consideration when making a challenge or that he acted without precaution:

- No further disciplinary sanction is needed if a foul is judged to be careless

“Reckless” means that the player has acted with complete disregard for the danger to, or consequences for, his opponent:

- A player who plays in a reckless manner must be cautioned

“Using excessive force” means that the player has far exceeded the necessary use of force and is in danger of injuring his opponent

- A player who uses excessive force must be sent off

파울의 기본 조건

반칙이 파울로 간주되기 위해서는 다음의 조건들이 맞아야 한다.:

- 선수 또는 교체 절차를 올바르게 하지 않은 교체 선수에 의해 범해져야 된다.
- 경기장 내에서 발생하여야 된다.
- 인 플레이 중에 발생하여야 된다.

경기장 밖에서 (볼이 인 플레이일 때) 범해진 반칙과 선수가 반칙을 범하기 위해 주심의 허락 없이 경기장을 떠나서 주심들이 플레이를 중지 시켰다면 플레이가 페널티 에어리어 내에서 중단된 경우를 제외하고, 볼이 있던 위치에서 드롭 볼로 재개한다. 페널티 에어리어 내에서 중단된 경우 주심 중의 한 명이 플레이가 중단되었을 때 볼이 있었던 지점에서 가장 가까운 페널티 에어리어 라인 위에서 드롭 볼로 재개한다.

둘 또는 더 많은 선수가 동시에 상대팀과 볼에 도전을 할 때, 그 도전이 합법적이라면 파울이 아니다.

조심성 없이, 무모하게, 과도한 힘을 사용하여

“조심성 없이”는 도전 할 때 선수가 주의력 또는 배려의 부족을 나타내는 것 또는 선수가 경계심이 없는 행동하는 것을 의미한다:

- 파울이 조심성 없는 것으로 판단된다면, 추가적인 징계 처벌은 필요하지 않다.

“무모하게”는 선수가 상대 선수에 대한 위협, 또는 위협의 결과를 완전히 무시한 채로 행동하는 것을 의미한다:

- 무모한 태도로 플레이 한 선수는 경고를 받아야 된다.

“과도한 힘을 사용하여”는 선수가 필요한 힘을 훨씬 초과하여 사용하고 상대 선수에게 부상을 입힐 위험이 있는 상태를 의미한다:

- 과도한 힘을 사용한 선수는 퇴장되어야 한다.

Charging an opponent

The act of charging is a challenge for space using physical contact within playing distance of the ball without using arms or elbows. It is an offence to charge an opponent:

- in a careless manner
- in a reckless manner
- using excessive force

Holding an opponent

Holding an opponent includes the act of preventing him from moving past or around using the hands, the arms or the body.

Referees must make an early intervention and deal firmly with holding offences, especially inside the penalty area and when corner kicks, kick-ins or free kicks are being taken.

To deal with these situations, the referees must:

- warn any player holding an opponent before the ball is in play
- caution the player if the holding continues before the ball is in play
- award a direct free kick or penalty kick and caution the player if it happens once the ball is in play

If a defender starts holding an attacker outside the penalty area and continues holding him inside the penalty area, the referees must award a penalty kick.

Disciplinary sanctions

- A caution for unsporting behaviour must be issued when a player holds an opponent to prevent him gaining possession of the ball or taking up an advantageous position
- A player must be sent off if he denies an obvious goal-scoring opportunity by holding an opponent
- No further disciplinary action must be taken in other situations of holding an opponent

상대 선수를 차징하기

차징 행동은 팔 또는 팔꿈치의 사용 없이 볼을 플레이 하는 거리 내에서 신체 접촉을 이용한 공간에 대한 도전이다.

다음의 경우에 상대 선수를 차징하는 것은 반칙이다.

- 조심성이 없는 태도로
- 무모한 태도로
- 과도한 힘을 사용하여

상대 선수를 붙잡기

상대 선수를 붙잡기는 양손, 양팔 또는 신체를 이용하여 지나가는 또는 주변으로 돌아가는 상대 선수를 방해하는 행동을 포함한다.

주심들은 코너 킥 그리고 킥-인 또는 프리킥을 할 때, 특히 페널티 에어리어 안에서 붙잡기 반칙에 대해 초기에 개입하고 엄중하게 처리해야 함을 상기해야 한다.

이러한 상황들을 처리하기 위해, 주심들은 반드시:

- 볼이 인 플레이 되기 전에 상대 선수를 잡는 선수에게 주의를 주어야 한다.
- 만약 붙잡기가 볼이 인 플레이 되기 전에 계속된다면 그 선수를 경고하여야 한다.
- 만약 붙잡기가 일단 볼이 인 플레이 된 후에도 발생한다면, 직접 프리킥 또는 페널티 킥을 부여하고 그리고 그 선수에게 경고하여야 한다.

수비수가 공격수를 페널티 에어리어 밖에서 붙잡기 시작하여 페널티 에어리어 안까지 붙잡기를 계속한다면, 주심들은 페널티 킥을 부여하여야 한다.

징계 처벌

- 선수가 상대방이 볼의 소유를 얻거나 유리한 위치를 차지하는 것을 방해하기 위해 붙잡을 때 반 스포츠적 행위로 경고 조치되어야 한다.
- 선수가 상대선수를 붙잡음으로써 명백한 득점기회를 저지 한다면, 선수는 반드시 퇴장되어야 한다.
- 상대 선수를 붙잡기의 다른 상황에서는 추가적인 징계 조치가 취해지지 않아야 한다.

Restart of play

- Direct free kick from the position where the offence occurred (see Law 13 – Position of free kick) or a penalty kick if the offence occurred inside the penalty area

Handling the ball

Handling the ball involves a deliberate act of a player making contact with the ball with his hand or arm. The referees must take the following into consideration :

- Movement of the hand towards the ball (not the ball towards the hand)
- The distance between the opponent and the ball (unexpected ball)
- The position of the hand does not necessarily mean that there is an infringement (holding it away from the body does not imply intent)
- Touching the ball with an object held in the hand (clothing, shinguard, etc.) counts as deliberately handling the ball
- Hitting the ball with a thrown object (a boot, shinguard, etc.) counts as deliberately handling the ball

Disciplinary sanctions

There are circumstances when a caution for unsporting behaviour is required when a player deliberately handles the ball, e.g. when a player :

- deliberately handles the ball to prevent an opponent gaining possession
- attempts to score a goal by deliberately handling the ball
- pretends to be playing the ball with one part of his body when he is really doing so with his hand in order to deceive the referees
- tries to prevent a goal or deny a goal scoring opportunity with his hand when the goalkeeper is not inside his penalty area, and fails in his attempt

A player is sent off, however, if he prevents a goal or an obvious goal scoring opportunity by deliberately handling the ball. This punishment arises not from the act of the player deliberately handling the ball but from the unacceptable and unfair intervention that prevented a goal from being scored.

플레이 재개

- 반칙이 발생한 지점에서 직접프리킥(참고, 규칙 13-프리킥의 위치) 또는 페널티 에어리어 안에서 반칙이 발생되었다면 페널티 킥

핸드볼

핸드볼은 자신의 손 또는 팔로 볼을 접촉하는 선수의 의도적인 행동이 관련된다. 주심은 다음 사항을 반드시 고려하여야 한다:

- 볼을 향한 손의 움직임(볼이 손을 향한 것이 아님)
- 상대편과 볼 사이의 거리(예상하지 못한 볼)
- 손의 위치가 위반이 존재한다는 것을 반드시 의미하지 않는다. (몸에서 멀리 떨어져 있는 것이 의도를 의미하지 않는다.)
- 손에 쥐고 있는 물체로(의류, 정강이 보호대 등)볼을 터치하는 것은 의도적인 핸드볼로 간주한다.
- 물체를 던져(신발, 정강이 보호대 등)볼을 맞추는 것은 의도적인 핸드볼로 간주된다.

징계 처벌

선수가 의도적으로 볼을 손으로 다룰 때에 반스포츠적 행위로 경고가 요구되는 상황들이 있다. 예) 선수가 다음을 할 때:

- 상대편이 소유를 얻는 것을 방해하기 위해 의도적으로 볼을 손으로 다룰 때
- 의도적으로 볼을 손으로 다루어 득점을 시도할 때.
- 주심을 속이기 위해 자기 신체 일부분으로 볼을 플레이 한 척하며 실제 그의 손으로 볼을 플레이 할 때
- 골키퍼가 페널티 에어리어 안이 아닌 곳에서 손으로 득점이 되는 것을 막거나 저지하려고 했으나, 그 시도가 실패할 때.

선수가 의도적으로 볼을 손으로 다루어 득점 또는 명백한 득점기회를 저지한다면, 그 선수는 퇴장된다. 이러한 처벌은 의도적으로 볼을 손으로 다룬 선수의 행동 때문이 아니라 득점이 되는 것을 저지한 불공정한 간섭이기 때문이다.

Restart of play

- Direct free kick from the position where the offence occurred (see Law 13 – Position of free kick) or penalty kick

Outside his own penalty area, the goalkeeper has the same restrictions on handling the ball as does any other player. Inside his own penalty area, the goalkeeper cannot be guilty of a handling offence incurring a direct free kick. He can, however, be guilty of several offences that incur an indirect free kick.

Offences committed by goalkeepers

A goalkeeper is considered to be in control of the ball:

- while the ball is between his hands or between his hand and any surface (e.g. ground, own body)
- while holding the ball in his outstretched open hand
- while in the act of bouncing it on the ground or tossing it into the air

When a goalkeeper has gained possession of the ball with his hands, he cannot be challenged by an opponent.

Possession of the ball includes the goalkeeper controlling the ball.

A goalkeeper is not permitted to touch the ball inside his own half of the pitch in the following circumstances :

- if he is in possession of the ball in his own half of the pitch for more than four seconds, whether
 - with his hands inside his penalty area
 - with his feet in his own half of the pitch
 - with his hands inside his penalty area and with his feet in his own half of the pitch

플레이 재개

- 반칙이 발생한 지점에서 직접 프리킥(참고, 규칙 13-프리킥의 위치) 또는 페널티 킥

자신의 페널티 에어리어 밖에서 골키퍼는 다른 선수들이 하던 것처럼 볼을 손으로 다루는 것에 대해 동일한 제한을 갖는다. 자신의 페널티 에어리어 안에서, 골키퍼는 직접 프리킥을 초래하는 핸드링 반칙은 있을 수 없다. 하지만, 골키퍼는 간접프리킥을 초래하는 여러 핸드링 반칙의 잘못은 있을 수 있다.

골키퍼가 범하는 반칙들

골키퍼가 볼을 컨트롤하는 것에 대한 고려 사항이다:

- 볼이 골키퍼 양손 사이 또는 골키퍼의 손과 어떤 표면 (예, 지면, 자신의 신체) 사이에 있는 동안
- 손을 편 채로 팔을 쭉 뻗어 볼을 잡고 있는 동안
- 볼을 지면에 바운드하거나 또는 공중에 토스하는 행동을 하고 있는 동안

골키퍼가 양손으로 볼의 소유를 획득했을 때, 골키퍼는 상대선수에 도전을 받지 않는다.

볼의 소유는 볼을 컨트롤 하는 골키퍼를 포함한다.

골키퍼는 다음의 상황에서 자신의 진영 내에서 볼을 터치하는 것이 허용되지 않는다:

- 만약 골키퍼가 자신의 진영에서 4초보다 더 긴 시간으로 볼을 소유하고 있는 경우,
 - 페널티 에어리어 안에서 손으로 볼을 소유한 경우
 - 자신의 진영에서 발로 볼을 소유한 경우
 - 페널티 에어리어 내에서 손으로 볼을 소유하고 자신의 진영에서 발로 볼을 소유하는 경우

In all these cases, the referee nearest to the goalkeeper must publicly make the four-second count

- If, after playing the ball, he touches it again in his own half of the pitch after it has been deliberately played to him by a team-mate without an opponent playing or touching it
 - the goalkeeper is considered to be in control of the ball by touching it with any part of his body, except if the ball accidentally rebounds off him
- If he touches the ball with his hands inside his own penalty area after it has been kicked to him by a team-mate
- If he touches the ball with his hands inside his own penalty area after he has received it directly from a kick-in by a team-mate

Restart of play

- Indirect free kick from the position where the offence occurred (see Law 13 – Position of free kick)

Offences committed against goalkeepers

- It is an offence to prevent a goalkeeper from releasing the ball from his hands, e.g. when he bounces the ball
- Playing the ball or attempting to do so when the goalkeeper is holding it in the palm of his hand
- A player must be penalised for playing in a dangerous manner if he kicks or attempts to kick the ball when the goalkeeper is in the process of releasing it
- It is an offence to restrict the movement of the goalkeeper by unfairly impeding him, e.g. at the taking of a corner kick
- An attacker coming into physical contact with a goalkeeper inside the latter's own penalty area does not imply that any infringement has been committed, except if the attacker jumps at, charges or pushes the goalkeeper in a careless or reckless manner or using excessive force

이 모든 경우에, 골키퍼와 가장 가까운 주심은 반드시 공개적으로 4초를 카운트를 한다.

- 만약 볼이 플레이 된 후에 상대방의 플레이 또는 터치 없이 팀 동료의 의도적으로 플레이를 한 볼을 자신의 진영에서 골키퍼가 다시 볼을 터치한 경우.
 - 만약 볼이 우연히 골키퍼를 맞고 튀어나오는 것을 제외하고 골키퍼가 자신의 신체 일부 분으로 볼을 터치함으로써 볼을 컨트롤 한 것으로 간주된다.
- 팀 동료가 골키퍼에게 킥을 한 후 자신의 페널티 에어리어 내에서 손으로 볼을 터치한 경우
- 팀 동료가 킥-인을 한 것을 직접적으로 받은 후에 자신의 페널티 에어리어 안에서 손으로 볼을 터치한 경우

플레이 재개

- 반칙이 발생한 위치에서 간접프리킥 (참고, 규칙 13-프리킥의 위치)

골키퍼에게 범해진 반칙

- 선수가 골키퍼의 손에서 볼을 방출하고 있는 골키퍼를 방해하는 것은 반칙이다. 예. 볼을 튀길 때,
- 골키퍼가 자신의 손바닥에 볼을 들고 있을 때 볼을 플레이를 하려고 하거나 플레이를 할 때
- 골키퍼가 볼을 방출하고 있는 과정일 때, 선수가 볼을 차거나 또는 차려고 한다면, 그 선수는 위험한 태도로 플레이 한 이유로 반드시 처벌을 받아야 한다.
- 골키퍼를 불공정하게 방해함으로써 골키퍼의 움직임을 제한하는 것은 반칙이다. 예. 코너 킥을 실시하고 있는 중에,
- 자신의 페널티 에어리어 안에서 있는 골키퍼와 신체적 접촉을 수반하는 공격수는 어떤 위반이 발생되었다는 것을 의미하지 않는다. 단, 공격수가 조심성 없이, 무모하게 또는 과도한 힘을 사용하여 골키퍼에게 뛰어들거나 차징 또는 미는 경우라면 제외한다.

Restart of play

- If play was stopped because of an offence committed against the goalkeeper as specified in the above paragraph and the referees cannot apply the advantage rule, thereby stopping play, play will be restarted with an indirect free kick from the position where the offence occurred (see Law 13– Position of free kick), except if the attacker jumped at, charged or Pushed the goalkeeper in a careless or reckless manner or using excessive force, in which case the referees, irrespective of the disciplinary action that they take, must restart play with a direct free kick from the position where the offence occurred (see Law 13 – Position of free kick)

Playing in a dangerous manner

Playing in a dangerous manner is defined as any action that, while trying to play the ball, threatens injury to an opposing player or himself. It is committed with an opponent nearby and prevents the opponent from playing the ball for fear of injuring himself or the other player.

A scissors or bicycle kick is permissible provided that, in the opinion of the referees, it is not dangerous to an opponent.

Playing in a dangerous manner does not necessarily involve physical contact between the players. If there is physical contact, the action becomes an offence punishable with a direct free kick or penalty kick. In the case of physical contact, the referees should carefully consider the likelihood that at the very least misconduct has also been committed.

Disciplinary sanctions

- If a player plays in a dangerous manner in a “normal” challenge, the referees should not take any disciplinary action. If the action is made with obvious risk of injury, the referees should caution the player for making a reckless challenge on an opponent
- If a player denies an obvious goal-scoring opportunity by playing in a dangerous manner, the referees should send off the player

플레이 재개

- 위에 서술한 것처럼 골키퍼에 대하여 반칙을 범하여 플레이가 중단되거나 어드밴티지를 적용하지 않아 플레이를 중단했다면, 플레이는 반칙이 발생한 위치에서 간접프리킥(참조, 규칙 13-프리킥의 위치)으로 재개한다. 단, 공격수가 조심성 없이, 무모하게 또는 과도한 힘을 사용하여 골키퍼에게 뛰어 들거나 차징 또는 미는 경우라면 제외한다. 이런 경우에는 주심들이 취해야 하는 징계 행위에 상관없이 반칙이 발생한 위치에서 직접프리킥으로 플레이를 재개해야 한다. (참고, 규칙 13-프리킥의 위치)

위험한 태도로 플레이 하기

위험한 태도로 플레이 하는 것은, 볼을 플레이 하려는 동안 상대 선수와 자신에게 부상을 입힐 수 있는 행동으로 정의 된다. 이것은 근처에 있는 상대방에게 범해지고 자신 또는 다른 선수로 하여금 부상을 입을 두려움 때문에 상대방이 볼을 플레이 하는 것을 방해하는 것이다.

가위 차기는 주심들의 견해로 상대 선수에게 위협하지 않는 조건이라면 허용될 수 있다.

위험한 태도로 플레이 하는 것은 선수들 사이의 신체적 접촉을 수반하지 않는다. 만약 신체 접촉이 있다면, 그 행동은 직접프리킥 또는 페널티 킥으로 처벌할 수 있는 반칙이 된다. 신체 접촉의 경우에, 주심들은 불법행위가 역시 범해질 가능성이 많음을 주의 깊게 고려하여야 한다.

징계적 처벌

- 한 선수가 “정상적인” 도전에서 위험한 태도로 플레이를 한다면 주심들은 어떠한 징계 조치도 취하지 않아야 한다. 그 행동이 명백한 부상의 위험이 있게 이루어진다면, 주심들은 상대 선수에 대해 무모한 도전을 한 것으로 그 선수에게 경고를 주어야 한다.
- 한 선수가 위험한 태도로 플레이를 함으로써 명백한 득점 기회를 저지한다면 주심들은 그 선수를 퇴장시켜야 한다.

Restart of play

- Indirect free kick from the position where the offence occurred (see Law 13– Position of free kick)
- If there is contact, a different offence has been committed, punishable by a direct free kick or penalty kick, or if the referees consider that the challenge was made in a careless or reckless manner or using excessive force, a different offence has been committed, punishable by a direct free kick or a penalty kick

Impeding the progress of an opponent

Impeding the progress of an opponent means moving into the path of the opponent to obstruct, block, slow down or force a change of direction by an opponent when the ball is not within playing distance of either player.

All players have a right to their position on the pitch, being in the way of an opponent is not the same as moving into the way of an opponent.

Shielding the ball is permitted. A player who places himself between an opponent and the ball for tactical reasons has not committed an offence as long as the ball is kept within playing distance and the player does not hold off the opponent with his arms or body.

Delaying the restart of play to issue a card

Once the referees have decided to issue a card, whether to caution or send off a player or a substitute, play must not be restarted until the sanction has been administered.

플레이 재개

- 반칙이 발생한 위치에서 간접프리킥 (참고, 규칙 13-프리킥의 위치)
- 접촉이 있는, 다른 반칙이 범해졌다면, 직접 프리킥 또는 페널티 킥으로 처벌하고. 또는 주심의 견해로 조심성이 없거나 무모한 태도 또는 과도한 힘을 사용한 도전으로, 다른 반칙이 범해졌다면, 직접 프리킥 또는 페널티 킥으로 처벌한다.

상대 선수의 진행 방해

상대선수의 진행을 방해하는 것은 볼이 각 선수의 플레이 거리 내에 있지 않을 때에 상대 선수에 의한 방향의 변화를 방해, 차단, 늦추기 또는 강요하기 위해서 상대 선수의 경로 내로 이동하는 것을 의미 한다.

모든 선수는 경기장에서 그들의 위치에 대한 권리를 가지고 있고, 상대 선수의 경로에 존재하는 것은 상대선수의 경로로 이동하는 것과 동일하지 않다.

볼 감싸는 것은 허용된다. 전술적인 이유 때문에 상대 선수와 볼 사이에 자기 자신을 위치 시킨 선수는, 볼을 플레이 하는 거리 내에 있고 선수가 자신의 팔 또는 몸통으로 상대 선수를 멀어지게 하지 않는 한, 반칙을 범하지 않는 것이다.

카드를 제시하기 위한 플레이 재개 지연

일단 주심들이 선수 또는 교체선수에게 경고든 퇴장이든 간에 카드를 제시하기로 결정을 하였다면, 플레이는 처벌이 이루어질 때까지 재개되지 않아야 된다.

Cautions for unsporting behaviour

There are different circumstances when a player must be cautioned for unsporting behaviour, e.g. if a player :

- commits in a reckless manner one of the seven offences that incur a direct free kick
- commits a foul for the tactical purpose of interfering with or breaking up a promising attack
- holds an opponent for the tactical purpose of pulling the opponent away from the ball or preventing the opponent from getting to the ball
- handles the ball to prevent an opponent gaining possession or developing an attack (other than the goalkeeper inside his own penalty area)
- handles the ball in an attempt to score a goal (irrespective of whether or not the attempt is successful)
- handles the ball while pretending to play it with another part of his body in an attempt to deceive the referees
- tries to prevent a goal or deny a goal-scoring opportunity with his hand, not being the goalkeeper is not inside his penalty area, and fails in his attempt
- attempts to deceive the referees by feigning injury or pretending to have been fouled (simulation)
- changes places with the goalkeeper during play without the referees' permission
- acts in a manner which shows a lack of respect for the game
- plays the ball when he is walking off the pitch after being granted permission to leave the pitch
- verbally distracts an opponent during play or at a restart
- makes unauthorised marks on the pitch
- uses a deliberate trick while the ball is in play to pass the ball to his own goalkeeper with his head, chest, knee, etc. in order to circumvent Law 12, irrespective of whether the goalkeeper touches the ball with his hands or not. The offence is committed by the player in attempting to circumvent both the letter and the spirit of Law 12 and play is restarted with an indirect free kick

반 스포츠적 행위를 이유로 경고

선수가 반스포츠적 행위를 이유로 경고를 받아야 되는 여러 상황들이 있다.

예. 만일 선수가:

- 직접프리킥을 초래하는 7가지 반칙 중 한가지를 무모한 태도로 범한다면
- 유망한 공격을 저지 또는 방해하기 위한 전술적인 목적으로 파울을 범한다면
- 상대 선수를 불에서 멀리 떼어 놓기 또는 상대 선수가 불을 획득 하려는 것을 방해하기 위한 전술적인 목적으로 상대를 잡는 것
- 소유를 얻거나 공격을 발전시키는 상대편을 방해하기 위해서 볼을 손으로 다룰 때 (자신의 페널티 에어리어 내에서의 골키퍼는 예외)
- 득점을 시도하기 위해 볼을 손으로 다룰 때 (시도의 성공 여부와 상관없이)
- 주심을 속이기 위한 시도로 신체의 일부분으로 볼을 플레이 하는 척하면서 볼을 손으로 다룰 때
- 골키퍼가 자신의 페널티 에어리어 안에 있지 않을 때, 그의 손으로 득점 기회를 저지 또는 득점을 막으려고 시도를 했으나 그 시도가 실패한 경우
- 부상을 가장하거나 또는 파울을 당했다고 주심들을 속이기 위한 시도를 한다면(시물레이션)
- 플레이 중에 주심의 허락이 없이 골키퍼와 위치를 바꾼다면
- 경기에 대한 존경심을 나타내지 않는 불경한 태도로 행동을 한다면
- 선수가 경기장을 떠나도록 허락을 받은 후 경기장 밖으로 걸어가고 있을 때 볼을 플레이 한다면
- 플레이 중 또는 재개할 때에 상대 선수를 구두로 속인다면
- 경기장 허가되지 않은 표시를 한다면
- 볼이 인 플레이 일 때 의도적인 속임수를 사용하여 자신의 머리, 가슴, 무릎 등으로 자기편 골키퍼에게 볼을 패스하여, 골키퍼가 손으로 볼을 터치하든 안 하든 상관없이, 이는 규칙12를 역이용한 것이다. 규칙12의 정신과 역이용하기 위한 시도는 선수에 의해 범해진 반칙이고 플레이는 간접 프리킥으로 재개한다.

Celebration of a goal

While it is permissible for a player to demonstrate his joy when a goal has been scored, the celebration must not be excessive.

Reasonable celebrations are allowed, but the practice of choreographed celebrations is not to be encouraged when it results in excessive time-wasting and referees are instructed to intervene in such cases.

A player must be cautioned if:

- in the opinion of the referees, he makes gestures which are provocative, derisory or inflammatory
- he climbs on to a perimeter fence to celebrate a goal being scored
- he removes his shirt or covers his head with his shirt, even if he has the same one on underneath
- he covers his head or face with a mask or other similar item

Leaving the pitch to celebrate a goal is permitted, but it is essential that players return to the pitch as soon as possible.

Showing dissent by word or action

A player or substitute who is guilty of dissent by protesting (verbally or nonverbally) against the decisions of the referees or assistant referees must be cautioned.

The captain of a team has no special status or privileges under the Futsal Laws of the Game but he has a degree of responsibility for the behaviour of his team.

Any player or substitute who attacks a match official or is guilty of using offensive, rude or obscene gestures or language must be sent off.

득점 축하 행동

득점이 되었을 때 선수가 자신의 기쁨을 표현하는 것은 허용될 수 있지만, 축하하는 지나치지 않아야 된다

타당한 축하는 허용되지만, 안무성 축하 행동이 지나친 시간 낭비의 결과가 될 때 이는 권장되지 않고 주심들은 이런 경우에 중재하도록 요구된다.

선수는 경고를 받아야 된다. 만일:

- 주심들의 견해로 선수가 선동적인, 조롱하는 또는 혐오스런 동작(제스처)을 한다면
- 선수가 득점에 대한 축하를 하기 위해 주변의 담장에 올라간다면
- 선수가 자신의 상의를 벗거나 또는 상의로 머리를 덮는다면, 만약 안에 동일한 옷을 입었다고 하더라도
- 선수가 복면 또는 이와 유사한 물품으로 자신의 머리 또는 얼굴을 덮는다면

득점을 축하하기 위해 경기장을 떠나는 것은 허용되나, 선수들은 가능한 빨리 경기장으로 복귀하는 것은 필수적이다.

말 또는 행동으로 항의

주심들 또는 부심들의 판정에 대해 (말로써 또는 말이 아닌 것으로) 반대를 함으로써 항의의 행동을 범한 선수 또는 교체선수는 반드시 경고되어야 한다.

팀의 주장은 풋살 경기규칙하에 특별한 자격 또는 특권을 가지고 있지 않지만 주장은 자기 팀의 행동에 대해 어느 정도의 책임을 가지고 있다.

경기 임원을 공격 또는 불쾌하거나 무례한 언어사용 또는 추잡한 몸짓을 하는 선수 또는 교체 선수는 반드시 퇴장 되어야 한다.

Delaying the restart of play

Referees must caution players who delay the restart of play by tactics such as:

- taking a free kick from the wrong position with the sole intention of forcing the referees to order a retake
- kicking the ball away or carrying it away with the hands after the referees have stopped play
- delaying their departure from the pitch after the medical staff come on to assess an injury they have suffered
- provoking a confrontation by deliberately touching the ball after the referees have stopped play

Simulation

Any player that tries to fool the referees by feigning injury or pretending to have suffered an offence will be guilty of simulation and will be punished for unsporting behaviour. If the match is stopped as a result of this infringement, play is restarted with an indirect free kick from the position where the offence was committed (see Law 13 – Position of free kick).

Persistent infringement

Referees should be alert at all times to players who persistently infringe the Futsal Laws of the Game. In particular, they must be aware that, even if a player commits a number of different offences, he must still be cautioned for persistently infringing the Futsal Laws of the Game.

There is no specific number of infringements which constitutes “persistence” or the presence of a pattern – this is entirely a matter of judgement and must be determined in the context of effective game management.

플레이 재개의 지연

주심들은 다음 같은 전술로 플레이 재개를 지연시킨 선수를 반드시 경고 해야 한다:

- 주심들이 프리킥을 다시 하라는 지시를 강요하기 위한 목적만으로 잘못된 위치에서 프리킥을 하기
- 주심들이 플레이를 중단시킨 후 볼을 멀리 차거나 또는 손으로 볼을 멀리 옮기는 것
- 부상을 확인하기 위해 의료 스태프가 들어온 후 경기장을 떠나는 것에 대해 지연하는 것
- 주심이 플레이를 중단시킨 후에 볼을 의도적으로 터치하여 충돌을 유발하기

시뮬레이션

부상인척하거나 반칙으로 고통 받는척함으로써 주심을 우롱하려고 시도하는 선수는 시뮬레이션으로 행동한 것이고 반스포츠적 행동으로 처벌되어야 한다. 경기가 이러한 위반으로 중단되었다면 플레이는 반칙이 범해진 위치에서 간접프리킥으로 재개된다. (참고, 규칙 13-프리킥의 위치)

지속적인 위반

주심들은 지속적으로 풋살 경기규칙을 위반하는 선수들은 항상 경계하여야 한다. 특히, 주심들은, 선수가 다수의 다양한 반칙을 범할 지라도, 그 선수는 지속적인 풋살 경기규칙의 위반을 이유로 여전히 경고를 받게 됨을 반드시 알아야 한다.

“지속성” 또는 형태의 존재를 구성하는 특정 횟수는 없다. 이것은 전적으로 판단 영역의 문제이며 효과적인 경기 운영의 맥락에서 결정되어야 한다.

Serious foul play

A player is guilty of serious foul play if he uses excessive force or brutality against an opponent when challenging for the ball when it is in play.

A tackle that endangers the safety of an opponent must be sanctioned as serious foul play.

Any player who lunges at an opponent in challenging for the ball from the front, from the side or from behind using one or both legs, with excessive force and endangering the safety of an opponent is guilty of serious foul play.

Advantage should not be applied in situations involving serious foul play unless there is a clear subsequent opportunity to score a goal. In such a case, the referees send off the player guilty of serious foul play when the ball is next out of play.

A player who is guilty of serious foul play should be sent off and play is restarted with a direct free kick from the position where the offence occurred (see Law 13 – Position of free kick) or a penalty kick (if the offence occurred inside the offender's penalty area).

Violent conduct

A player is guilty of violent conduct if excessive force or brutality is used against an opponent without either of them challenging for the ball.

He is also guilty of violent conduct if he uses excessive force or brutality against a team-mate, spectator, the referees or assistant referees or any other person.

Violent conduct may occur either on the pitch or outside its boundaries, whether the ball is in play or not.

Advantage should not be applied in situations involving violent conduct unless there is a clear subsequent opportunity to score a goal. In such case, the referees must send off the player guilty of violent conduct when the ball is next out of play.

심한 파울 플레이

선수가 볼이 인 플레이 중에 볼을 향해 도전할 때 상대 선수에게 과도한 힘을 사용 또는 잔인한 행동을 한다면, 그 선수는 심한 파울 플레이를 범한 것이다.

상대 선수의 안전을 위태롭게 하는 태클은 심한 파울 플레이로 반드시 처벌해야 한다.

전방에서, 측면에서 또는 후방에서 볼을 향해 도전할 때, 과도한 힘으로 상대 선수의 안전을 위협하면서, 한 쪽 또는 양 쪽 다리를 사용하여, 상대 선수에게 다리를 짚 뺀 선수는 심한 파울 플레이를 범한 것이다.

분명히 연속된 득점 기회가 없다면 어드밴티지는 심한 파울 플레이가 관련된 상황에서 적용되지 않아야 된다. 주심들은 이러한 경우 볼이 다음 아웃 오브 플레이가 될 때 심한 파울 플레이를 범한 선수를 퇴장시켜야 한다.

심한 파울 플레이를 범한 선수는 반드시 퇴장되어야 하고 플레이는 반칙이 발생한 위치에서 직접 프리킥(참고, 규칙 13-프리킥의 위치) 또는 페널티 킥(반칙이 페널티 에어리어 내에서 발생했다면)으로 재개된다.

난폭한 행동

선수가 볼을 향하는 것과 상관없이 상대 선수에게 과도한 힘을 사용하거나 잔인한 행동을 범한다면 그 선수는 난폭한 행위를 범한 것이다.

선수가 동료 선수, 관중, 주심들 또는 부심들, 다른 사람에게 과도한 힘을 사용하거나 또는 잔인한 행동을 한다면 그 선수는 역시 난폭한 행위를 범한 것이다.

난폭한 행위는 볼이 인 플레이 여부와 관계없이 경기장 안 또는 경계선 밖, 둘 중 하나의 위치에서 발생할 수 있다.

어드밴티지는 분명히 연속된 득점 기회가 없다면 난폭한 행위에 관련된 상황에서는 적용되지 않아야 한다. 주심들은 이러한 경우 볼이 다음 아웃 오브 플레이가 될 때 난폭한 행위를 범한 선수를 퇴장시켜야 한다.

Referees are reminded that violent conduct often leads to mass confrontation between players, therefore they must try to avert this with strict intervention.

A player or substitute who is guilty of violent conduct must be sent off.

Restart of play

- If the ball is out of play, play is restarted according to the previous decision
- If the ball is in play and the offence occurred outside the pitch:
 - if the player is outside the pitch after leaving it in a manner authorised by the Futsal Laws of the Game and commits an infringement, play is restarted with a dropped ball from the position of the ball when play was stopped, unless play was stopped inside the penalty area, in which case one of the referees drops the ball on the penalty area line at the point nearest to where the ball was located when play was stopped
 - if the player leaves the pitch to commit the offence, play is restarted with an indirect free kick from the position in which the ball was located when play was stopped (see Law 13 – Position of free kick)
- If the ball is in play and a player commits an offence inside the pitch:
 - against an opponent :
 - play is restarted with a direct free kick from the position where the offence occurred (see Law 13 – Position of free kick) or a penalty kick(if inside the offending player's own penalty area)
 - against a team-mate:
 - play is restarted with an indirect free kick from the position where the offence occurred (see Law 13 – Position of free kick)
 - against a substitute:
 - play is restarted with an indirect free kick to the team of the player who committed the violent conduct from the position of the ball when play was stopped (see Law 13 – Position of free kick), as the illegal entry of the substitute was the first offence committed
 - against the referees:
 - play is restarted with an indirect free kick from the position where the offence occurred (see Law 13 – Position of free kick)

주심들은 난폭한 행위가 선수들 사이에 종종 집단 충돌을 유발함을 기억해야 하며 적극적인 개입으로 이를 막기 위한 노력을 해야 한다.

난폭한 행위를 범한 선수 또는 교체 선수는 반드시 퇴장 되어야 한다.

플레이 재개

- 볼이 아웃오프 플레이이면, 플레이는 이전의 판정에 따라 재개된다.
- 볼이 인 플레이이고 반칙이 경기장 밖에서 발생 되었다면:
 - 선수가 풋살 경기규칙에 인정된 방법으로 경기장을 떠난 후에 경기장 밖에서 위반을 범했다면 플레이가 중단될 때 볼이 있었던 위치에서 드롭 볼로 재개된다. 단 플레이가 페널티 에어리어 내에서 중단했다면 주심들 중의 한 명이 플레이가 중단되었을 때 볼이 있던 지점에서 가장 가까운 페널티 에어리어 라인 위에서 드롭 볼로 재개한다.
 - 선수가 반칙을 범하기 위해 경기장을 떠난다면, 플레이가 중단되었을 때 볼이 있었던 위치에서 간접프리킥으로 재개된다. (참조, 규칙13-프리킥의 위치)
- 볼이 인 플레이이고 선수가 경기장 내에서 반칙을 범한다면:
 - 상대선수에게:
 - 반칙이 발생한 위치에서 직접프리킥(참조, 규칙13-프리킥의 위치) 또는 페널티 킥으로 재개한다. (위반을 한 선수 자신의 페널티 에어리어 안 이라면)
 - 팀 동료에게:
 - 반칙이 발생한 위치에서 간접프리킥으로 경기를 재개한다. (참조, 규칙13-프리킥의 위치)
 - 교체 선수에게:
 - 불법적인 입장이 첫 번째 반칙을 범했기 때문에, 경기가 중단되었을 때 볼이 있던 위치에서 난폭한 행동을 범한 선수의 팀에게 간접프리킥 (참조, 규칙13-프리킥의 위치)으로 재개한다.
 - 주심들에게:
 - 반칙이 발생한 위치에서 간접 프리킥으로 플레이를 재개한다. (참조, 규칙13-프리킥의 위치)

- against another person:
 - play is restarted with a dropped ball from the position of the ball when play was stopped, unless play was stopped inside the penalty area, in which case one of the referees drops the ball on the penalty area line at the point nearest to where the ball was located when play was stopped
- If the ball is in play and a substitute or team official commits an offence outside the pitch :
 - against another person :
 - play is restarted with a dropped ball from the position of the ball when play was stopped, unless play was stopped inside the penalty area, in which case one of the referees drops the ball on the penalty area line at the point nearest to where the ball was located when play was stopped

Offence where an object is thrown

If, while the ball is in play, a player or substitute throws an object or a ball at an opponent or any other person in a reckless manner, the referees stop play if they cannot apply the advantage and caution the player or substitute.

If while the ball is in play, a player or substitute throws an object or a ball at an opponent or any other person with excessive force, the referees stop play if they cannot apply the advantage to allow an obvious goal scoring opportunity to ensue and send off the player or substitute for violent conduct.

Restart of play

- If a player standing inside his own penalty area throws an object or a ball at an opponent standing outside the penalty area, the referees restart play with a direct free kick to the opposing team taken from the position where the object struck or would have struck the opponent (see Law 13 – Position of free kick)
- If a player standing outside his own penalty area throws an object or a ball at an opponent standing inside the penalty area, the referees restart play with a penalty kick to the opposing team

- 그 외의 다른 사람에게:
 - 플레이가 중단되었을 때 볼이 있던 위치에서 드롭 볼로 재개한다. 단, 플레이가 페널티 에어리어 안에서 중단되었다면, 주심들 중의 한 명이 플레이가 중단되었을 때 볼이 있던 지점에서 가장 가까운 페널티 에어리어 라인 위에서 드롭 볼로 재개한다.
- 볼이 인 플레이이고 교체선수 또는 팀 임원이 경기장 밖에서 반칙을 범했다면:
 - 그 외의 다른 사람에게:
 - 플레이가 중단되었을 때 볼이 있던 지점에서 드롭 볼로 재개한다. 단, 플레이가 페널티 에어리어 안에서 중단되었다면, 주심들 중의 한 명이 플레이가 중단되었을 때 볼이 있던 지점에서 가장 가까운 페널티 에어리어 라인 위에서 드롭 볼로 재개한다.

물체를 던져 발생한 반칙

볼이 인 플레이 중에, 선수 또는 교체 선수가 상대 선수 또는 다른 사람에게 무모한 태도로 물체 또는 볼을 던진다면, 주심들은 어드밴티지를 적용하지 않았다면 플레이를 중지시키고 선수 또는 교체 선수를 경고해야 한다.

볼이 인 플레이 중에, 선수 또는 교체 선수가 상대 선수 또는 다른 사람에게 과도한 힘을 사용하여 물체 또는 볼을 던진다면, 주심들은 명백한 득점 기회를 주기 위한 어드밴티지를 적용하지 않았다면 플레이를 중지시키고 선수 또는 교체 선수를 난폭한 행위로 퇴장시켜야 한다.

플레이 재개

- 자신의 페널티 에어리어 안에 서 있는 선수가 페널티 에어리어 밖에 서 있는 상대선수에게 물체 또는 볼을 던진다면, 주심들은 물체가 상대 선수를 맞힌 또는 맞힐 수 있었던 지점에서 상대 팀에게 직접 프리킥으로 플레이를 재개한다. (참조, 규칙13-프리킥의 위치)
- 자신의 페널티 에어리어 밖에 서 있는 선수가 페널티 에어리어 안에 서 있는 상대 선수에게 물체 또는 볼을 던진다면, 주심들은 상대 팀에게 페널티 킥으로 플레이를 재개한다.

LAW 12 Fouls and Misconduct

- If a player standing inside the pitch throws an object or a ball at any person standing outside the pitch, the referees restart play with an indirect free kick to the opposing team from the position of the ball when play was stopped (see Law 13 – Position of free kick); the player is considered to have left the pitch without the referees' permission and for a reason not authorised in the Futsal Laws of the Game
- If a player standing outside the pitch throws an object or a ball at an opponent standing inside the pitch, the referees restart play with a direct free kick to the opposing team from the position where the object struck or would have struck the opponent or with a penalty kick [if inside the offending player's own penalty area]
- If a substitute standing outside the pitch throws an object or a ball at an opponent standing inside the pitch, the referees restart play with an indirect free kick to the opposing team from the position of the ball when play was stopped (see Law 13 – Position of free kick); the substitute is considered to have entered the pitch without the referees' permission and without following the substitution procedure
- If a substitute standing inside the pitch, causing his team to have an extra player, throws an object or a ball at any person standing inside or outside the pitch, the referees restart play with an indirect free kick to the opposing team from the position of the ball when play was stopped (see Law 13 – Position of free kick); the substitute is considered to have entered the pitch without the referees' permission
- If a substitute who has infringed the substitution procedure throws an object or the ball at any person standing inside or outside the pitch, he is treated as if he were a player
- If a team official standing inside or outside the pitch throws an object or a ball at any person standing inside or outside the pitch, the referees restart play with a dropped ball from the position of the ball when play was stopped, unless play was stopped inside the penalty area, in which case one of the referees drops the ball on the penalty area line at the point nearest to where the ball was located when play was stopped

규칙 12 반칙과 불법행위

- 경기장 안에서 있는 선수가 경기장 밖에서 있는 어떤 사람에게 물체 또는 볼을 던진다면, 주심들은 플레이가 중단 되었을 때 볼이 있던 위치에서 상대 팀에게 간접 프리킥으로 플레이를 재개한다. (참조, 규칙13-프리킥의 위치); 그 선수는 주심의 허락 없이 그리고 풋살 경기 규칙에서 권한이 주어지지 않은 이유로 경기장을 떠난 것으로 간주된다.
- 경기장 밖에서 있는 선수가 경기장 안에서 있는 상대 선수에게 물체 또는 볼을 던진다면, 주심들은 물체가 상대 선수를 맞춘 또는 맞출 수 있었던 위치에서 상대팀에게 직접 프리킥 또는 페널티 킥으로 플레이를 재개한다. (위반을 한 선수 자신의 페널티 에어리어 내라면)
- 경기장 밖에서 있는 교체 선수가 경기장 안에 있는 상대 선수에게 물체 또는 볼을 던진다면, 주심들은 플레이가 중단되었을 때 볼이 있던 지점에서 상대팀에게 간접 프리킥으로 플레이를 재개한다. (참조, 규칙13-프리킥의 위치); 교체 선수는 주심의 허락 없이 그리고 교체 절차를 따르지 않고 경기장에 들어온 것으로 간주된다.
- 경기장에서 있는 교체 선수가 그의 팀의 추가 선수로 되었고 경기장 안 또는 밖에서 있는 어떤 선수에게 물체 또는 볼을 던진다면, 주심들은 플레이가 중단되었을 때 볼이 있던 위치에서 상대팀에게 간접 프리킥으로 플레이를 재개한다. (참조, 규칙13-프리킥의 위치); 교체 선수는 주심의 허락 없이 경기장에 들어온 것으로 간주된다.
- 교체 절차를 위반한 교체 선수가 경기장 안 또는 밖에서 있는 어떤 사람에게 물체 또는 볼을 던진다면 그 교체 선수는 선수로 간주된다.
- 경기장 안 또는 밖에서 있는 팀 임원이 경기장 안 또는 밖에서 있는 어떤 사람에게 물체 또는 볼을 던진다면, 주심들은 플레이를 중단했을 때 볼이 있던 위치에서 드롭 볼로 플레이를 재개한다. 단, 플레이를 페널티 에어리어 안에서 중단했다면, 주심들 중의 한 명이 플레이가 중단되었을 때 볼이 있던 지점에서 가장 가까운 페널티 에어리어 라인 위에서 드롭 볼로 재개한다.

Offences where an object is thrown at the ball

If a player other than one of the goalkeepers throws an object or a ball at the ball :

- if the ball is in play and the object strikes the ball, the referees must stop play and caution him for unsporting behaviour or send him off if by doing so he denied a goal or an obvious goal-scoring opportunity. They restart play with a direct free kick to the opposing team from the position of the ball when play was stopped (see Law 13 – Position of free kick) or a penalty kick if the ball was inside the offending team’s penalty area
- if the ball is in play and the object does not strike the ball, the referees must stop play if they cannot apply the advantage and caution him for unsporting behaviour. They restart play with an indirect free kick to the opposing team from the position of the ball when play was stopped (see Law 13 – Position of free kick)

If one of the two goalkeepers throws an object or a ball at the ball:

- if the ball is in play and the object strikes the ball inside the goalkeeper’s penalty area, the referees must stop play and caution him for unsporting behaviour. They restart play with an indirect free kick to the opposing team from the position of the ball when play was stopped (see Law 13 – Position of free kick)
- if the ball is in play and the object strikes the ball outside the goalkeeper’s penalty area, the referees must stop play and caution him for unsporting behaviour or send him off if by doing so he denied a goal or an obvious goalscoring opportunity. They restart play with a direct free kick to the opposing team from the position of the ball when play was stopped
- if the ball is in play and the object does not strike the ball, the referees must stop play if they cannot apply the advantage and caution him for unsporting behaviour. They restart play with an indirect free kick to the opposing team from the position of the ball when play was stopped (see Law 13 – Position of free kick)

볼에 물체를 던지는 반칙들

경기 중 골키퍼 이외의 선수가 볼에 물체를 던지거나 또는 볼에 볼을 던진다면:

- 인 플레이 중에 물체가 볼을 쳤다면, 주심들은 플레이를 중지시키고 반스포츠적 행동으로 경고 또는 명백한 득점 기회를 저지 했다면 그 선수를 퇴장시킨다. 주심들은 플레이를 중단했을 때 볼의 위치에서 상대방에게 직접 프리킥 (참조, 규칙13-프리킥의 위치) 또는 볼이 위 반을 한 팀의 페널티 에어리어 내라면 페널티 킥으로 플레이를 재개한다.
- 볼이 인 플레이이고 물체가 볼을치지 않았다면, 주심들은 어드밴티지를 적용할 수 없다면 플레이를 중지 하고 반스포츠적 행동으로 경고를 준다. 주심들은 플레이를 중단했을 때 볼의 위치에서 상대팀에게 간접 프리킥으로 플레이를 재개한다. (참조, 규칙13-프리킥의 위치)

두 골키퍼 중의 한 명이 볼에 물체를 던지거나 또는 볼에 볼을 던진다면:

- 볼이 인 플레이이고 골키퍼 자신의 페널티 에어리어 내에서 물체로 볼을 쳤다면, 주심들은 플레이를 중지 하고 반스포츠적 행동으로 골키퍼에게 경고를 주어야 한다. 주심들은 플레이를 중단했을 때 볼의 위치에서 상대방의 간접 프리킥으로 플레이를 재개한다. (참조, 규칙13-프리킥의 위치)
- 볼이 인 플레이이고 골키퍼 자신의 페널티 에어리어 밖에서 물체로 볼을 쳤다면, 주심들은 플레이를 중지시키고 반스포츠적 행동으로 경고를 주거나 또는 득점 또는 명백한 득점 기회를 저지시켰다면 퇴장시켜야 한다. 주심들은 플레이를 중단했을 때 볼이 있었던 위치에서 상대팀에게 직접 프리킥으로 플레이를 재개한다.
- 볼이 인 플레이이고 물체가 볼을치지 않았다면, 주심들은 어드밴티지를 적용할 수 없다면 플레이를 중지 시키고 반스포츠적 행동으로 골키퍼에게 경고를 주어야 한다. 주심들은 플레이를 중단했을 때 볼의 위치에서 상대팀에게 간접 프리킥으로 플레이로 재개한다. (참조, 규칙13-프리킥의 위치)

If a player, including the two goalkeepers, directs an object at the ball with a part of his body other than his hands :

- if the ball is in play and the object strikes the ball, the referees must stop play and caution him for unsporting behaviour. They restart play with an indirect free kick to the opposing team from the position of the ball when play was stopped (see Law 13 – Position of free kick)
- if the ball is in play and the object does not strike the ball, the referees must stop play if they cannot apply the advantage and caution him for unsporting behaviour. They restart play with an indirect free kick to the opposing team from the position of the ball when play was stopped (see Law 13 – Position of free kick)

If a substitute infringing the substitution procedure but not causing his team to play with an extra player throws an object at the ball :

- if the ball is in play and the object strikes the ball, the referees must stop play and either send him off for a double caution, the first caution for entering the pitch without following the substitution procedure and the second for unsporting behaviour, or send him off directly if by doing so he denied a goal or an obvious goalscoring opportunity. They restart play with a direct free kick to the opposing team from the position of the ball when play was stopped (see Law 13 – Position of free kick) or a penalty kick if the ball was inside the substitute's penalty area
- if the ball is in play and the object does not strike the ball, the referees must stop play if they cannot apply the advantage and send him off for a double caution, the first caution for entering the pitch without following the substitution procedure and the second for unsporting behaviour. They restart play with an indirect free kick to the opposing team from the position of the ball when play was stopped (see Law 13 – Position of free kick)

두 골키퍼를 포함해서 한 선수가 손 이외의 신체 일부분으로 물체를 볼로 향하게 한다면:

- 볼이 인 플레이 중 물체로 볼을 쳤다면, 주심들은 플레이를 중지하고 반스포츠적 행동으로 그 선수에게 경고를 주어야 한다. 주심들은 플레이를 중단했을 때 볼의 위치에서 상대팀에게 간접프리킥으로 플레이를 재개한다. (참조, 규칙13-프리킥의 위치)
- 볼이 인 플레이 중 던진 물체가 볼을치지 않았다면, 주심들은 어드밴티지를 적용할 수 없다면 플레이를 중지하고 반스포츠적 행동으로 그 선수에게 경고를 주어야 한다. 주심들은 플레이를 중단했을 때 볼의 위치에서 상대팀에게 간접 프리킥으로 플레이를 재개한다. (참조, 규칙13-프리킥의 위치)

교체절차 위반을 한 교체 선수가 그의 팀의 추가 선수가 아닌 선수로 볼에 물체를 던진다면:

- 인 플레이 중 물체로 볼을 쳤다면, 주심들은 플레이를 중지하고, 교체절차의 허락 없이 경기장에 들어온 것에 대한 경고와 반스포츠적 행동에 대한 두 번째 경고로 그를 두 개의 경고로 그를 퇴장시킨다, 또는 득점 또는 명백한 득점기회의 저지를 하였다면 그를 직접 퇴장시켜야 한다. 주심들은 플레이를 중단했을 때 볼의 위치에서 상대팀의 직접프리킥으로 플레이를 재개하거나 (참조, 규칙13-프리킥의 위치) 볼이 교체선수의 페널티 에어리어 내에 있었다면 페널티 킥으로 재개한다.
- 볼이 인 플레이 중 던진 물체가 볼을치지 않았다면, 주심들은 어드밴티지를 적용할 수 없다면 플레이를 중지하고, 교체절차를 따르지 않고 경기장에 들어온 것에 대한 첫 번째 경고 그리고 반스포츠적 행동에 대한 두 번째 경고로 퇴장시킨다. 주심들은 플레이를 중단했을 때 볼의 위치에서 상대팀에게 간접프리킥으로 플레이를 재개한다. (참조, 규칙13-프리킥의 위치)

If a substitute infringing the substitution procedure but not causing his team to be playing with an extra player directs an object at the ball with a part of his body other than his hands :

- if the ball is in play and the object strikes the ball, the referees must stop play and either send him off for a double caution, the first caution for entering the pitch without following the substitution procedure and the second for unsporting behaviour, or send him off directly if by doing so he denied a goal or an obvious goal-scoring opportunity. They restart play with an indirect free kick to the opposing team from the position of the ball when play was stopped (see Law 13 – Position of free kick)
- if the ball is in play and the object does not strike the ball, the referees must stop play if they cannot apply the advantage and send him off for a double caution, the first caution for entering the pitch without following the substitution procedure and the second for unsporting behaviour. They restart play with an indirect free kick to the opposing team from the position of the ball when play was stopped (see Law 13 – Position of free Kick)

If a substitute throws an object at the ball, thus causing his team to be playing With an extra player:

- if the ball is in play and the object strikes the ball, the referees must stop play and either send him off for a double caution, both for unsporting behaviour, the first caution for entering the pitch without the referees' permission and the second for throwing the object, or send him off directly if by doing so he denied a goal or an obvious goalscoring opportunity. They restart play with an indirect free kick to the opposing team from the position of the ball when play was stopped (see Law 13 – Position of free kick)
- if the ball is in play and the object does not strike the ball, the referees must stop play if they cannot apply the advantage and send him off for a double caution, both for unsporting behaviour, the first caution for entering the pitch without the referees' permission and the second for throwing the object. They restart play with an indirect free kick to the opposing team from the position of the ball when play was stopped (see Law 13 – Position of free kick)

교체절차 위반을 한 교체 선수가 그의 팀의 추가 선수가 아닌 선수로 손 이외의 신체 일부분으로 볼로 물체를 향하게 하였다면:

- 볼이 인 플레이 중 물체로 볼을 쳤다면, 주심들은 플레이를 중지 하고, 교체절차를 따르지 않고 경기장에 들어온 것에 대한 첫 번째 경고와 반스포츠적 행동에 대한 두 번째 경고로 퇴장 시키거나 득점을 저지하거나 명백한 득점기회를 저지했다면 직접 퇴장 시켜야 한다. 주심들은 플레이를 중단했을 때 볼의 위치에서 상대팀에게 간접프리킥으로 플레이를 재개한다. (참조, 규칙13-프리킥의 위치)
- 볼이 인 플레이 중 던진 물체가 볼을 치지 않았다면, 주심들은 어드밴티지를 적용할 수 없다면 플레이를 중지 하고, 교체절차를 따르지 않고 경기장에 들어온 것에 대한 첫 번째 경고와 반스포츠적 행동에 대한 두 번째 경고로 퇴장시켜야 한다. 주심들은 플레이를 중단했을 때 볼의 위치에서 상대팀에게 간접프리킥으로 플레이를 재개한다. (참조, 규칙13-프리킥의 위치)

팀의 추가적인 선수가 되는 교체 선수가 볼에 물체를 던진다면:

- 볼이 인 플레이 중 물체가 볼을 쳤다면, 주심들은 플레이를 중지 하고 주심들의 허가 없이 경기장에 들어온 것에 대한 첫 번째 경고와 물체를 던진 것에 대한 반스포츠적 행동이 되는 두 번째 경고로 퇴장시키고 또는 득점을 저지하거나 명백한 득점기회를 저지했다면 직접 퇴장시킨다. 주심들은 플레이를 중단했을 때 볼의 위치에서 상대편에게 간접프리킥으로 플레이를 재개한다. (참조, 규칙13-프리킥의 위치)
- 볼이 인 플레이 중 던진 물체가 볼을 치지 않았다면, 주심들은 어드밴티지를 적용할 수 없다면, 플레이를 중지 하고 주심들의 허가 없이 경기장에 들어온 것에 대한 첫 번째 경고와 물체를 던진 것에 대한 반스포츠적 행동이 되는 두 번째 경고로 퇴장시킨다. 주심들은 플레이를 중단했을 때 볼의 위치에서 상대팀에게 간접프리킥으로 플레이를 재개한다. (참조, 규칙13-프리킥의 위치)

If a substitute directs an object at the ball with a part of his body other than his hands, thus causing his team to be playing with an extra player:

- if the ball is in play and the object strikes the ball, the referees must stop play and either send him off for a double caution, both for unsporting behaviour, the first caution for entering the pitch without the referees' permission and the second for directing the object, or send him off directly if by doing so he denied a goal or an obvious goal-scoring opportunity. They restart play with an indirect free kick to the opposing team from the position of the ball when play was stopped (see Law 13 – Position of free kick)
- if the ball is in play and the object does not strike the ball, the referees must stop play if they cannot apply the advantage and send him off for a double caution, both for unsporting behaviour, the first caution for entering the pitch without the referees' permission and the second for throwing the object. They restart play with an indirect free kick to the opposing team from the position of the ball when play was stopped (see Law 13 – Position of free kick)

If a team official directs an object at the ball with any part of his body:

- if the ball is in play and the object strikes the ball, the referees must stop play and expel him from the technical area and its surrounds. Play is restarted with a dropped ball from the position of the ball when play was stopped, unless play was stopped inside the penalty area, in which case one of the referees drops the ball on the penalty area line at the point nearest to where the ball was located when play was stopped
- if the ball is in play and the object does not strike the ball, the referees must stop play if they cannot apply the advantage and expel him from the technical area and its surrounds. Play is restarted with a dropped ball from the position of the ball when play was stopped, unless play was stopped inside the penalty area, in which case one of the referees drops the ball on the penalty area line at the point nearest to where the ball was located when play was stopped

팀의 추가적인 선수가 되는 교체 선수가 손 이외의 신체 일부분으로 물체를 볼로 향하게 한다면:

- 볼이 인 플레이 중 물체가 볼을 쳤다면, 주심들은 플레이를 중지 하고 주심들의 허가 없이 경기장에 들어온 것에 대한 첫 번째 경고와 물체를 향하게 한 반스포츠적 행동에 대한 두 번째 경고로, 퇴장시키거나 득점을 저지하거나 명백한 득점기회를 저지했다면 곧바로 퇴장시킨다. 주심들은 플레이를 중단했을 때 볼의 위치에서 상대팀에게 간접프리킥으로 플레이를 재개한다. (참조, 규칙13-프리킥의 위치)
- 볼이 인 플레이 중 물체가 볼을 치지 않았다면, 주심들은 어드밴티지를 적용할 수 없다면 플레이를 중지 하고, 주심들의 허가 없이 경기장에 들어온 것에 대한 첫 번째 경고와 물체를 던진 것에 대한 반스포츠적 행동에 대한 두 번째 경고로 퇴장시킨다. 주심들은 플레이를 중단했을 때 볼의 위치에서 상대팀에게 간접프리킥으로 플레이를 재개한다. (참조, 규칙 13-프리킥의 위치)

팀 임원이 신체의 어떤 부분으로 물체를 볼로 향하게 했다면:

- 볼이 인 플레이 중 물체가 볼을 쳤다면, 주심들은 플레이를 중지 하고 기술지역과 그 주변에서 그를 추방시킨다. 플레이는 플레이를 중단했을 때 볼의 위치에서 드롭 볼로 재개된다. 단, 플레이를 페널티 에어리어 내에서 중단했다면, 주심 중의 한 명이 플레이를 중단했을 때 볼의 지점에서 가장 가까운 페널티 에어리어 라인 위에서 드롭 볼로 재개한다.
- 볼이 인 플레이 중 던진 물체가 볼을 치지 않았다면, 주심들은 어드밴티지를 적용할 수 없다면 플레이를 중지 하고 기술지역과 그 주변에서 그를 추방시켜야 한다. 플레이는 플레이를 중단했을 때 볼의 위치에서 드롭 볼로 재개된다. 단, 플레이가 페널티 에어리어 안에서 중단 되었다면, 이런 경우 주심들 중의 한 명이 플레이를 중단했을 때 볼이 있던 지점에서 가장 가까운 페널티 에어리어 라인 위에서 볼을 떨어뜨린다.

If the ball is not in play and a player throws an object at the ball, the referees caution him for unsporting behaviour. Play is restarted in accordance with the Futsal Laws of the Game.

If the ball is not in play and a substitute throws an object at the ball, whether he causes his team to be playing with an extra player or not, the referees send him off for a double caution, both for unsporting behaviour, the first caution for entering the pitch without the referees' permission and the second for throwing the object.

If the ball is not in play and a team official throws an object at the ball, the referees expel him from the technical area and its surrounds.

Denying a goal or a goal-scoring opportunity

There are two sending-off offences that deal with denying an opponent an obvious opportunity to score a goal. It is not necessary for the offence to occur inside the penalty area.

If the referees apply the advantage during an obvious goal-scoring opportunity and a goal is scored directly, despite the opponent handling the ball deliberately, the player cannot be sent off but he may still be cautioned.

If the referees apply the advantage during an obvious goal-scoring opportunity and a goal is scored directly, despite the opponent committing a foul, the player cannot be sent off for the foul itself but he may still be cautioned or sent off if the action in itself warrants a caution or sending-off.

볼이 인 플레이가 아니고 한 선수가 볼에 물체를 던진다면, 주심들은 반스포츠적 행동으로 경고를 준다. 플레이는 풋살 경기 규칙에 따라 재개된다.

볼이 인 플레이가 아니고 교체 선수가 볼에 물체를 던진다면, 주심들의 허가 없이 경기장에 들어온 것에 대한 첫 번째 경고와 물체를 던진 것에 대한 반스포츠적 행동이 되는 두 번째 경고로 퇴장시킨다.

볼이 인 플레이가 아니고 팀 임원이 볼에 물체를 던진다면, 주심들은 기술지역과 그 주변에서 그를 추방시킨다.

득점 또는 득점 기회의 저지

상대 선수의 명백한 득점 기회의 저지를 처리하는 2가지 퇴장성 반칙이 있다. 이것은 페널티 에어리어 안에서 발생한 반칙만 해당되는 것은 아니다.

주심들이 명백한 득점기회에 상대팀이 의도적인 핸드볼을 하는 것에도 불구하고 어드밴티지를 적용하고 직접 득점이 된다면, 그 선수는 퇴장 시킬 수는 없지만, 경고 조치할 수 있다.

상대 팀이 의도적으로 상대 선수에게 파울을 하는 것에도 불구하고, 주심들이 명백한 득점 기회로 어드밴티지를 적용하고 직접 득점이 된다면, 그 파울로 퇴장은 될 수는 없지만 경고성 또는 퇴장성으로 여겨지는 행동이었다면 여전히 경고 또는 퇴장을 줄 수 있다.

Referees should consider the following circumstances when deciding whether to send off a player for denying a goal or an obvious goal-scoring opportunity :

- The distance between the offence and the goal
- The likelihood of keeping or gaining control of the ball
- The direction of the play
- The location and number of defenders
- The offence which denies an opponent an obvious goal-scoring opportunity may be an offence that incurs a direct free kick or an indirect free kick
- If the infringement is committed by a substitute, he must always be sent off

If a player attempts to prevent a goal by deliberately handling the ball after a restart of play in which it is not possible to score a goal directly, he is not sent off, but is cautioned for unsporting behaviour. His team is penalised by a direct free kick or a penalty kick.

If a substitute enters the pitch with the aim of denying a goal or a goal scoring opportunity, he is sent off whether or not he achieves his objective.

주심들은 득점 또는 명백한 득점 기회의 저지를 이유로 선수를 퇴장시킬지 여부를 결정할 때에는 다음의 조건을 반드시 고려해야 한다:

- 반칙과 골 사이의 거리
- 볼을 소유할 가능성 또는 볼의 장애
- 플레이의 방향
- 수비수의 위치와 숫자
- 상대 선수의 명백한 득점 기회를 저지한 반칙은 직접프리킥 또는 간접프리킥을 초래하는 반칙이 될 수 있다.
- 교체선수에 의해 위반이 범해졌다면, 그는 반드시 퇴장되어야 한다.

한 선수가 직접 득점이 가능하지 않은 곳에서 플레이가 재개된 후에 의도적으로 손으로 볼을 터치했다면, 그 선수는 퇴장은 아니지만 반스포츠적 행동으로 경고로 처벌된다. 그의 팀은 직접 프리킥 또는 페널티 킥으로 처벌된다.

교체 선수가 득점의 저지 또는 득점 기회의 저지를 목적으로 경기장에 들어온다면, 목표를 달성하든 못하든 상관 없이 퇴장이다.

Procedure

- The ball is in play when it is kicked and moves
- A free kick can be taken by lifting the ball with a foot or both feet simultaneously
- Feinting to take a free kick to confuse opponents is permitted as part of futsal. However, if in the opinion of the referees the feinting is considered an act of unsporting behaviour, the player must be cautioned
- If a player, while correctly taking a free kick, intentionally kicks the ball at an opponent in order to play the ball again but neither in a careless nor a reckless manner nor using excessive force, the referees must allow play to continue
- An indirect free kick must be retaken if the referees fail to raise their arms to indicate that the kick is indirect and the ball is kicked directly into the goal. The initial indirect free kick is not nullified by the referees' mistake.
- If, as part of a playing movement, a goalkeeper ends up outside his goal or he or any other player end up outside the pitch, the opposing team may take a direct free kick quickly, provided that they have not committed their sixth accumulated foul
- If the ball bursts after hitting one of the goalposts or the crossbar and does not enter the goal, the referees do not order the free kick to be retaken; they stop play and restart it with a dropped ball from the position of the ball when it burst (see Law 8 – Dropped ball)
- If the player taking a direct free kick, beginning with a team's sixth accumulated foul, kicks the ball forward to enable a team-mate to strike at goal, the referees stop play if they cannot apply the advantage and restart it with an indirect free kick from the place where the kicker's team-mate touched the ball (see Law 13 – Position of free kick)
- If the referees order a free kick to be retaken, the new free kick can be taken by any player and does not have to be taken by the player who did so originally
- If a player takes a direct or indirect free kick before the referees give the signal for it to be taken and before a team's sixth accumulated foul, provided that the team taking the kick has requested their opponents to respect the required distance, the referees stop play if they cannot apply the advantage, order the free kick to be retaken and caution the player

절차

- 볼이 킥이 되고 이동할 때 인 플레이이다.
- 프리킥은 한 발 또는 동시에 두 발로 볼을 들어 올려서 실시될 수 있다.
- 상대 선수들에게 혼동을 주기 위해 프리킥을 할 때 속이는 것은 풋살의 일부으로써 허용된다. 그러나 주심들의 견해로, 속이기가 반스포츠적 행위로 간주된다면, 그 선수는 반드시 경고조치 하여야 한다.
- 선수가, 프리킥을 정확하게 실시하는 동안, 다시 플레이 하기 위해 볼을 상대 선수에게 의도적으로 찾지만, 조심성 있게, 무모하지 않게 또는 과도한 힘을 사용을 하지 않았다면, 주심들은 플레이를 계속되도록 허용하여야 한다.
- 주심들이 간접프리킥을 나타내기 위해 자신의 팔을 드는 것을 실수하고 볼이 골을 향해 직접 득점이 된다면, 간접프리킥은 다시 실시되어야 한다. 최초의 간접프리킥은 주심들의 실수로 인해 무효화되지 않는다.
- 플레이가 움직임의 일부로서, 골키퍼가 자신의 골 밖으로 나가게 되거나 또는 다른 선수가 경기장 밖으로 나간 상황이라면, 상대팀은 여섯 번째 누적 파울이 범해지지 않았다면 직접프리킥을 빨리 할 수 있다.
- 볼이 골 포스트 또는 크로스바를 맞고 터진 후 골로 들어가지 않았다면, 주심들은 프리킥을 다시 하는 것을 지시하지 않는다; 주심들은 플레이를 중지하고 볼이 터졌을 때의 위치에서 드롭 볼로 재개한다. (참조, 규칙 8- 드롭 볼)
- 팀의 여섯 번째 누적 파울로 시작하는 직접 프리킥을 하는 선수가 팀 동료에게 상대 골에 공격할 수 있도록 볼을 앞으로 찬다면, 주심들은 어드밴티지를 적용할 수 없다면 플레이를 중지하고 킥의 팀 동료가 볼을 터치한 위치에서 간접 프리킥으로 재개한다. (참조, 규칙 13-프리킥의 위치)
- 주심들이 프리킥을 다시 차도록 지시했다면, 다른 선수에 의해 프리킥이 진행될 수 있고 처음에 킥을 한 선수가 킥을 하지 않아도 된다.
- 킥을 하는 팀이 상대방에게 적절한 거리를 지키기를 요구한 상황에서, 여섯 번째 누적파울 전에 한 선수가 주심의 신호 전에 직접 또는 간접프리킥을 한다면, 주심들은 어드밴티지를 적용할 수 없다면 플레이를 중지하고, 프리킥을 다시 차도록 지시하고 그 선수에게 경고를 준다.

- If a player takes a direct free kick before the referees give the signal for it to be taken, beginning with a team's sixth accumulated foul, they order the free kick to be retaken and caution him
- If a period of play is extended to allow a direct free kick to be taken, beginning with the sixth accumulated foul, and the ball hits one of the goalposts or the crossbar or the goalkeeper before crossing the goal line between the goalposts and the crossbar, the referees award a goal
- If a period of play is extended to allow a direct free kick to be taken, beginning with the sixth accumulated foul, the referees allow the defending goalkeeper to be replaced by an outfield player or an eligible substitute, although in the latter case the substitution procedure must be followed

Distance

If a player decides to take a free kick quickly and an opponent who is less than 5 m from the ball intercepts it, the referees must allow play to continue.

If a player decides to take a free kick quickly and an opponent who is near the ball deliberately prevents him from taking the kick, the referees must caution the opponent for delaying the restart of play.

If, when a free kick is taken by the defending team from inside its own penalty area, one or more opponents remain inside the penalty area because the defender decided to take the kick quickly and the opponents did not have time to leave the penalty area, the referees must allow play to continue if the ball leaves the penalty area directly without touching another player.

- 한 선수가 팀의 여섯 번째 누적 파울의 직접 프리킥을 주심의 신호 전에 했다면, 주심들은 프리킥을 다시 하도록 지시하고 그 선수에게 경고를 준다.
- 여섯 번째 누적 파울로 시작하는 직접 프리킥을 실시하기 위해, 플레이의 시간이 연장되었다면, 볼이 골ポスト와 크로스바 사이의 골 라인을 넘어가기 전에 골ポスト 중의 하나 또는 크로스바 또는 골키퍼를 맞았다면, 주심들은 득점으로 인정해야 한다.
- 여섯 번째 누적 파울로 시작하는 직접 프리킥을 실시하기 위해, 플레이의 시간이 연장되었다면, 주심들은 수비 측 골키퍼를 선수 또는 적합한 교체선수로 교체하는 것을 허용되거나 후자의 경우에는 교체 과정을 따라야만 한다.

거리

한 선수가 프리킥을 빨리 하기로 결정을 하고 볼에서 5m 이내에 있는 상대 선수가 볼을 가로챘다면, 주심들은 반드시 플레이가 계속되도록 허용하여야 한다.

선수가 빠른 프리킥을 하기로 결정을 하고 볼 근처에 있는 상대 선수가 의도적으로 프리킥을 방해한다면, 주심들은 반드시 플레이 재개 지연으로 그 선수를 경고조치 하여야 한다.

프리킥이 수비 팀에 의해 자신의 페널티 에어리어 내에서 실시될 때, 수비수가 프리킥을 빨리 하기로 결정하고 상대 선수들이 페널티 에어리어를 떠날 시간이 없었기 때문에 한 명 또는 그 이상의 상대 선수들이 페널티 에어리어 내에 남아있다면, 주심들은 볼이 다른 선수의 터치 없이 곧바로 페널티 에어리어를 벗어난다면 반드시 플레이를 지속하는 것을 허용한다.

Infringements beginning with the sixth accumulated foul - after the whistle and before the ball is in play

Infringements	Outcome of the kick	
	Goal	No goal
Attacking player	Free kick is retaken	Indirect free kick
Kicker does not shoot at goal	-	Indirect free kick
Kick by unidentified player	Indirect free kick	Indirect free kick
Defending player	Goal	Free kick is retaken
By both teams	Free kick is retaken	Free kick is retaken

여섯 번째 누적 파울로 시작하는 것에 대한 위반 - 휘슬을 분 후 그리고 볼이 인 플레이 되기 전

위반들	킥의 결과	
	득점	득점이 되지 않음
공격하는 선수	프리킥을 다시 실시한다.	간접 프리킥
골에 슛을 하지 않은 키커	-	간접 프리킥
지정되지 않은 선수에 의한 킥	간접 프리킥	간접 프리킥 경고
수비 선수	Goal	프리킥을 다시 실시한다. 경고
양팀 모두	프리킥을 다시 실시한다.	프리킥을 다시 실시한다.

Procedure

- Feinting in the run-up to take a penalty kick to confuse opponents is permitted as part of futsal. However, feinting to kick the ball once the player has completed his run-up is considered an infringement of Law 14 and an act of unsporting behavior for which the player must be cautioned
- If the ball bursts after hitting one of the goalposts or the crossbar and enters the goal, the referees award the goal
- If the ball bursts after hitting one of the goalposts or the crossbar and does not enter the goal, the referees do not order the penalty kick to be retaken but stop play, which is restarted with a dropped ball on the penalty area line at the point nearest to where the ball was located when it burst
- If the player taking the penalty kick kicks the ball forward to enable a team-mate to shoot at goal, the referees allow the goal if the procedure for the penalty kick stipulated in Law 14 was observed
- If the referees order the penalty kick to be retaken, the new penalty kick can be taken by any player and does not have to be taken by the player who did so originally
- If the kicker takes the penalty kick before the referees give the signal, they order the penalty kick to be retaken and caution him
- If a period of play is extended to allow a penalty kick to be taken and the ball hits one of the goalposts or the crossbar or the goalkeeper before crossing the goal line between the goalposts and the crossbar, the referees award a goal
- If a period of play is extended to allow a penalty kick to be taken, the referees allow the defending goalkeeper to be replaced by an outfield player or an eligible substitute, although in the latter case the substitution procedure must be followed

절차

- 페널티 킥을 하기 위해 달려가는 도중 상대방에게 혼돈을 주고자 하는 속임 행위는 풋살의 일부분으로서 허용된다. 그러나 일단 달리는 동작을 끝낸 후 킥하는 과정에서 속임 행위를 하는 것은 규칙14의 위반이 되고 반 스포츠적인 행위로 간주되며, 이 행위를 한 선수는 반드시 경고조치 해야 한다.
- 골 포스트 중의 하나 또는 크로스바를 맞은 후에 볼이 터졌고 골로 들어갔다면, 주심들은 득점으로 인정해야 한다.
- 볼이 골 포스트 중의 하나 또는 크로스바를 맞은 후에 터졌고 골로 들어가지 않았다면 주심들은 페널티 킥을 다시 하는 것을 지시하지 않지만, 플레이를 중지 하고, 터졌을 때 볼이 있던 지점에서 가장 가까운 페널티 에어리어 라인 위에서 드롭 볼로 재개한다.
- 페널티 킥을 하는 선수가 팀 동료에게 골로 쏠 수 있도록 볼을 앞으로 찬다면, 주심들은 규칙 14에 명시된 페널티 킥의 과정이 관찰 되었다면 득점을 인정한다.
- 주심들이 페널티 킥을 다시 차는 것을 지시했다면, 새로운 페널티 킥은 다른 선수에 의해 진행될 수 있고 최초에 킥을 한 선수에 의해서 킥이 이루어질 필요는 없다.
- 키커가 주심들이 신호를 하기 전에 페널티 킥을 찬다면, 주심들은 페널티 킥을 다시 차도록 하고 그 키커에게 경고를 준다.
- 페널티 킥을 차도록 하기 위해 경기시간이 연장되고 킥한 볼이 골 포스트와 크로스바 사이의 골 라인을 넘어가기 전에 골 포스트 중의 하나 또는 크로스바 혹은 골키퍼를 맞았다면, 주심들은 득점을 인정한다.
- 페널티 킥을 차기 위해 플레이 시간을 연장했다면 주심들은 수비 측 골키퍼를 선수 또는 적합한 교체 선수와 교체가 허용되나 후자의 경우에는 교체 과정을 따라야 한다.

Preparing for the penalty kick

The referees must confirm the following requirements before the penalty kick is taken :

- the kicker is identified
- the ball is properly placed on the penalty mark
- the goalkeeper is on the goal line between the goalposts and facing the kicker
- the team-mates of the kicker are:
 - outside the penalty area
 - 5 m from the ball
 - behind the ball

Infringements - After the whistle and before the ball is in play

Infringements	Outcome of the kick	
	Goal	No goal
Attacking player	Penalty is retaken	Indirect free kick
Kicker kicks backwards	Indirect free kick	Indirect free kick
Kick by unidentified player	Indirect free kick	Indirect free kick
Defending player	Goal	Penalty is retaken
By both teams	Penalty is retaken	Penalty is retaken

페널티 킥의 준비

주심들은 페널티 킥이 실시되기 전에 다음의 요구조건을 반드시 확인하여야 한다:

- 키키를 확인 한다.
- 볼이 페널티 마크에 정확하게 놓여야 한다.
- 골키퍼는 양 골 포스트 사이의 골 라인 위에 있고 키키를 향한다.
- 키키의 팀 동료 선수들은:
 - 페널티 에어리어 밖에
 - 볼로부터 5m
 - 볼 뒤에

위반 - 휘슬 후 볼이 인 플레이 되기 전

위반들	킥의 결과	
	득점	득점이 되지 않음
공격 선수	페널티 킥을 다시 실시한다.	간접 프리킥
선수가 뒤로 킥	간접 프리킥	간접 프리킥
확인되지 않은 선수의 킥	간접 프리킥	간접 프리킥
	경고	경고
수비 선수	득점	페널티 킥을 다시 실시한다.
양 팀 모두	페널티 킥을 다시 실시한다.	페널티 킥을 다시 실시한다.

LAW 14 The Penalty Kick

If an attacker or defender commits an infringement on an opposing player before the ball is in play, but after one of the referees has given the order to take the kick, they allow the kick to be taken. If a goal is scored and the infringement was committed by the defending team, they award a goal; if the infringement was committed by the attacking team, they order the penalty kick to be retaken. If no goal is scored and the infringement was committed by the defending team, they order the penalty kick to be retaken; if the infringement was committed by the kicker's team, they penalise his team with an indirect free kick from the place where the infringement was committed (see Law 13 – Position of free kick) Furthermore, the referees take the appropriate disciplinary action.

규칙 14 페널티 킥

공격 또는 수비 선수가 볼이 인 플레이 되기 전에 상대 선수에게 위반을 범했지만 주심 중의 한 명이 킥을 하도록 지시했다면 킥을 하는 것을 허용한다. 득점이 되었고 수비 팀이 위반을 범했다면, 주심들은 득점을 인정한다; 공격 팀이 위반을 범했다면, 주심들은 페널티 킥을 다시 하도록 지시한다. 득점이 되지 않았고 수비 팀이 위반을 범했다면, 주심들은 페널티 킥을 다시 차도록 지시한다; 키커의 팀이 위반을 범했다면, 주심들은 위반이 범해진 지점에서 간접 프리킥으로 처벌된다. (참조, 규칙 13- 프리킥의 위치) 뿐만 아니라, 주심들은 적절한 징계 행동을 취한다.

Procedures - infringements

Referees are reminded that opponents may be no closer than 5 m from the point at which the kick-in is to be taken. Where necessary, the referees must warn any player within this distance before the kick-in is taken and caution the player if he subsequently fails to retreat to the correct distance. Play is restarted with a kick-in, and the four-second count begins again if it has already started.

If a player, while correctly taking a kick-in, intentionally kicks the ball at an opponent in order to play the ball again but neither in a careless nor a reckless manner nor using excessive force, the referees must allow play to continue.

If the ball enters the opponents' goal directly from a kick-in, the referees must award a goal clearance. If the ball enters the taker's own goal directly from a kick-in, the referees must award a corner kick.

If the ball does not enter the pitch from a kick-in, the referees shall order a player from the opposing team to take it.

If a goalkeeper, as part of a playing movement, ends up outside his goal or he or any other player end up outside the pitch, the opposing team may take the kick-in quickly.

If a kick-in is taken incorrectly, the referees may not apply the advantage even if the ball goes directly to an opponent, but order a player from the opposing team to retake it.

절차 - 위반

주심들은 상대선수들이 킥-인을 실시하는 지점으로부터 5m 이내에 접근할 수 없음을 명심해야 한다. 필요하다면, 주심들은 킥-인이 실시되기 전에 이 거리 내에 있는 선수에게 반드시 주의를 주어야 하며, 선수가 정확한 거리를 계속해서 물러서지 않는다면 그 선수를 경고를 하여야 한다. 플레이는 킥-인으로 재개되고, 이미 시작 되었다면 4초 카운트를 다시 시작한다.

선수가, 킥-인을 정확하게 실시하는 동안, 다시 플레이 하기 위해서 상대선수에게 볼을 의도적으로 찼지만 조심성 있게, 무모하지 않게 또는 과도한 힘을 사용하지 않는다면, 주심들은 플레이를 계속 하도록 허용하여야 한다.

볼이 킥-인에서 상대 골에 직접 들어간다면 주심들은 골 클리어스를 부여하여야 한다. 볼이 킥-인에서 키키 자신의 골에 직접 들어갔다면, 주심들은 상대팀에게 코너-킥을 주어야 한다.

킥-인으로부터 경기장에 볼이 들어가지 않았다면, 주심들은 상대팀이 실시하도록 지시하여야 한다.

골키퍼가, 플레이 하는 움직임의 일부으로써 골 밖으로 나가게 되었거나 또는 골키퍼 또는 다른 선수들이 경기장 밖으로 나가게 된다면, 상대팀은 킥-인을 빨리 할 수 있다.

킥-인이 올바르게 진행되었다면, 볼이 상대 선수에게 곧바로 갈 지라도 어드밴티지를 적용할 수 없고 상대 선수에게 킥-인을 다시 실시하도록 지시해야 한다.

Procedures for infringements

If an opponent enters the penalty area or is still in it before the ball is in play and is fouled by a defender from the defending team, the goal clearance is retaken and the defender may be cautioned or sent off depending on the nature of the offence.

If, when a goal clearance is taken by the goalkeeper, one or more opponents are still inside the penalty area because the goalkeeper decided to take the clearance quickly and the opponents did not have time to leave the area, the referees must allow play to continue if the ball leaves the penalty area directly without touching another player.

If the goalkeeper, while correctly taking a goal clearance, intentionally throws the ball at an opponent located outside the penalty area but neither in a careless nor a reckless manner nor using excessive force, the referees must allow play to continue.

If, when taking the goal clearance, the goalkeeper does not release the ball from inside his penalty area, the referees order the goal clearance to be retaken, although the four-second count continues from where it was stopped once the goalkeeper is ready to retake it.

It is not necessary for the goalkeeper to have the ball in his hands before the referees begin the four-second count.

If a goalkeeper who has taken a goal clearance correctly intentionally touches the ball with his hand after it has left the penalty area before another player has touched it, the referees, in addition to awarding a direct free kick to the opposing team, may take disciplinary action against him in accordance with the Futsal Laws of the Game.

If the goalkeeper takes the goal clearance with his foot, the referees will issue a warning and order him to take it with his hand, but the four-second count continues from where it was stopped once the goalkeeper is ready to retake it.

절차의 위반

상대 선수가 볼이 인 플레이 되기 전에 페널티 에어리어로 들어가고 수비수에 의해 파울을 당했다면, 골 클리어런스는 다시 실시되고 수비수는 반칙의 성격에 따라 경고 또는 퇴장될 수 있다.

골키퍼가 골 클리어런스를 할 때, 골키퍼가 골 클리어런스를 빨리 하려고 했으나 상대선수가 에어리어를 떠날 시간을 갖지 못해서 한 명 또는 그 이상의 상대선수들이 페널티 에어리어 안에 있다면, 주심들은 볼이 다른 선수들의 터치 없이 곧바로 페널티 에어리어를 벗어났다면 플레이를 지속하는 것을 허용한다.

골키퍼가, 골 클리어런스를 올바르게 하려는 행동이었으나, 의도적으로 볼을 페널티 에어리어 밖에 위치한 상대 선수에게 던졌지만 조심성 없이, 무모한 태도 또는 과도한 힘의 사용이 없다면, 주심들은 플레이를 계속하도록 허용한다.

골 클리어런스를 할 때 골키퍼가 자신의 페널티 에어리어 내에서 정상적으로 볼을 방출하지 않았다면, 주심들은 골 클리어런스를 다시 하라고 지시하고, 골키퍼가 다시 할 준비가 되자마자 4초 카운트는 멈춘 시간부터 카운트를 시작해야 한다.

주심들의 4초 카운트를 시작하기 전에 골키퍼의 손에 볼이 있을 필요는 없다.

올바르게 골 클리어런스를 하는 골키퍼가 볼이 페널티 에어리어를 떠난 후 다른 선수가 볼을 터치하기 전에 의도적으로 그의 손으로 볼을 터치한다면, 주심들은 상대팀에게 직접프리킥을 주고 이에 더하여 풋살 경기 규칙에 따라 골키퍼에게 징계 행동을 취할 수 있다.

골키퍼가 발로 골 클리어런스를 한다면 주심들은 주의를 주고 손으로 골 클리어런스를 하도록 지시하지만, 골키퍼가 다시 할 준비가 되자마자 4초 카운트는 멈춘 시간부터 시작해야 한다.

LAW 16 The Goal Clearance

If a goalkeeper, as part of a playing movement, ends up outside his goal or he or any other player end up outside the pitch, the opposing goalkeeper may take a goal clearance quickly.

If the goalkeeper takes a goal clearance and the ball crosses his goal line without first leaving the penalty area, the referees order the goal clearance to be retaken, but the four-second count continues from where it was stopped once the goalkeeper is ready to retake it.

If, when taking a goal clearance, the ball hits one of the referees inside the penalty area Without first leaving the area and enters into play, the referees take no action.

규칙 16 골 클리어런스

만약 골키퍼가, 플레이 하려는 움직임의 일부로서 골키퍼가 골 밖으로 나가거나 또는 다른 선수가 경기장 밖으로 나가게 되었더라도, 상대팀의 골키퍼는 골 클리어런스를 빨리 할 수 있다.

골키퍼가 골 클리어런스를 하고 볼이 페널티 에어리어를 벗어나지 않고 자신의 골 라인을 통과했다면 주심들은 골 클리어런스를 다시 하도록 지시하지만, 그러나 골키퍼가 다시 할 준비가 되자마자 4초 카운트는 멈춘 시간부터 시작해야 한다.

골 클리어런스를 할 때, 볼이 페널티 에어리어를 벗어나지 않고 페널티 에어리어 내에 있는 주심들 중의 한 명을 맞고 플레이가 된다면, 주심들은 어떠한 행동도 취하지 않는다.

Procedures – infringements

Referees are reminded that opponents must remain at least 5 m from the corner arc until the ball is in play. Where necessary, the referees must warn any player within this distance before the corner is taken and caution the player if he subsequently fails to retreat to the correct distance.

If a player, while correctly taking a corner, intentionally kicks the ball at an opponent in order to play the ball again but neither in a careless nor a reckless manner nor using excessive force, the referees must allow play to continue.

The ball must be placed inside the corner arc and is in play when it is kicked, therefore the ball does not need to leave the corner arc to be in play.

If a goalkeeper, as part of a playing movement, ends up outside his goal or he or any other player end up outside the pitch, the opposing team may take the corner quickly.

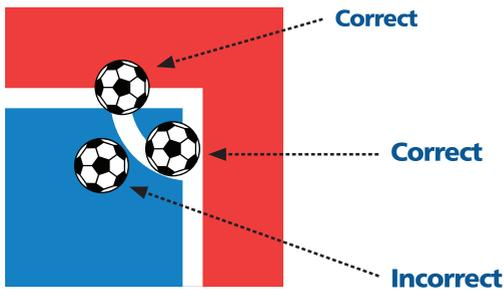

절차 - 위반

주심들은 상대 선수가 볼이 인 플레이가 될 때까지 반드시 코너 아크로부터 최소 5m 떨어져 있어야 됨을 명심해야 한다. 필요하다면, 주심들은 코너-킥이 실시되기 전에 이 거리 내에 있는 선수에게 주의를 주어야 하고 선수가 정확한 거리를 계속해서 물러서지 않는다면 그 선수를 경고하여야 한다.

선수가 코너-킥을 정확하게 실시하는 동안, 볼을 다시 플레이 하기 위해서 상대 선수에게 볼을 의도적으로 찼지만 조심성 있게, 무모하지 않게 또는 과도한 힘의 사용하지 않았다면, 주심들은 플레이를 계속하도록 허용하여야 한다.

볼은 코너 아크 내에 놓여 있어야 되고 볼이 킥이 되어 움직일 때에 인 플레이 이다. 그러므로 볼이 인 플레이가 되기 위해서 코너 아크를 떠날 필요는 없다.

골키퍼가 플레이 하려는 움직임의 일부분으로 골 밖으로 나갔거나 또는 다른 선수가 경기장 밖으로 나가게 되었다면, 상대팀은 코너-킥을 빨리 할 수 있다.

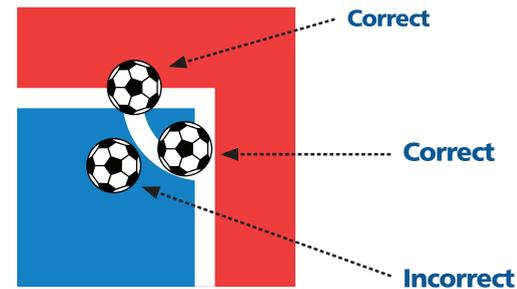

Extra time

Procedure

- The two periods of extra time are not part of the match
- Players or substitutes may be cautioned or sent off during the two periods of extra time
- Accumulated fouls during the periods of extra time are added to those from the second half of the match
- During the periods of extra time the teams are not entitled to time-outs, even if they have not used their time-out corresponding to the second half of the match

Kicks from the penalty mark

Procedure

- The kicks from the penalty mark are not part of the match
- The penalty area where the kicks from the penalty mark are being Taken may be changed only if the goal or the playing surface becomes unusable or for safety reasons
- Once all eligible players have taken a kick from the penalty mark, the same sequence does not have to be followed as in the first round of kicks
- Each team is responsible for selecting the players to take kicks from the penalty mark from among the players and substitutes and the order in which they will take the kicks and must inform the third referee before the kicks are taken
- With the exception of the goalkeeper, once the kicks from the penalty mark have started, an injured player may not be replaced by an ineligible player, if there are any
- If the goalkeeper is sent off during the kicks from the penalty mark, he may be replaced by an eligible player, but not by another goalkeeper if he was excluded from taking the kicks from the penalty mark
- A player or substitute may be cautioned or sent off during the taking of kicks from the penalty mark
- The referees must not abandon the series of kicks from the penalty mark if a team is reduced to fewer than three players during the taking of kicks from the penalty mark

연장전

절차

- 연장전은 경기의 일부분이 아니다.
- 선수들 또는 교체 선수들은 연장전 동안 경고 또는 퇴장될 수 있다.
- 연장전 동안 누적 파울들은 후반전 경기 파울의 수를 더한다.
- 연장전 동안 팀들은 경기의 후반전에 타임-아웃을 사용하지 않았더라도 타임-아웃 권리가 없다.

승부차기

절차

- 승부차기는 경기의 일부분이 아니다.
- 승부차기가 실시되고 있는 페널티 마크는 골 또는 경기장 표면이 사용할 수 없거나 안전상의 이유가 있을 때만 바꿀 수 있다.
- 일단 자격이 있는 모든 선수가 승부차기를 실시했다면, 동일한 반복 진행은 첫 번째 킥 순서처럼 따르지 않아도 된다.
- 각 팀은 선수들과 교체 선수들 사이에서 승부차기를 할 선수들과 킥을 할 순서를 선택할 책임이 있고 킥을 하기 전에 대기심에게 알려야 한다.
- 골키퍼를 제외하고, 승부차기를 시작한 후 어떤 선수가 부상을 입었다면, 부적격한 선수와 교체될 수 없다.
- 골키퍼가 승부차기를 실시 하는 동안 퇴장되었다면, 적합한 선수로 교체될 수 있지만 승부차기에서 제외되었던 다른 골키퍼로 대체될 수 없고, 승부차기에 포함된 자격이 있는 선수와 교체할 수 있다.
- 선수 또는 교체 선수는 승부차기를 실시하는 동안 경고 또는 퇴장될 수 있다.
- 주심들은 한 팀이 승부차기를 실시하는 동안 3명의 선수보다 더 적은 수로 감소되었다면 승부차기 과정을 그만두면 안 된다.

- If a player is injured or sent off during the taking of kicks from the penalty mark and the team has one player fewer, the referees should not reduce the number of players taking kicks for the other team
- An equal number of players from each team is required only at the start of the taking of kicks from the penalty mark
- If the ball hits one of the goalposts or the crossbar or the goalkeeper before crossing the goal line between the goalposts and the crossbar, the referees allow the goal
- If the ball bursts or becomes defective after striking one of the goalposts or the crossbar and enters the goal, the referees allow the goal
- If the ball bursts or becomes defective after hitting one of the goalposts or the crossbar and does not enter the goal, the referees do not order the penalty kick to be retaken and deem the penalty kick to have been taken
- If the competition rules require kicks from the penalty mark to determine the winner of a match or home-and-away and the teams refuse to do so, the referees report the incident to the relevant authorities
- If, before the penalty kicks start, one or more eligible players leave the pitch or refuse to take the penalty kicks once these have started and are not injured, the referees abandon the taking of kicks from the penalty mark and inform the relevant authorities
- During the taking of the penalty kicks, the referees do not allow cameras or other media on the pitch

- 선수가 승부차기를 실시하는 동안 부상 또는 퇴장 되어 그 팀의 선수 1명이 적다면, 주심들은 상대 팀에서 킥을 하는 선수의 숫자를 감소시키면 안 된다.
- 각 팀의 동일한 선수의 숫자는 승부차기를 시작할 때에만 필요하다.
- 볼이 골 포스트와 크로스바 사이의 골 라인을 지나가기 전에 골 포스트와 크로스바 또는 골키퍼를 맞았다면, 주심들은 득점을 인정한다.
- 볼이 골 포스트 또는 크로스바를 터치한 후에 터지거나 결함이 생겨서 골로 들어갔다면, 주심들은 득점을 인정한다.
- 볼이 골 포스트 또는 크로스바에 맞은 후 터지거나 결함이 생겨서 골로 들어가지 않았다면, 주심들은 페널티 킥을 다시 차지 않으며 페널티 킥이 진행된 것으로 간주한다.
- 대회 규정이 경기의 승자를 결정하는 절차가 승부차기를 요구하고 있으나, 팀들이 이렇게 하는 것을 거절한다면, 주심들은 사고 보고서를 작성한 후 해당기관에 보고한다.
- 승부차기를 시작하기 전에 한 명 또는 더 많은 적합한 선수들이 경기장을 떠났고, 킥을 시작하려 했으나 부상도 없는 선수들이 승부차기 하는 것을 거부한다면, 주심들은 승부차기를 취소하고 사고 보고서를 작성한 후 해당기관에 보고한다.
- 승부차기를 하는 동안 주심들은 경기장 위에서 카메라 또는 다른 미디어 사용을 허용하지 않는다.

풋살경기규칙

FUTSAL LAWS OF THE GAME

발행인 : 정 몽 규

원저자 : FIFA (국제축구연맹)

발행처 : 대한축구협회

발행일 : 2015년 10월



KFA 대한축구협회
KOREA FOOTBALL ASSOCIATION

